

El presente manual describe el teléfono Ericsson GF788e

Primera edición (Enero 1998)

Este manual lo publica, sin ninguna garantía, **Ericsson Mobile Communications AB**, que se reserva el derecho a realizar en cualquier momento y sin previo aviso las mejoras y los cambios necesarios motivados por errores tipográficos, inexactitud de la información recogida en el manual o por mejoras en los programas y/o equipo. Sin embargo, tales cambios se incorporarán a posteriores ediciones de este manual.

Reservados todos los derechos.

© **Ericsson Mobile Communications AB**, 1998.

Número de publicación: **ES/LZT 126 1433 R1A**

Impreso en Suecia

INNOVATRON PATENTS

Instrucciones para la utilización segura y eficaz de su teléfono

Importante: Lea esta información antes de utilizar su teléfono móvil

Generalidades

A partir de su introducción a mediados de los 80, el teléfono móvil se ha convertido en uno de los productos más innovadores y atractivos desarrollados por la tecnología actual. Con él, es posible permanecer en contacto con la oficina, el domicilio, los servicios de emergencia, etc..

Su teléfono es un emisor/receptor de radio. Cuando está encendido, recibe y envía energía de radio-frecuencia (RF). Dependiendo del tipo de teléfono móvil adquirido, opera a distintos rangos de frecuencia, y emplea las técnicas de modulación de uso común. Al utilizar su teléfono, el sistema que gestiona sus llamadas controla el nivel de potencia al que transmite.

Para un funcionamiento correcto y seguro de su teléfono, siga estas instrucciones.

Exposición a energía de radiofrecuencia

La Comisión Internacional sobre Protección frente a la Radiación No-Ionizante (ICNIRP), financiada por la Organización Mundial de la Salud (OMS), publicó un informe en 1996 estableciendo límites para la exposición a campos de RF emitidos por teléfonos móviles de bolsillo. Según dicho informe, que se basa en la información científica disponible, no existen pruebas de que los terminales móviles que cumplan con las limitaciones recomendadas

puedan producir efectos negativos sobre la salud. Todos los teléfonos Ericsson están adaptados a las recomendaciones de la ICNIRP, así como a la normativa internacional sobre exposición como, por ejemplo:

CENELEC Pre-estándar europeo ENV50166-2

ANSI/IEEE C95.1-1992 (EE.UU, Asia-Pacífico)

Si desea limitar aún más su exposición a RF, puede establecer un control sobre la duración de sus llamadas, y operar con su teléfono en la forma que gestione su energía más adecuadamente.

Funcionamiento eficiente del teléfono

Cómo aprovechar al máximo el rendimiento de su teléfono con un mínimo consumo de energía:

Sostenga el teléfono como lo haría con un teléfono normal. Mientras habla directamente sobre el micrófono, oriente la antena hacia arriba y en ángulo por encima de su hombro. Si la antena es extensible, deberá extraerla durante las llamadas.

No toque la antena MIENTRAS UTILIZA el teléfono, pues la calidad de las llamadas se verá afectada, y es posible que obligue al teléfono a emplear más energía de la necesaria y reduzca así el tiempo disponible para llamadas y en reposo.

Cuidado y sustitución de la antena

No utilice el teléfono con una antena estropeada. Sustitúyala tan pronto como le sea posible. Consulte el manual para ver si es posible que cambie la antena sin necesidad de asistencia técnica; si así fuera, utilice únicamente una antena aprobada por Ericsson. Si no puede sustituirla, acuda a un concesionario de servicio técnico para su reparación.

Utilice únicamente la antena Ericsson indicada. Las antenas no autorizadas, las modificaciones o los accesorios podrían dañar el teléfono y transgredir la normativa correspondiente.

No utilice antenas concebidas para cualquier otro tipo de teléfonos móviles que no sean el que ha adquirido.

Conducción

Revise la normativa legal sobre utilización de teléfonos en las carreteras y calzadas, y cúmplala en todo momento. Asimismo, si utiliza su teléfono mientras conduce, por favor:

Preste toda su atención a la conducción.

Funcione en la modalidad de manos libres, si está disponible.

Salga de la carretera y aparque antes de realizar o responder a una llamada, si las condiciones de la conducción lo requieren. La energía de RF puede afectar a ciertos sistemas electrónicos en los vehículos a motor. Además, algunos fabricantes de

automóviles prohíben la utilización de teléfonos móviles en sus vehículos. Consulte con su agente de automóviles para asegurarse de que su teléfono no afectará a los sistemas electrónicos de su vehículo.

Dispositivos electrónicos

La mayor parte de los equipos electrónicos como, por ejemplo, equipos en hospitales y coches, están blindados frente a la energía de RF. No obstante, la procedente de los teléfonos móviles puede afectar a algunos equipos.

Desactive su teléfono en instalaciones sanitarias si existen avisos al respecto en las áreas que visite. Solicite siempre permiso antes de utilizar su teléfono en la proximidad de equipos médicos.

Los teléfonos móviles pueden afectar al funcionamiento de algunos marcapasos, aparatos para personas con dificultades auditivas, así como ciertos dispositivos implantados de tipo médico.

Las personas con marcapasos deben ser conscientes de que la utilización de un teléfono móvil cerca de un marcapasos puede producir averías en el aparato. Evite colocar un teléfono móvil sobre el marcapasos, p.ej., en el bolsillo de la camisa. Si utiliza el teléfono, póngaselo en el oído opuesto al lado donde se encuentra el marcapasos. Si se mantiene una distancia de 15 centímetros entre el teléfono y el marcapasos, se limitará el riesgo de interferencias. Consulte con su cardiólogo si precisa más información.

Aviones

Apague su teléfono antes de subir a un avión.

Utilícelo en tierra sólo con el permiso de la tripulación.

Apague su teléfono antes de que el avión despegue, y no lo utilice en el transcurso del vuelo.

Para evitar posibles interferencias con sistemas de navegación aérea, las normativas de seguridad exigen que se pida permiso a un miembro de la tripulación para utilizar el teléfono en tierra. Para evitar interferencias con los sistemas de comunicación, se debe evitar usar el teléfono mientras el avión está volando.

Alimentación

Conecte la toma de CA (Fuente de alimentación) sólo a las tomas de corriente autorizadas, según está marcado en el producto.

Para reducir el riesgo de daños al cable de corriente, extraiga el enchufe de la toma sosteniendo el adaptador de CA, en lugar de tirar del cable.

Asegúrese de que el cable esté colocado de forma que no se pueda tropezar con él o pisarlo, o esté sometido a posibles daños o tirones.

Para reducir los riesgos de descarga eléctrica, desenchufe la unidad de la toma de corriente antes de limpiarla, y utilice un paño suave humedecido con agua.

Niños

No deje que los niños jueguen con su teléfono: no es un juguete. Podrían herirse o herir a otros (por ejemplo, dándose o dando a otros con la antena en los ojos). Los niños pueden también averiar el teléfono o realizar llamadas que aumenten sus facturas telefónicas.

Áreas de explosión

Para evitar la posibilidad de interferencia en lugares donde se utilizan explosivos, APAGUE la unidad siempre que entre en "áreas de explosivos" o zonas donde haya carteles indicando "Prohibido el uso de radiotransmisores y radiorreceptores". Muchas compañías de construcción emplean dispositivos RF con activación a distancia para detonar explosivos.

Atmósferas con potencial explosivo

Apague el teléfono siempre que pase por una zona donde haya una atmósfera potencialmente explosiva. Aunque no es frecuente, el teléfono o sus accesorios podrían generar chispas. La presencia de chispas en estas áreas peligrosas puede provocar una explosión o un incendio que puede producir daño corporal o la muerte.

Las áreas con potencial explosivo suelen estar señalizadas, pero no siempre. Entre ellas se incluyen las áreas de aprovisionamiento de combustibles (como gasolineras), bodegas de barcos, instalaciones de transferencia o almacenamiento de combustibles o productos químicos, y áreas donde el aire contiene sustancias químicas o partículas, como granos, polvos o pulvimetales.

No transporte ni almacene gases, líquidos o explosivos inflamables en el compartimento de su vehículo si contiene el teléfono y sus accesorios.

Cuidado del producto

No exponga el aparato al agua o la humedad como, por ejemplo, cerca del baño, la pila, un sótano húmedo o mojado, piscinas, etc.

No exponga el aparato a temperaturas extremas como las que se encuentran cerca de un radiador o una hornilla encendidos, o en un automóvil aparcado al sol.

No exponga el aparato a temperaturas de frío extremo, como en un coche aparcado en la calle en invierno.

No exponga el aparato a la cercanía de velas encendidas, cigarrillos, puros, llamas desnudas, etc.

Utilice únicamente Accesorios Originales Ericsson; de lo contrario, es posible que disminuya el rendimiento, se produzca fuego, choque eléctrico o heridas, y la garantía quedaría sin efecto.

No intente desmontar el aparato, pues anularía la garantía. Este producto no contiene piezas que puedan ser sustituidas o mantenidas por el usuario. Las reparaciones sólo las deben efectuar Centros de Asistencia Técnica autorizados.



El símbolo en nuestros productos significa que han sido certificados conforme a la directiva EMC 89/336/EEC, la directiva de Telecomunicaciones 91/263/EEC, y la directiva sobre Bajo Voltaje 73/23/EEC en los casos en que son aplicables. Los productos cumplen con los requisitos de normalización siguientes:

Teléfonos celulares y Accesorios en combinación:
ETS 300 342-1 EMC para telecomunicaciones celulares digitales europeas.

Accesorios sin conexión directa a un teléfono celular:
EN 50081 Compatibilidad electromagnética, Norma de emisión genérica, y EN 50082 Compatibilidad electromagnética, Norma de inmunidad genérica.

Not for Commercial Use
Ericsson Mobile Communications AB

Índice

Instrucciones para la utilización segura y eficaz de su teléfono

Instrucciones de montaje

- Montaje y carga – Cuatro pasos
- 1. Introducción de la tarjeta SIM
- 2. Montaje de la batería
- 3. Conexión del cargador al teléfono
- 4. Conexión del cargador a la red
- Función de carga
- Información sobre la batería y la tarjeta SIM

Encendido del teléfono e información general

- Encendido del teléfono
- Información sobre la pantalla
- Partes del teléfono

Establecimiento y recepción de llamadas

- Establecimiento de llamadas
- Finalización de las llamadas
- Realización de llamadas internacionales
- Realización de llamadas de emergencia
- Función de reintento
- Recepción de llamadas
- Respuesta a las llamadas
- Rechazo de llamadas

- Retención de llamadas
- Identificación de línea llamante (CLI)
- 1 Gestión de dos llamadas
- 1 Conferencias
- 1 Transferencia Llamadas
- 2 Opción de Línea 2

Funciones utilizables mientras se habla

- 2 Cambio de volumen mientras se habla
- 3 Utilización del teléfono como bloc de notas
- 3 Envío de señales de tono DTMF
- 4 Comprobación de la duración y precio de las llamadas

Sistema de menús

- 6 Introducción al sistema de menús
- 6 Desplazamiento por el sistema de menús
- 7 Selección del sistema de menús extendido

Creación de la agenda telefónica personal

- 7 La Agenda
- 7 Grabación de números en la tarjeta SIM
- 7 Grabación de números en la memoria del teléfono

- 8 Introducción de letras
- 8 Recuperación de números de teléfono
- 8 Recuperación rápida de números
- 9 Modificación de entradas de la agenda
- 9 Últimos números marcados
- 10 Llamadas sin contestar

Personalización del teléfono

- 10 Modificación del volumen del timbre
- 10 Modificación del volumen del auricular
- 10 Tipos de timbre
- 10 Visualización del reloj
- 11 Configuración del reloj
- 11 Configuración de la alarma
- 11 Idioma del texto en pantalla
- 11 Modos de respuesta
- 11 Tipos de opciones Manos libres
- 11 Saludo de bienvenida
- 11 Llamada en espera
- 12 Información sobre las llamadas
- 12 Modificación del sonido de las teclas
- 12 Elección de la señal de mensaje

Creación de una señal de timbre personal

- Sistema de notas musicales del teléfono
- Melodía simple

Desvío de llamadas

- Información sobre el desvío de llamadas
- Desvío de llamadas desde el sistema de menús reducido
- Desvío de llamadas desde el sistema de menús extendido
- Comprobación del estado del desvío de llamadas
- Cancelación del desvío de llamadas

Protección del teclado, del teléfono y de la tarjeta SIM

- Bloqueos
- Bloqueo de teclado
- Bloqueo de la tarjeta SIM
- Modificación del PIN
- Desbloqueo con el PUK
- Bloqueo del teléfono

18	Bloqueo y desbloqueo del teléfono
18	Restricción de llamadas
18	Introducción a la restricción de llamadas
19	Activación de la restricción para cualquier tipo de llamada
19	Anulación de todas las restricciones de llamadas
19	Personalización del sistema de menús reducido
19	Personalización de menús
20	Adición de menús
20	Cambio de posición de un menú
20	Supresión de menús
20	Restablecimiento de menús a la posición original
21	Envío y recepción de mensajes de texto
21	Mensajes de texto
21	Comprobación de la suscripción
21	Configuración de la dirección del centro de servicios
21	Envío de SMS

22	Otros tipos de mensajes	26
22	Recepción de mensajes	27
23	Lectura de un mensaje antiguo	27
23	Recepción de información del área	28
23	Información del área	28
23	Activación del servicio AI	28
23	Adición de códigos	28
23	Borrado de códigos	28
23	Cambio de códigos	28
24	Comprobación de la duración y precio de las llamadas	29
24	Duración de las llamadas	29
24	Coste de las llamadas	29
24	Menús de datos específicos	30
25	Información sobre los menús de datos	30
26	Información sobre desvío de llamadas de fax y de datos	30
26	Selección de una red	31
26	Elección de otra red	31
26	Selección de redes	31
26	Índice	33

Instrucciones de montaje

Montaje y carga – Cuatro pasos

- Introducir la tarjeta SIM.
- Insertar la batería.
- Conectar el cargador al teléfono.
- Conectar el cargador a la red eléctrica.

1. Introducción de la tarjeta SIM

Coloque la tarjeta SIM con los conectores dorados hacia abajo y con la esquina cortada a la izquierda (ver la figura 1).

Deslice la tarjeta SIM en su ranura. El botón de extracción SIM se deslizará hacia la antena al empujar la tarjeta SIM hacia adentro.



Figura 1. Introducción de la tarjeta SIM

Extracción de la tarjeta SIM

1. Asegurarse de que se ha extraído la batería.
2. Deslizar el botón de extracción de la tarjeta SIM hacia abajo (ver la figura 2).
3. Tirar de la tarjeta SIM.

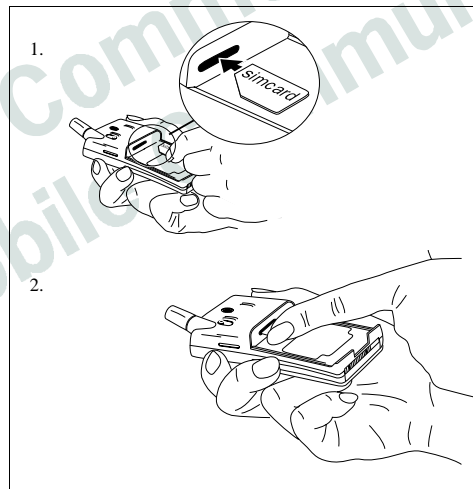

Figura 2. Extracción de la tarjeta SIM

2. Montaje de la batería

Situar la batería sobre el teléfono y empujarla hasta escuchar un clic (ver la figura 3).

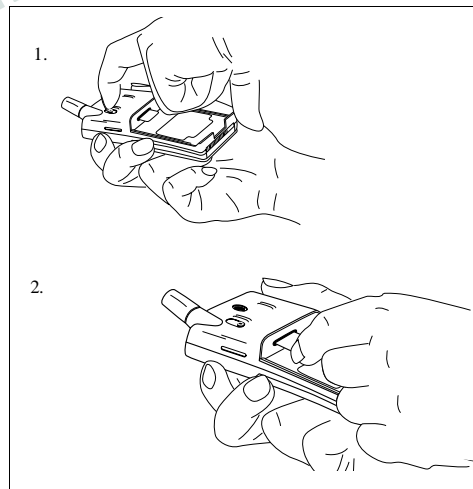

Figura 3. Introducción de la batería

Extracción de la batería

1. Asegurarse de que el teléfono está apagado.
2. Presionar la pestaña de bloqueo de la parte inferior de la batería (ver la figura 4.).
3. Levantar la batería y extraerla del teléfono.

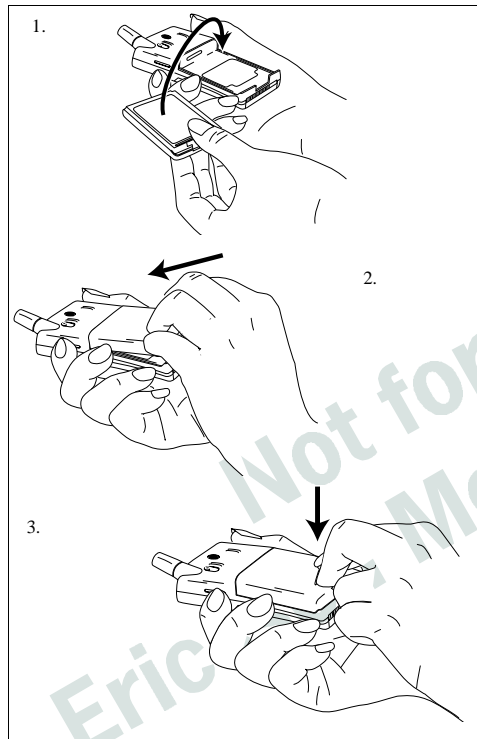

Figura 4. Extracción de la batería

3. Conexión del cargador al teléfono

Con la batería insertada en el teléfono, conectar el cargador como se indica en la figura 5. Utilizar el enchufe adecuado para la red eléctrica.

Desconexión del cargador

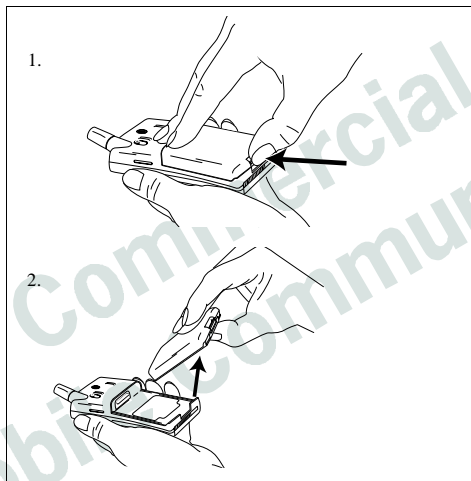
Levantar el enchufe y tirar hacia afuera (ver la figura 5).



Figura 5. Conexión y desconexión del cargador

4. Conexión del cargador a la red

Enchufar el cargador a la red. El teléfono comienza a cargar la batería y el medidor de carga que aparece en la pantalla se moverá según aumente ésta.

Función de carga

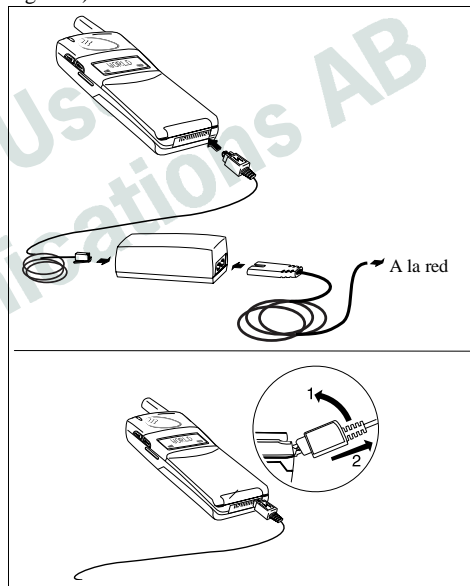
Al conectar una fuente de energía externa al teléfono, la batería se carga; una vez que ésta se encuentra totalmente cargada, la operación se interrumpirá para evitar una sobrecarga.

Durante el proceso de carga se puede utilizar el teléfono normalmente; sin embargo el tiempo de carga será mayor.

Información sobre la batería y la tarjeta SIM

La batería

El teléfono se suministra con una batería Níquel Metal Hidruro sin cargar; aunque puede contener la energía suficiente para encender el teléfono.

La tarjeta SIM

Antes de utilizar el teléfono, se deberá solicitar una tarjeta SIM a un operador de servicios GSM.

Esta tarjeta consiste en un circuito informático que almacena el número de teléfono del usuario, los servicios que éste ha solicitado al operador, así como su agenda telefónica personal.

La tarjeta SIM se suministra con un código de seguridad o PIN (número de identidad personal) que hay que introducir mediante el teclado del teléfono para poder utilizarlo y acceder a la red.

¡Advertencia!

Algunos de los servicios descritos en este manual pueden no estar disponibles en todas las redes. Consulte con su proveedor de servicios para más información.

Not for Commercial Use
Ericsson Mobile Communications

Encendido del teléfono e información general

Encendido del teléfono

1. Mantener pulsada la tecla **NO** hasta escuchar un clic. Un mensaje en pantalla pedirá al usuario que introduzca su PIN (el código de seguridad asignado con la tarjeta SIM).

PIN:

2. Introducir el PIN y pulsar **YES**.
El PIN aparecerá en la pantalla como ****.
Si se introduce correctamente el PIN, el teléfono dará la bienvenida al usuario y buscará una red.

Una vez localizada una red, el indicador luminoso de la parte superior del teléfono parpadeará en verde una vez por segundo y aparecerán en pantalla el texto y los iconos de la figura 6.



Figura 6. Pantalla inicial

Apagado del teléfono

- Mantener pulsada la tecla **NO** hasta escuchar un clic y hasta que la pantalla se oscurezca.

Información sobre la pantalla

La pantalla del teléfono ayuda a realizar las siguientes tareas:

- Comprobar que se ha marcado correctamente.
- Verificar el estado de la batería.
- Ver el nivel de la señal y la disponibilidad de servicios.
- Comprobar si se han recibido mensajes.

La pantalla

En la figura siguiente se muestra la apariencia de la pantalla cuando la fila de iconos está completa. En la tabla 1 se explica el significado de cada uno de los iconos.

Nota

Es posible que no todos los iconos estén siempre visibles.



Figura 7. Pantalla con todos los iconos

Tabla 1. Descripción de los iconos de la pantalla.

Icono	Representa
WORLD	Red El nombre y país de la red.
	Nivel de la señal Representa, en cinco pasos, la fuerza de la señal recibida.
L1 L2	Línea Muestra qué línea está activa, la 1 o la 2. El icono correspondiente aparece al activarse la línea que se va a utilizar. Estos iconos aparecerán sólo si la tarjeta SIM cuenta con dos líneas.
	Desvío La flecha de desvío indica que el teléfono mantiene un desvío activo. Las flechas corresponden a la línea que haya sido desviada.
	Tímbre anulado Indica que no sonará el timbre al recibir una llamada.
	Mensaje Indica que se ha recibido un mensaje de texto corto o información del área (AI).
	Teléfono Indica que se está ocupado con una llamada en curso.
	Batería La carga que queda en la batería: cuantas más barras, más carga queda.

Partes del teléfono

La lista siguiente corresponde a las figuras 8 y 9:

1. Antena
2. Indicador luminoso de estado
3. Auricular
4. Teclas de volumen
5. Pantalla
6. Teclado
7. Micrófono (en el interior)
8. Tapa
9. Canal del micrófono
10. Conector de carga
11. Batería
12. Botón de extracción SIM
13. Anclaje de la pinza



Figura 8. Teléfono - vista frontal



Figura 9. Teléfono - vista lateral y posterior

Establecimiento y recepción de llamadas

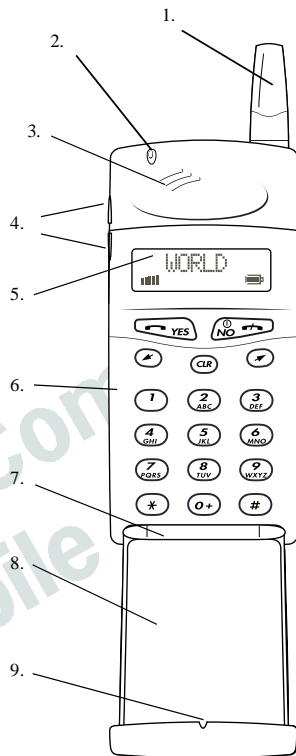
Establecimiento de llamadas

1. Introducir el prefijo y el número de teléfono. El número de teléfono aparecerá en la pantalla. Si dicho número tiene más de diez cifras, el principio aparecerá representado por una flecha (ver la figura 10).

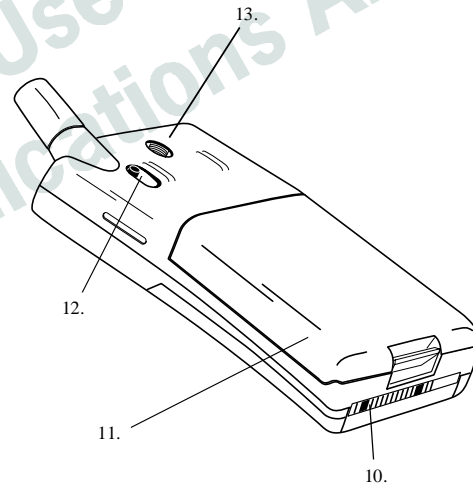

Figura 10. Número con más de 10 dígitos

Para borrar un dígito, pulsar **CLR**. Para borrar el número de teléfono completo, mantener pulsada durante un par de segundos la tecla **CLR**.

2. Pulsar **YES** para establecer la llamada. En la pantalla aparecerá el mensaje **Calling** (Llamando), seguido de **Connecting** (Conectando), y el icono que representa un teléfono aparecerá en pantalla.

Si el número al que se llama se encuentra ocupado, se escuchará el tono correspondiente y la pantalla mostrará **Busy** (Ocupado).

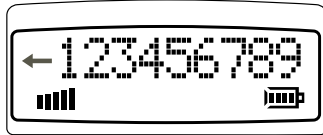
Modo de sujetar el teléfono

Situar el auricular junto al oído para obtener una calidad óptima de recepción y de conversación (ver la figura 11).



Figura 11. Modo de sujetar el teléfono

Finalización de las llamadas

- Pulsar **NO** para dar la llamada por terminada.

Realización de llamadas internacionales

1. Mantener pulsada la tecla cero hasta que la pantalla muestre el prefijo internacional (+).
2. Introducir el prefijo del país, el prefijo de la zona a la que se llame (sin la primera cifra) y el número de teléfono.
3. Pulsar **YES** para hacer la llamada.

Realización de llamadas de emergencia

- Introducir **112** (El número de emergencia internacional) y pulsar **YES**. En la pantalla aparecerá **Emergency** (Emergencia).

El número de emergencia **112** puede utilizarse en cualquier país con o sin la tarjeta SIM, siempre y cuando se esté bajo la cobertura de una red GSM.

Función de reintento

Si la conexión de la llamada falla, aparecerá en la pantalla el mensaje **Retry?** (Reintento?). Pulsar **YES** para volver a marcar el número o **NO** si no se desea volver a marcar.

Recepción de llamadas

Cuando se recibe una llamada, el teléfono suena, el indicador luminoso de la parte superior parpadea rápidamente en verde y en la pantalla aparece **Answer?** (Contestar?).

Respuesta a las llamadas

- Pulsar **YES** para contestar a una llamada.
- Una vez finalizada la llamada, pulsar **NO**.

Rechazo de llamadas

- Pulsar **NO**, o una de la teclas de volumen dos veces, cuando suene el teléfono. La pantalla presentará este aspecto (Tono ocup):

BusyTone

Si la red desde la que se llama ofrece esta función, el interlocutor escuchará un tono de ocupado.

Si no se ha podido responder o si se ha rechazado una llamada, el número de teléfono al que no se ha respondido aparecerá en pantalla hasta que se pulse la tecla **CLR** (esto depende del tipo de suscripción del usuario).

Retención de llamadas

Si el usuario está ocupado con una llamada, podrá retenerla pulsando la tecla **YES**. Esto silencia el micrófono de forma que se pueda mantener una conversación sin que la persona al otro lado del teléfono escuche. Para **liberar** una llamada, basta con pulsar **YES** de nuevo.

Identificación de línea llamante (CLI)

El servicio CLI muestra en la pantalla el número de teléfono de la persona que realiza la llamada. Si el nombre del interlocutor se encuentra almacenado en la agenda del usuario, aparecerá el nombre en lugar del número de teléfono. Este servicio es optativo, por lo que habrá que solicitarlo al operador.

Aparición del número de teléfono

Si el servicio suscrito permite **ocultar** normalmente el número de teléfono del usuario al llamar, éste puede mostrarlo en una llamada determinada. Para ello:

1. Introducir el número al que se desea llamar.
2. Pulsar **↗**.
En la pantalla aparecerá **Send Id?** (Enviar Id?).
3. Pulsar **YES** para hacer la llamada.

Ocultación del número de teléfono

Si el servicio suscrito permite **mostrar** normalmente el número de teléfono del usuario al llamar, éste puede ocultarlo en una llamada determinada. Para ello:

1. Introducir el número al que se desea llamar.
2. Pulsar **↗** dos veces.
En la pantalla aparecerá **Hide Id?** (Ocult Id?).
3. Pulsar **YES** para hacer la llamada.

Gestión de dos llamadas

El teléfono puede gestionar dos llamadas simultáneas, lo que permite al usuario retener una y realizar o recibir otra, y a continuación, cambiar entre las dos.

Para poder recibir una segunda llamada se debe activar la función de llamada en espera (consultar el capítulo sobre *Personalización del teléfono* en la página 15).

Recepción de una segunda llamada

Al recibirse una segunda llamada se escuchará un tono en el auricular y la pantalla mostrará **Call Wait** (Llam esper).

- Pulsar **YES** para contestar a la segunda llamada y mantener la primera retenida. La pantalla tendrá el aspecto siguiente (1 Retenida):

1 On Hold

- Si se desea **rechazar** la segunda llamada, pulsar cero y a continuación **YES**.

Conmutación entre llamadas

- Para cambiar de una llamada a la otra, pulsar **YES**.

Finalización de la llamada actual y cambio a la retenida

1. Para dar por finalizada la llamada actual, pulsar **NO**; a continuación, aparecerá **Retrieve?** (Recuperar?) en la pantalla y el teléfono emitirá dos señales acústicas.
2. Pulsar **YES** antes de tres segundos para recuperar la llamada retenida.

Si no se pulsa **YES** antes de tres segundos, la llamada retenida se dará por finalizada automáticamente.

Establecimiento de una segunda llamada mientras existe otra en curso

- Introducir el número de teléfono y pulsar **YES**. La primera llamada será retenida y la pantalla adoptará esta apariencia (1 Retenida):

1 On Hold

Recepción de una tercera llamada

Si se está ocupado con una llamada y se tiene otra retenida, se puede aún recibir una tercera.

Se escuchará un tono a través del auricular y, en la pantalla, aparecerá **CallWait** (Llam esper).

Sólo se puede retener una llamada, por lo que habrá que finalizar la primera o la segunda antes de responder a la tercera.

Las opciones son las siguientes:

- Pulsar cero y a continuación **YES** para rechazar la tercera llamada.
- Dar por finalizada la primera llamada, recuperar la llamada retenida y contestar a la llamada entrante.
- Dar por finalizadas ambas llamadas, la que está en curso y la retenida, en cuyo caso, el teléfono sonará y aparecerá la pregunta **Answer?** (Contestar?) en pantalla. Pulsar **YES** para responder a la llamada.

Conferencias

El servicio de conferencia le permite mantener una conversación conjuntamente con hasta cinco personas. Puede situar en espera a un individuo, un grupo o los participantes en la conferencia mientras incorpora otras personas a la misma. Asimismo, puede situar en espera a los participantes mientras habla con alguien en forma privada.

Es posible que el servicio de Conferencia no esté disponible en todas las redes. Consulte con su operador si su red lo admite.

Inicio de una conferencia

1. Llame a la primera persona que vaya a incluir en la conferencia.
2. Sitúe a esta persona en espera pulsando **YES**.
3. Llame a la segunda persona que vaya a participar en la conferencia.
4. Pulse **3** seguido de **YES** para incluir en la conferencia a las dos personas.

Es posible situar el grupo de conferencia en espera y añadir un tercer miembro repitiendo los pasos 2 a 4, e incorporar hasta un total de cinco miembros con el mismo método.

Transferencia Llamadas

Si tiene una llamada activa y otra en espera, puede conectar las dos pulsando **4** seguido de **YES**. Quedará entonces desconectado de ambas llamadas.

Opción de Línea 2

Su teléfono está diseñado para admitir dos líneas de teléfono si su proveedor de servicios puede ofrecerle esta modalidad. Con dos números de teléfono distintos para una misma tarjeta SIM, resulta fácil por ejemplo separar las llamadas de trabajo de las privadas.

Al recibir una llamada, la pantalla muestra **Contestar?**, y continuación, va cambiando entre L1? (o L2?) y el número desde el que se le llama.

Cuando desee realizar una llamada, podrá elegir la línea alternando entre **L1** y **L2**.

- Para cambiar entre **L1** y **L2**, pulse la tecla de flecha derecha seguida de **YES**.

Desvío de las líneas L1 y L2

Cuando se introduce una segunda línea, a la estructura de menús se incorpora **Línea 2**, y el menú **Desvío** se divide en **Desviar L1** y **Desviar L2**, con lo que podrá desviar cada línea por separado (consulte el capítulo *Desvío de llamadas* en la página 19). Por ejemplo, pueden desviarse las llamadas a la Línea 1 hacia un contestador automático y mantener activa la Línea 2.

Funciones utilizables mientras se habla

Cambio de volumen mientras se habla

Las teclas de volumen pueden utilizarse durante una llamada para subir o bajar el volumen del auricular (ver la figura 12).



Figura 12. Teclas de volumen

Utilización del teléfono como bloc de notas

1. Introducir un número de teléfono mediante el teclado mientras se habla.
Al finalizar la llamada, el número permanecerá en pantalla.
2. Pulsar YES para llamar al número que aparece en la pantalla.

Envío de señales de tono DTMF

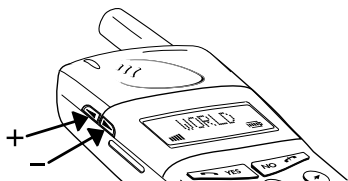
Pulsando las teclas de 0 a 9, * y # durante una llamada se envían tonos DTMF que sirven para realizar operaciones bancarias por teléfono o para controlar un contestador automático, por ejemplo.

Comprobación de la duración y precio de las llamadas

Al iniciar una llamada (entrante o saliente), la duración se mide en minutos y segundos y aparece en pantalla en este formato:

1:34

Si se desea que el teléfono informe sobre el precio de las llamadas es necesario activar primero la función. Además, deberá comprobarse que el operador ofrece este servicio (ver el capítulo *Comprobación de la duración y precio de las llamadas* en la página 29).

Sistema de menús

Introducción al sistema de menús

Las funciones del teléfono se controlan mediante el sistema de menús, que puede adoptar dos posiciones distintas:

- Reducida
- Extendida

Junto con este manual encontrará una hoja separada que describe la configuración original de las estructuras reducida y extendida del sistema de menús.

Consejo:

Se aconseja tener a mano la hoja con los menús mientras se lee este manual.

Algunos menús contienen submenús con parámetros individuales. Si es así, el nombre del menú irá seguido de puntos suspensivos, como se muestra en el ejemplo siguiente (Opciones...):

Settings...

Sistema de menús reducido

El sistema de menús reducido es el que contiene las funciones y opciones que probablemente se utilizan más. Este sistema de menús puede personalizarse para ajustarse a las necesidades del usuario. Para personalizar el sistema, se desplazan menús y submenús de la estructura extendida a la reducida.

Las explicaciones necesarias para realizar esta operación de personalización se encuentran en *Personalización del sistema de menús reducido* en la página 24.

Sistema de menús extendido

El sistema de menús extendido contiene todas las funciones y opciones disponibles en el teléfono.

Desplazamiento por el sistema de menús

Utilizar estas teclas para desplazarse por el sistema de menús.



Una vez alcanzado el menú deseado, pulsar YES para elegirlo. Emplear las teclas ↘/↙ para encontrar la función u opción deseada y, a continuación, del mismo modo que se elige el menú, pulsar YES para seleccionarla.

Pulsar:	Para:
YES	confirmar una opción o una selección.
NO	rechazar una opción o una función.
CLR	volver a la pantalla inicial.
↘	desplazarse a la derecha en el sistema de menús.
↙	desplazarse a la izquierda en el sistema de menús.

Glosario

Estos términos se utilizan en el manual.

Desplazarse: Pulsar la tecla de flecha derecha o izquierda para moverse entre los menús.

Seleccionar: Desplazarse a un menú y pulsar YES.

Introducir: Escribir letras o números con el teclado.

Selección del sistema de menús extendido

1. Pulsar CLR para limpiar la pantalla.
Pulsar la tecla de flecha izquierda cuatro veces hasta alcanzar el menú **Menu Size** (Tamaño menú).
2. Pulsar YES.
Una vez en el menú **Menu Size** (Tamaño menú), cambiar al modo de menús Extendido.
3. Pulsar YES ante el indicador del modo **Extended** (Extendido).

Creación de la agenda telefónica personal

La Agenda

Los números de teléfono pueden almacenarse tanto en la tarjeta SIM como en la memoria del teléfono. La opción dependerá de sus necesidades. Si suele utilizar una Tarjeta SIM en varios teléfonos, la agenda almacenada en la misma, siempre estará disponible. Si tiene un teléfono y utiliza varias tarjetas SIM, tendrá la agenda del teléfono siempre disponible.

En la memoria del teléfono es posible almacenar hasta 99 números. Las capacidades de las tarjetas SIM varían.

Números internacionales

Si pretende servirse de su agenda tanto en su país como en el extranjero, conviene que almacene todos los números de teléfono como números internacionales, es decir, con el prefijo internacional, + y el código del país antes del código local (sin ceros iniciales) y el número.

- Para introducir el prefijo más, mantenga pulsado 0 (el cero) hasta ver el signo + en la pantalla.

Marcación rápida

Los números de teléfono guardados en las posiciones 1-9 en la Tarjeta SIM pueden marcarse introduciendo su número de posición y pulsando YES. Por consiguiente, conviene reservar las posiciones 1-9 para los números más importantes.

Grabación de números en la tarjeta SIM

1. Seleccione el menú **Grabar** (el segundo a la izquierda partiendo del menú de espera) pulsando YES.
2. Si no cuenta con el número apropiado en pantalla desde el principio, vacíe la pantalla e introdúzcalo ahora.
3. Pulse YES. La pantalla mostrará **Nombre**:
4. Introduzca la primera letra del nombre pulsando la tecla con la letra adecuada. Si es la segunda letra, es preciso pulsar la tecla dos veces para que aparezca (consulte *Introducción de letras*). Espere a que el cursor se desplace a la derecha antes de introducir la letra siguiente. El número de caracteres asignados a cada nombre varía según las Tarjetas SIM. Pulse YES una vez introducido el nombre. La pantalla mostrará **POS:** y un número, que corresponderá a la primera posición disponible en la Tarjeta SIM.
5. Si la posición que busca es la que ofrece la pantalla, pulse YES (consulte el paso 6). Si desea guardar el número en una posición distinta, pulse CLR para borrar el número de posición sugerido e introducir un número distinto. Si eligió un número de posición ya ocupado, aparecerá **Sobrescr?**. Pulse YES para sobrescribir o NO para volver al número de posición y cambiarlo.

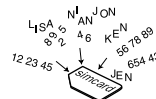

6. Pulse YES para confirmar el número de posición. La pantalla mostrará Grabado brevemente, con lo que el listado estará almacenado. La pantalla mostrará ahora Grabar, con lo que habrá vuelto al menú Grabar y podrá introducir otro número de teléfono.

Grabación de números en la memoria del teléfono



Siga el procedimiento empleado para la grabación de números de teléfono en la Tarjeta SIM hasta el paso 5. En ese punto, se le pedirá que acepte o deseche un número de posición de almacenamiento. Dicho número corresponde a una posición en la memoria del teléfono. Vacíe el número pulsando CLR. Para acceder a la memoria del teléfono, pulse #. En la pantalla aparecerá el símbolo #. Pulse # de nuevo. El símbolo # irá ahora seguido por un número que representa a la primera posición disponible en la memoria del teléfono. Para confirmar, pulse YES o cambie el dígito.

Introducción de letras

Mediante el teclado, es posible introducir letras y otros caracteres:

Pulse la tecla deseada, 1-9, 0 o # varias veces hasta que aparezca en pantalla la letra, carácter o dígito deseado en la pantalla. Por ejemplo, para introducir una A, pulse la tecla numérica 2; para la B, pulse 2 dos veces.

- 1 Espacio - ?!, . : “ ’ () 1
- 2 A B C Å Ä Æ à Ç 2 Γ
- 3 D E F è È 3 Δ Φ
- 4 G H I ì 4
- 5 J K L 5 L
- 6 M N O Ñ Ö Ø ò 6
- 7 P Q R S β 7 Π Σ
- 8 T U V Ü ù 8
- 9 W X Y Z 9
- 0 0 + & @ / \$ % £ Θ Ξ Ψ Ω
- # # *

Nota

En el modo de letras, es posible introducir dígitos, pero es más difícil acceder a ellos. Deberá mantener pulsada la tecla correspondiente hasta que el dígito aparezca en pantalla, en lugar de ir pulsando varias veces la misma.

Introducción de letras minúsculas

Puede por ejemplo introducir la letra A y pulsar *. La mayúscula A será sustituida por una a minúscula. Todas las letras serán minúsculas hasta que pulse * de nuevo.

Nota

Si pulsa una de las teclas de volumen junto con una tecla numérica, pasará a la posición de letra segunda o tercera directamente.

Para salir del modo de letras y volver al modo de espera, vacíe la pantalla pulsando CLR. A continuación, pulse CLR de nuevo.

Recuperación de números de teléfono

Los números de teléfono se pueden recuperar en cualquier momento, tanto de la tarjeta SIM como de la memoria del teléfono, por el nombre o por el número de la posición de almacenamiento.

Recuperación por nombre

1. Pulsar CLR para borrar cualquier dígito que pudiera haber en la pantalla.
2. Seleccionar el menú **RecallName** (RecNombre). Se le pedirá al usuario que introduzca un nombre.
3. Introducir el nombre completo o la primera letra y pulsar YES.
El primer nombre que se corresponda con la cadena de letras introducida aparecerá en la pantalla. Si fuera necesario, desplazarse hasta el nombre deseado.

El nombre y el número seleccionados parpadearán en la pantalla hasta que se pulse la tecla *.

4. Pulsar YES para marcar el número.

Recuperación por número de posición – marcación rápida

1. Pulsar CLR para borrar cualquier dígito que pudiera haber en la pantalla.
2. Introducir un número de posición entre 1 y 9.
3. Pulsar YES para establecer la llamada.

Recuperación rápida de números

De la tarjeta SIM

1. Introducir el número de la posición y pulsar #.
2. Pulsar YES para marcar el número o desplazarse por la lista hasta dar con el número deseado y pulsar YES.
 - Pulsar NO para volver a la pantalla inicial mostrando el número.
 - Pulsar CLR para volver a la pantalla inicial.

De la memoria del teléfono

1. Mantener pulsada la tecla # hasta que aparezca en pantalla el símbolo ☒.
2. Introducir el número de posición.
3. Pulsar # para recuperar el número.
4. Pulsar YES para marcar el número o desplazarse por la lista hasta dar con el número deseado y pulsar YES.

Modificación de entradas de la agenda

1. Seleccionar el menú **EditPhBook** (Ed agenda).
2. Introducir el nombre completo o la primera letra y pulsar **YES**. El primer nombre que se corresponde con la cadena de letras introducida aparecerá en la pantalla. Si fuera necesario, desplazarse hasta el nombre deseado y pulsar **YES**.
3. Desplazarse por el nombre para cambiarlo letra a letra y pulsar **YES**. Aparecerá el número de teléfono.
4. Desplazarse por el número de teléfono para cambiarlo dígito a dígito y a continuación, pulsar **YES**. Se visualizará el número de posición.
5. Introducir el nuevo número de posición y pulsar **YES**.

Si la nueva posición ya está ocupada, se le preguntará al usuario si desea sobrescribirla **Overwrite?** (Sobrescr?). Pulsar **YES** para confirmar o **NO** para cambiar la posición.

Borrado de una posición de memoria

1. Seleccionar el menú **RecallName** (RecNombre).
2. Elegir el nombre que se desea borrar y mantener pulsada la tecla **CLR**.
3. Pulsar **YES** en el indicador de borrado.

Últimos números marcados

El teléfono puede almacenar al menos los últimos 5 números que se hayan marcado. El límite máximo de cifras que puede almacenar depende de la tarjeta SIM.

Recuperación de números de la lista de últimos números marcados

1. Pulsar **CLR** para borrar cualquier dígito que pudiera haber en la pantalla.
2. Pulsar **YES** y aparecerá el último número marcado.

3. Pulsar **YES** para marcar el número o desplazarse por la lista hasta el número al que se desee llamar.

Llamadas sin contestar

En algunas ocasiones, no es posible contestar a las llamadas. Por ello, el teléfono almacena los datos sobre las últimas llamadas a las que no se ha respondido en el menú **MissedCall** (Llam perd).

Comprobación de las llamadas sin contestar

Al seleccionar el menú **MissedCall** (Llam perd), aparecerá la hora a la que se recibió la llamada sin responder.

A partir de este punto, ejecutar una de las acciones siguientes:

- Pulsar **YES** para ver quién ha llamado (CLI).
- Pulsar **CLR** para suprimir la llamada

Personalización del teléfono

Modificación del volumen del timbre

1. Seleccionar el menú **Ring Vol** (Vol timbre).
2. Desplazarse hasta el volumen de timbre deseado y pulsar **YES**.

Utilizar las teclas de volumen si se desea que no se produzcan sonidos al desplazarse.

Apagado del timbre

1. Seleccionar el menú **Ring Vol** (Vol timbre).
2. Pulsar la tecla de flecha izquierda hasta que no quede ningún cuadrado iluminado y pulsar **YES**. La pantalla tendrá este aspecto:



Modificación del volumen del auricular

1. Seleccionar **Ear Volume** (Vol auric) del menú **Settings** (Opciones). La pantalla tendrá este aspecto:



2. Pulsar la flecha derecha para subir el volumen o la flecha izquierda para bajarlo.

3. Pulsar **YES** una vez finalizada la operación.

Tipos de timbre

Se puede elegir entre distintos tipos de señales de timbre. Asimismo, el usuario puede crear su propia melodía para utilizarla como timbre. Consultar el capítulo *Creación de una señal de timbre personal* en la página 18.

Modificación del tipo de timbre

1. Seleccionar **Ring Type** (Tipo señal) del menú **Settings** (Opciones). La pantalla tendrá ahora esta apariencia (Melodía 1?):



2. Pulsar las teclas derecha o izquierda para escuchar los distintos tipos de señal. Utilizar las teclas de volumen para desplazarse sin emitir tonos acústicos.
3. Pulsar **YES** para seleccionar el tipo de señal preferido.

Visualización del reloj

Si se desea ver la hora en la pantalla, basta con pulsar una de las teclas de volumen del lateral del teléfono.

Configuración del reloj

1. Seleccione **Set Clock** (Reloj) del menú **Settings** (Opciones).

Pulsar **YES** para fijar la hora.



2. Introduzca la hora correcta.
3. Pulsar **YES** para fijar la hora. Pulse * para cambiar entre a.m. y p.m. Pulse # para cambiar entre 12 y 24 horas.

Configuración de la alarma

1. Seleccione el menú **Set Alarm** (Fij alarm). Aparecerá la hora de la última alarma fijada.
2. Introducir la hora para la alarma.
3. Pulsar **YES**. La pantalla tendrá ahora esta apariencia:

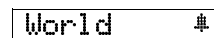

La alarma funcionará aunque el teléfono se encuentre apagado.

Apagado de la alarma

1. Al pulsar cualquier tecla aparecerá el indicador **Off** (Desactiv?).

2. Pulsar **YES** para desactivar completamente la alarma o cualquier tecla para activar la función de repetición periódica de la alarma (snooze) cada 9 minutos.

Desactivación de la alarma

1. Seleccionar el menú **Set Alarm** (Fij alarm). Aparecerá el indicador **Settings** (Desactiv?).
2. Pulsar **YES**.

Idioma del texto en pantalla

El teléfono permite visualizar el texto de la pantalla en varios idiomas.

Nota

Cuando se cambia de idioma, todo el texto de la pantalla cambiará **inmediatamente**.

Cambio del idioma del texto de la pantalla

1. Seleccionar **Language** (Idioma) en el menú **Settings** (Opciones).
2. Desplazarse hasta el idioma deseado para la pantalla.
3. Pulsar **YES** para seleccionar el idioma.

Restablecimiento del inglés

1. Borrar todo lo que haya en la pantalla.
2. Introducir la cadena **0000**.

Modos de respuesta

Existen dos modos adicionales para contestar a una llamada cuando el teléfono se encuentra conectado a un equipo de manos libres.

Estos dos modos son:

Automático: El teléfono responde a la llamada automáticamente después de dos señales de timbre.

Cualquier tecla: Se puede contestar pulsando cualquier tecla del teclado del teléfono, excepto **NO**.

Cambio de modo de respuesta

1. Seleccionar **Modo resp** del menú **Opciones**.
 2. Seleccionar la opción deseada para el equipo de manos libres.
- Desactivación de la opción de Manos libres: elegir **Desactiv?** en el submenú **Modo resp**.

Tipos de opciones Manos libres

Si se producen problemas de transmisión con el equipo de manos libres, probar el modo Tipo 1 (Tipo 2 es el valor predeterminado).

Tipo 1: Transmisión unidireccional (semi-dúplex).

Tipo 2: Transmisión bidireccional (dúplex).

Modificación del tipo de Manos libres

1. Seleccionar **ManosLib.** del menú **Opciones**.
2. Seleccionar **Tipo 1** o **Tipo 2**.

Saludo de bienvenida

El saludo predefinido es *Ericsson*, y aparece después de introducir el PIN. Si así se desea, este saludo puede desactivarse.

Desactivar: El saludo no aparece.

Activar: Al poner en marcha el teléfono aparecerá *Ericsson* o el mensaje propio del usuario.

Composición de un saludo personal

1. Seleccionar **Saludo** del menú **Opciones**. La pantalla tendrá ahora esta apariencia:

Nuevo txt

2. Seleccione la opción **Nuevo txt**.
3. Introducir el texto nuevo mediante el teclado y pulsar **YES**.

Hola

El saludo puede constar de un máximo de 10 caracteres.

Llamada en espera

Cuando la función de llamada en espera se encuentra activa permite gestionar dos llamadas a la vez. Es posible que el usuario deba solicitar esta función al operador que proporciona los servicios.

Para aprender a gestionar dos llamadas simultáneas, consultar el capítulo *Establecimiento y recepción de llamadas* en la página 7.

Activación y desactivación de la función de llamada en espera

1. Seleccionar **Llam esper** del menú **Opciones**.
2. Seleccionar **Activar** o **Anular**.

Información sobre las llamadas

Esta función permite conocer la duración o el precio de la llamada. Para configurar el contador

de tiempo y precio, consultar el capítulo *Comprobación de la duración y precio de las llamadas* en la página 29.

Activación de la información sobre las llamadas

1. Seleccionar **Info llam** del menú **Opciones**.
2. Seleccionar el tipo de información de llamada que se desea conocer (duración o coste) y pulsar **YES**.

Modificación del sonido de las teclas

1. Seleccionar **Sonid tecl** del menú **Opciones**.

2. Seleccionar el sonido deseado para las teclas.

Elección de la señal de mensaje

1. Seleccione **Alarm corr** del menú **Opciones**.
2. Elija el sonido que desee escuchar al recibir un mensaje de texto (SMS).

Not for Commercial Use
Ericsson Mobile Communications AB

Creación de una señal de timbre personal

Sistema de notas musicales del teléfono



Su teléfono tiene capacidad para gestionar una gama de tonos que alcanza más de dos octavas.

Consulte la Tabla 2 para localizar qué notas se corresponden con qué teclas. La Figura 13 explica también la correspondencia entre notas y teclas del teclado.

Si se mantiene pulsada una tecla, se obtiene una nota prolongada.



Figura 13. Notas musicales en el teclado

Melodía simple

La melodía simple es *C-D-E*. Esta canción corresponde a los tonos de la escala musical Do, Re, Mi.

Composición de *C-D-E*

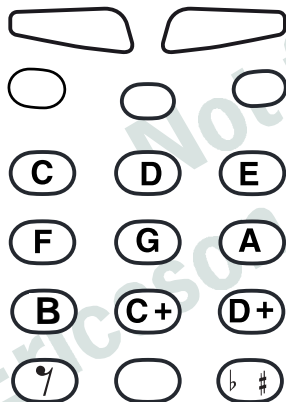
1. Seleccione **EditaMelod** del menú **Opciones**.

La pantalla debería tener este aspecto:



2. Pulsar la tecla **1**.

3. Pulsar la tecla **2**.

4. Pulsar la tecla **3**.

Y ahora la pantalla mostrará lo siguiente:

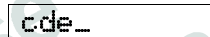

5. Pulsar **YES** para escuchar la melodía.

El teléfono reproducirá la melodía y preguntará si se desea almacenarla.

6. Pulsar **YES** para almacenar la melodía como alternativa en el menú **Tipo señal**.

Tabla 2. Notación musical con el teclado.

Pulsar:	Para:
1-9	Introducir notas, donde 1 equivale a C y 9 a D alta. (Equivalencia de notas: Do: C; Re: D; Mi: E; Fa: F; Sol: G; La: A; Si: B.)
#	Aumentar o disminuir el tono en pasos de medio tono. Pulsar una vez para crear un tono sostenido (#), dos veces para obtener un tono bemol (B)
*	Introducir una pequeña pausa (1/8).
↖ ↗	Desplazarse por la melodía. Mantener pulsada la tecla correspondiente para alcanzar el principio o el final de la melodía.
0	Proporcionar una octava más alta o más baja a la nota que se ha introducido. Se sabe que es alta cuando aparece un signo más (+) delante de la nota.
CLR	Borrar la nota a la izquierda del cursor. Si se mantiene pulsada la tecla CLR, se borrará toda la melodía.

Desvío de Llamadas

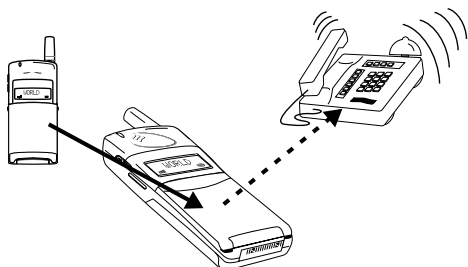

Información sobre el desvío de llamadas

Siempre y cuando el operador ofrezca el servicio, se puede utilizar el menú **Desviar** para desviar (redireccionar) las llamadas a otro número, por ejemplo al buzón de voz o al teléfono del domicilio.

Nota

Si su Tarjeta SIM y su proveedor de servicios admiten dos líneas, deberá configurar cada línea por separado (consulte la Opción Línea 2).

El servicio de desvío de llamadas permite desviar:

- **Todas las llamadas:** sin tener en cuenta si el teléfono está o no encendido.
- **Llamadas sin contestar:** si no se contesta en 30 segundos, si el teléfono está ocupado, apagado o fuera de cobertura.

Las llamadas pueden desviarse tanto desde el sistema de menús reducido como desde el extendido. Sin embargo, desde el reducido, el usuario tan sólo desvía todas las llamadas a un número de teléfono; mientras que en el sistema de menús extendido, decide cómo desea que sea este desvío; es decir, a qué número y qué tipo de llamadas.

A modo de recordatorio, la pantalla informa al usuario sobre cualquier desvío de llamadas activado cada vez que se enciende el teléfono.

Desvío de llamadas desde el sistema de menús reducido

1. Seleccionar el menú **Desviar**.
2. Se le pedirá al usuario que introduzca un número (si no lo ha hecho ya anteriormente).
O se puede pulsar la tecla de flecha izquierda para introducir un nombre.
3. Introducir el número deseado (o nombre) en el indicador y pulsar **YES**.
4. Es posible que se produzca un pequeño retraso antes de que la red responda; en pantalla aparecerá:

Espere

seguido por un mensaje de desvío y el número de teléfono.

La pantalla tendrá ahora esta apariencia:



El menú **Desviar?** cambiará a **AnulDesv?** cuando la función de desvío se encuentre activa.

Desvío de llamadas desde el sistema de menús extendido

1. Seleccionar el menú **Desv Línea**.
2. Seleccionar una opción de desvío.
3. Elegir **Activar** y pulsar **YES**.

A partir de este momento, ejecutar una de las acciones siguientes:

- Introducir en el indicador el número al que se desea desviar las llamadas, incluido el prefijo de zona, y pulsar **YES**.
- Pulsar la tecla de flecha izquierda para introducir un nombre de la agenda y pulsar **YES**.
- Utilizar el número de teléfono propuesto y pulsar **YES**.
Sólo se propondrá un número si se ha activado la función de desvío con anterioridad.
Es posible que se produzca un pequeño retraso antes de que la red responda a la opción de desvío

elegida, pero una vez que el desvío esté activado (o desactivado), la pantalla se lo comunicará al usuario.

Comprobación del estado del desvío de llamadas

1. Seleccionar el menú **Desv Línea**.
2. Seleccionar la opción de desvío que se desea comprobar y elegir la opción **Estado**.

Es posible que se produzca un pequeño retraso antes de que la red responda. La pantalla indicará al usuario qué desvío está activo.

Cancelación del desvío de llamadas

1. Seleccionar el menú **Desv Línea**.

2. Seleccionar la opción de desvío que se desea cancelar y elegir la opción **Anular**.

Es posible que se produzca un pequeño retraso antes de que la red responda, pero se le comunicará al usuario cuando el desvío quede cancelado.

Protección del teclado, del teléfono y de la tarjeta SIM

Bloqueos

El teléfono dispone de tres tipos de bloqueo:

- Bloqueo de teclado (no protege en caso de robo).
- Bloqueo de tarjeta.
- Bloqueo del teléfono.

Los bloqueos de tarjeta y de teléfono se encuentran en el menú **Bloqueos**; mientras que el bloqueo de teclado se encuentra en el menú **Opciones**.

Bloqueo de teclado

Se puede bloquear el teclado para evitar una pulsación de tecla no intencionada cuando el teléfono está encendido y se lleva en un bolso o bolsillo. Cuando este modo está activado, el teclado se bloquea 30 segundos después de la última pulsación de tecla. La pantalla mostrará el icono de un candado.

El teclado permanecerá bloqueado hasta que el usuario:

- conteste o rechace una llamada.
- desbloquee el teclado él mismo.

Nota

Aunque el teclado se encuentre bloqueado, siempre es posible realizar una llamada de emergencia (número 112).

Establecimiento del bloqueo de teclado

1. Seleccionar **BloqTecl.** del menú **Opciones**.

2. Seleccionar **Auto**.

Para desactivar el bloqueo de teclado automático, seleccionar la opción **Desactiv.**

Desbloqueo del teclado

- Pulsar **↵** y, a continuación, **YES**.

Bloqueo de la tarjeta SIM

Este bloqueo protege la tarjeta SIM. Cuando el bloqueo de tarjeta se encuentre activo, siempre se le pedirá al usuario que introduzca el PIN al poner en marcha el teléfono.

PIN y PUK

Al adquirir la tarjeta SIM, se obtiene un PIN (número de identificación personal), de entre 4 y 8 dígitos, y un número más largo, PUK (clave personal antibloqueo). Si la tarjeta SIM lo permite, se puede desactivar el bloqueo.

El PIN es el código que el usuario introduce para acceder y activar su suscripción. PIN 2 y PUK 2 se utilizan con funciones especiales, como por ejemplo, el precio de las llamadas.

El PUK es un código un poco más largo que ayuda a desbloquear el teléfono cuando se ha olvidado el PIN.



Modificación del PIN

1. Seleccionar **Bloq tarj** del menú **Bloqueos**.
2. Seleccionar **Nuevo PIN**.
3. Introducir el PIN antiguo en el indicador y pulsar **YES**.
4. Introducir el nuevo PIN y pulsar **YES**.
5. Repetir el nuevo PIN en el indicador y pulsar **YES**.

Desbloqueo con el PUK

Si se introduce un PIN incorrecto tres veces seguidas, aparecerá en pantalla el mensaje siguiente:

PUK:

1. Introducir el PUK y pulsar **YES**.
2. Introducir un nuevo PIN en el indicador y pulsar **YES**.
3. Repetir el nuevo PIN y pulsar **YES**.

Si se han introducido el PUK y el PIN correctamente, aparecerá en pantalla:

Nuevo PIN

Bloqueo del teléfono

El bloqueo del teléfono lo protege ante un posible uso no autorizado



en caso de robo. Este bloqueo no está activo al adquirir el aparato.

Existen dos tipos de bloqueo de teléfono:

Bloq auto: se debe introducir el código de bloqueo de teléfono cada vez que se cambia la tarjeta SIM en el teléfono.

Bloq total: es necesario introducir el código de bloqueo de teléfono cada vez que éste se enciende.

Modificación del código de bloqueo del teléfono

1. Seleccionar **Bloq tel** del menú **Bloqueos**.
2. Seleccionar **Nuevo cód.**
3. En el indicador, introducir 0000 (el código pre-determinado de fábrica) o el código propio del usuario y pulsar **YES**.
4. Introducir un código personal de entre 4 y 8 dígitos y pulsar **YES**.
5. Repetir el nuevo código y pulsar **YES**.

Bloqueo y desbloqueo del teléfono

1. Seleccionar **Bloq tel** del menú **Bloqueos**.
2. Seleccionar la opción de bloqueo deseada, por ejemplo **Bloq auto**.
3. En el indicador, introducir 0000 (el código pre-determinado de fábrica) o el código propio del usuario y pulsar **YES**.

Para desbloquear el teléfono, elegir **Desbloq** del menú **Bloqueos**.

Restricción de llamadas

Introducción a la restricción de llamadas

El servicio de restricción de llamadas permite al usuario controlar qué tipo de llamadas pueden hacerse o recibirse en su teléfono. Es conveniente activar esta función si se presta el teléfono a alguien. Este servicio está disponible sólo si lo ofrece el operador GSM.

Opciones de restricción

El teléfono incluye las siguientes opciones de restricción de llamadas (sin embargo, la suscripción del usuario puede no incluirlas todas):

- Todas las llamadas salientes: no se pueden realizar llamadas de ningún tipo.
- Todas las llamadas internacionales salientes: no se pueden realizar llamadas internacionales de ningún tipo.

- Todas las llamadas internacionales salientes, excepto al país de origen: no se pueden realizar llamadas internacionales, excepto al país de procedencia de la tarjeta SIM.
- Todas las llamadas entrantes: no se recibirá ninguna llamada.
- Todas las llamadas entrantes cuando se está en el extranjero: el usuario no recibirá ninguna llamada cuando esté en el extranjero.

Nota

Para activar cualquiera de las opciones de restricción de llamadas es necesario introducir una contraseña que se suministra con la suscripción.

Activación de la restricción para cualquier tipo de llamada

1. Seleccionar llamadas **Entrantes** o **Salientes** del menú **Restricc.**

2. Seleccionar la opción de restricción deseada.
3. Seleccionar **Activar**.
4. Introducir la contraseña (suministrada con la suscripción) y pulsar **YES**.

Es posible que se produzca un pequeño retraso antes de que la red responda; en pantalla aparecerán las restricciones de llamada que se hayan activado.

Pulsar **CLR** para detener las respuestas de la red.

Anulación de todas las restricciones de llamadas

1. Seleccionar la opción **Anul todo** del menú **Restricc.**
2. Introducir la contraseña y pulsar **YES**.

Es posible que se produzca un pequeño retraso antes de que la red responda; en pantalla aparecerán las restricciones de llamada que se hayan cancelado.

Pulsar **CLR** para detener las respuestas de la red.

Personalización del sistema de menús reducido

Personalización de menús

El sistema de menús reducido puede personalizarse mediante la adición o supresión de menús y submenús. No podrá suprimir la pantalla inicial ni **Tamaño menú** del sistema de menús reducido.

Cuando se desplaza en pantalla por la estructura de menús en modo de personalización, los nombres de los menús aparecerán intermitentes o fijos, lo que indica que se puede añadir el menú al sistema reducido o suprimirlo de éste, respectivamente.

Cuando se añade un menú al sistema de menús reducido y se acepta la posición sugerida por el teléfono, el menú será ubicado en la tercera posición a la derecha de la pantalla inicial. Consultar la hoja explicativa separada, en la que se describe la apariencia del menú reducido si se añade el menú **Opciones**.

Adición de menús

1. Seleccionar **EditMenus** del menú **Personaliz.**
2. Desplazarse al menú o submenú que se desea añadir y seleccionarlo (uno cuyo nombre esté intermitente).

3. Mantener **YES** pulsado durante 3 segundos.
4. Pulsar **YES** para aceptar la posición (si se desea cambiar la posición, ver la sección siguiente).
5. Repetir los pasos 2 y 3 para añadir más menús.
6. Pulsar **NO** o **CLR**.
7. Pulsar **YES** para actualizar la estructura.

Nota

Se pueden seleccionar submenús de los menús

Opciones y **Bloqueos**.

Cambio de posición de un menú

- Pulse **NO** cuando aparezca la pregunta **AcceptPos?**. la pantalla adopta una apariencia similar a ésta:

Grabar>04?

Esto significa que el menú se añadirá en la cuarta (04) posición a la derecha (>) del sistema de menús reducido.

Consultar la tabla siguiente en la que se explica la utilización de las teclas para cambiar la posición de los menús.

Pulsar:	Para:
*	Conmutar entre posición derecha e izquierda.
1-9	Introducir el número de la posición (no se puede tener un menú en la posición 00).
YES	Aceptar la posición.
NO	Rechazar la posición o volver al modo de edición.
CLR	Volver a la posición sugerida.

Supresión de menús

1. Seleccionar **EditMenus** del menú **Personaliz.**
2. Desplazarse al menú que se desea suprimir (uno cuyo nombre no esté intermitente).
3. Mantener **YES** pulsado durante 3 segundos. El nombre del menú aparecerá parpadeante, lo que significa que se le ha suprimido del sistema de menús reducido.
4. Repetir los pasos 2 y 3 para borrar más menús.
5. Pulsar **NO** o **CLR**.
6. Pulsar **YES** para actualizar.

Restablecimiento de menús a la posición original

- Elegir **Poner a 0** del menú **Personaliz.**

La estructura de menús reducida se restablecerá con sus posiciones originales (ver la hoja adjunta).

Not for Commercial Use

Ericsson Mobile Communications AB

Envío y recepción de mensajes de texto

Mensajes de texto

La función SMS permite enviar y recibir mensajes que contengan hasta 160 caracteres. Dichos mensajes pueden recibirse cuando el teléfono se encuentra en reposo, mientras se está ocupado con una llamada o cuando se han desviado las llamadas entrantes a otro número de teléfono. Asimismo, si el teléfono se encuentra apagado, la red lo guardará y lo enviará tan pronto como el teléfono se encienda.

Al recibir un mensaje, éste se almacenará en la memoria del teléfono, que funciona de forma similar a la de un ordenador, y permanecerá en ella hasta que el usuario lo lea, incluso aunque se apague el teléfono. Sin embargo, si se cambia la tarjeta SIM, el mensaje no leído se perderá; esto es debido a que los mensajes se consideran confidenciales.

Nota

Es preciso configurar el número del centro de servicios antes de poder **enviar** mensajes. Si tan sólo se desea recibir mensajes no es necesario realizar ninguna operación.

Comprobación de la suscripción

- Llame a su operador para averiguar qué servicios están incluidos en su suscripción o consulte el manual que le haya suministrado dicho operador.

Configuración de la dirección del centro de servicios

1. Comprobar la dirección del centro de servicios (número) consultando al operador.
2. Seleccionar **Opciones** en el menú **Enviar**.
3. Seleccionar **Cent Serv**.
4. Introducir el número del centro de servicios y pulsar **YES**.

Envío de SMS

1. Seleccionar **Nuevo** del menú **Enviar**.
2. Introducir el mensaje y pulsar **YES**. También es posible introducir un número de teléfono.
3. Introducir el número de teléfono o pulsar la tecla de flecha izquierda para introducir el nombre del destinatario al que se desea enviar el mensaje y pulsar **YES**.

La pantalla tendrá ahora esta apariencia:

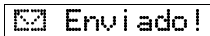

Si el mensaje no llega al destinatario le será enviado de vuelta.

Configuración de la duración del mensaje

1. Seleccionar **Opciones** del menú **Enviar**.
2. Seleccionar **Validez**.
3. Seleccionar el tiempo durante el que se desea que se repita el mensaje. El centro de servicios repetirá el mensaje durante el periodo de tiempo fijado o hasta que el destinatario pueda recibirlo.

Otros tipos de mensajes

Desde el teléfono, se pueden enviar SMS al centro de servicios, que podrá reenviarlos con uno de los tipos siguientes (si está disponible en dicho centro):

Correo electrónico

Las direcciones de correo electrónico no pueden contener más de 20 caracteres.

Télex

Fax

Grupos 3 y 4.

X400

Voz

Cambio del tipo de mensaje

1. Seleccionar **Opciones** del menú **Enviar**.
2. Seleccionar **Tipo mensj**.
3. Seleccionar el tipo de mensaje deseado.

Recepción de mensajes

Cuando se recibe un mensaje la pantalla adopta una apariencia similar a la de la figura.



Al mismo tiempo, escuchará una señal, y la luz verde en la parte superior del teléfono, parpadeará.

Lectura de un mensaje entrante

1. Pulsar **YES** una vez recibido el mensaje.

La pantalla mostrará la hora de llegada del SMS; para ver la fecha, basta con pulsar *.

2. Pulsar **YES**.

Ahora, la pantalla mostrará el número de teléfono desde el que se envía el mensaje, o el nombre si está almacenado en la agenda del usuario. La pantalla podría presentar este aspecto:

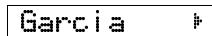

La flecha significa que se puede empezar a desplazarse por el mensaje con la tecla de flecha derecha.

3. Pulsar la tecla de flecha derecha para leer el mensaje.

Una vez leído el mensaje, se puede emprender una de las siguientes acciones:

- **Llamar** a un número de teléfono incluido en el mensaje pulsando **YES**.
- **Borrar** el mensaje pulsando **YES** en el indicador de borrado.

- **Grabar** el mensaje pulsando **NO** en el indicador de borrado (es posible que aparezca un indicador de respuesta si el remitente ha solicitado una contestación). Pulsar **YES** en el indicador **Grabar** y el mensaje quedará almacenado en la tarjeta SIM.

Borrado de mensajes

- Pulsar **CLR** en cualquier momento mientras se lee el mensaje y contestar **YES** a la pregunta del indicador.

Lectura de un mensaje antiguo

1. Seleccionar el menú **Leer**.
2. Desplazarse hasta el mensaje que se desea leer y pulsar **YES**.
3. Para desplazarse por el mensaje mientras se lee, pulsar la tecla de flecha derecha.

Recepción de información del área

Información del área

Mientras la función SMS es un servicio personal con mensajes dirigidos a un usuario determinado, AI consiste en un mensaje divulgativo enviado al mismo tiempo a todos los abonados de una célula determinada, por ejemplo una zona de la ciudad. El usuario puede configurar el teléfono para recibir sólo aquellos tipos de mensaje que le interesen; por ejemplo, el parte meteorológico local o el informe sobre el tráfico de la zona. Cada mensaje se identifica mediante un código de 3 dígitos. El usuario deberá ponerse en contacto con el operador para comprobar qué tipo de mensajes existen disponibles en la red.

Cuando reciba un mensaje AI la pantalla tendrá esta apariencia:



De forma predefinida, el teléfono viene con el servicio AI desactivado.

Hasta el momento existen los siguientes tipos de mensajes disponibles:

Código	Título
000	Índice
010	Noticias de última hora
020	Hospitales
022	Médicos
024	Farmacias
030	Informes sobre carreteras de larga distancia
032	Informes sobre carreteras locales
034	Taxis
040	Parte meteorológico
050	Distrito
052	Información sobre la red
054	Servicios del operador
056	Información telefónica (nacional)
057	Información telefónica (internacional)
058	Servicio al cliente (nacional)
059	Servicio al cliente (internacional)

Activación del servicio AI

- Seleccionar **Activado** del menú **InfÁrea**.

Adición de códigos

1. Seleccionar **Edit Lista** del menú **InfÁrea**.

2. Pulsar la tecla de flecha derecha para encontrar la primera posición libre y, a continuación, pulsar **YES**.
3. Introducir un nuevo código y pulsar **YES**. Si, por ejemplo, se ha añadido el título **Farmacias** en la segunda posición, la pantalla presentaría este aspecto:

2 024

Borrado de códigos

1. Seleccionar **Edit Lista** del menú **InfÁrea**.
2. Desplazarse a la posición (a la izquierda en la pantalla) que se desea borrar y pulsar **YES**.
3. Pulsar **YES** cuando aparezca el indicador de borrado.

Cambio de códigos

1. Seleccionar **Edit Lista** del menú **InfÁrea**.
2. Desplazarse a la posición (a la izquierda en la pantalla) que se desea cambiar y pulsar **YES**.
3. Desplazarse al **Nuevo código** y pulsar **YES**.
4. Introducir el nuevo código y pulsar **YES**.

Comprobación de la duración y precio de las llamadas

Duración de las llamadas

Su teléfono puede llevar un registro de la duración de las llamadas de tres formas. Seleccione el menú **Info** para revisar:

- **Tiempo tot:** esta función muestra la duración total de las llamadas en horas y minutos desde que se ajustó el contador por última vez.
- **Salientes:** esta función registra la duración de todas las llamadas salientes en horas y minutos desde que se ajustó el contador por última vez.
- **Últim:** esta función registra la duración de la última llamada en minutos y segundos, información que aparece en pantalla tras finalizar cualquier llamada.

Al concluir una llamada, podrá mirar a la pantalla para observar su duración.

Puesta a cero de un contador de pasos de llamada

1. Seleccione el menú **Info**.
2. Desplácese hasta la opción de contador deseada que desee ajustar o poner a cero y pulse **YES**.
3. Pulse **YES** cuando se le pregunte por la puesta a cero.



Coste de las llamadas

La duración de las llamadas puede aparecer en forma de coste en lugar de con el reflejo de su duración en el transcurso de la misma, si su red y su Tarjeta SIM admiten esta prestación. Es posible especificar la tarifa que se desee.

Activación de la función Coste de las llamadas

1. Seleccione **Info llam** en el menú **Opciones**.
2. Ante la pregunta **Coste?**, pulse **YES**.

Especifique el Precio por paso

1. Seleccione **Fij prec?** en el menú **Info**.
2. Ante la pregunta **Moneda** introduzca la divisa (GBP para Libras esterlinas, por ejemplo) o ignórela. Pulse **YES**.
3. Introduzca la tarifa por paso de llamada. Para las comas decimales, pulse *****.
4. Pulse **YES**.

5. Introduzca el PIN2 y pulse **YES**.

Visualización del coste de llamadas

Al finalizar una llamada, se visualiza su coste (o bien el número de pasos). Para obtener el coste total (o el número total de pasos), seleccione el menú **Info**.

Configuración de un contador de coste

Si la función de coste de llamada está activada, podrá especificar también un límite de coste. El coste de cada llamada se deducirá entonces de la cantidad especificada. 30 segundos antes de que la cantidad sea igual a cero, oírás dos pitidos de aviso.

Especificación de un límite de coste

1. Seleccione **Crédito** en el menú **Info**.
2. Seleccione **Nuevo créd..**
3. Introduzca el límite de coste y pulse **YES**.
4. Introduzca el PIN2 y pulse **YES**.

Visualización del crédito restante

El crédito restante puede verse en pantalla al finalizar una llamada. Es posible también seleccionar el menú **Info** y pasar hasta la función **Crédito**. En la pantalla se alternarán la palabra **Crédito** y la cantidad restante.

Menús de datos específicos

Información sobre los menús de datos

El teléfono permite enviar y recibir mensajes de datos y de fax junto con un *kit Oficina Móvil de Ericsson*. Para enviar mensajes de datos y faxes es necesario activar los menús de datos.

Nota

Las instrucciones para la utilización de los menús **VOZ>FAX** y **Llam. sig.** están incluidas en el kit Oficina Móvil.

Activación de los menús de datos

1. Seleccionar **Menú datos** del menú **Opciones**.
2. Seleccionar la opción **Activar**.

A partir de este momento, el teléfono presentará una nueva estructura de menús en el modo extendido. Todos los menús de datos aparecen marcados con un asterisco * en la hoja adjunta.

Información sobre desvío de llamadas de fax y de datos

Si así se desea, se puede desviar a números de teléfono distintos lo siguiente:

- Llamadas de fax
- Llamadas de datos
- Todos los números (incluidas las llamadas de voz)

Desvío de llamadas de datos

1. Asegurarse de que los menús **Datos** estén activados.
2. Seleccionar el menú **Desv Datos**.
3. Seleccionar **Activar**.

A continuación, ejecutar una de las opciones siguientes:

- Introducir el número al que se desea desviar las llamadas; incluido el prefijo de área, y pulsar **YES**.
- Pulsar la tecla de flecha izquierda para introducir un nombre de la agenda y pulsar **YES**.
- Utilizar el número de teléfono sugerido y pulsar **YES**.

Sólo se sugerirá un número cuando se haya activado la función de desvío con anterioridad.

Se puede producir un pequeño retraso antes de que la red responda a la opción de desvío.

Desvío de llamadas de fax

1. Asegurarse de que los menús **Datos** estén activados.
2. Seleccionar el menú **Desv Fax**.
3. Seleccionar **Activar**.

You continuación, ejecutar una de las opciones siguientes:

- Introducir el número al que se desea desviar las llamadas; incluido el prefijo de área, y pulsar **YES**.
- Pulsar la tecla de flecha izquierda para introducir un nombre de la agenda y pulsar **YES**.
- Utilizar el número de teléfono sugerido y pulsar **YES**.

Sólo se sugerirá un número cuando se haya activado la función de desvío con anterioridad.

Se puede producir un pequeño retraso antes de que la red responda a la opción de desvío.

Selección de una red

Elección de otra red

Al encender el teléfono, éste selecciona su red local habitual. Si se encuentra fuera de cobertura lo más probable es que el usuario no obtenga ningún tipo de recepción; sin embargo, si se encuentra en el extranjero, es posible elegir otra red, siempre y cuando el operador habitual tenga un acuerdo para utilizar la del lugar en el que se encuentre el usuario. Esto se denomina itinerancia.

Al seleccionar el menú **Red**, el teléfono buscará automáticamente todas las redes presentes en la zona. Cada red encontrada aparecerá con una indicación sobre si el usuario puede o no utilizarla.

La tabla siguiente describe estas indicaciones de estado de la red:

En pantalla: Significado:

Red y #	Red local habitual
Red y *	Red que se está utilizando actualmente
Red y A	Otras redes disponibles
Red y S	Otra red disponible (a la que el operador habitual da prioridad)
Red y F	Redes prohibidas
Auto	Búsqueda automática de red

Nota

El estado de las redes prohibidas puede cambiar, por lo tanto, es conveniente realizar una búsqueda de redes para actualizar la lista, especialmente cuando se está en el extranjero.

Auto es la opción de búsqueda y selección de red predeterminada, e indica que el teléfono se ocupa de todas las búsquedas y selecciones de redes.

Selección de redes

1. Seleccionar el menú **Red**.
El teléfono realizará una búsqueda de redes y mostrará en la pantalla la red activa seguida por la lista de redes encontradas.
2. Desplazarse por la lista para ver que redes están disponibles.
3. Pulsar **YES** para seleccionar una red.
Una vez seleccionada una red, aparecerá **Redes?** en pantalla si el teléfono no puede ponerse en contacto con la red deseada.

Si esto sucede, ejecutar una de las acciones siguientes:

- Seleccionar otra red.
- Activar el modo de búsqueda automática del teléfono.

Activación del modo de búsqueda automática de red del teléfono

1. Seleccionar el menú **Red**.
2. Desplazarse hasta **Auto** y pulsar **YES**.

Índice

A

Agenda	
acerca de	
modificación	
Alarma	
apagado	
configuración	
desactivación	
Alarma de correo	
Anclaje de la pinza	
Antena	
Apagado del teléfono	
Auricular	
modificación del volumen	

B

Batería	
estado	
extracción	
icono	
información	
montaje	
Bienvenida	
modificación	
Bloq auto	
Bloq total	
Bloqueo de teclado	
desactivación	

Bloqueos	
teclado	
teléfono	
Borrado de mensajes de texto	

C

Canal del micrófono	12
Cargador	12
conector	14
conexión	
desconexión	
función	15
Centro de servicios	15
CLI	16
Conferencia	17
Contador de coste	6
Correo electrónico	6
Crédito	4
restante	6

D

Desbloqueo	6
Desvío	5
icono	2
Desvío de la línea 2	5
Desvío de llamadas	3
cancelación	2
sistema de menús extendido	16
sistema de menús reducido	16
Dos llamadas	22
	22
	21

21

E

Emergencia, llamadas	7
Encendido del teléfono	4
Establecimiento de llamadas	6
Establecimiento del bloqueo de teclado	21
Establecimiento del centro de servicios	26

F

Fax	26
desvío	30

G

Glosario	11
Grabación de números	
memoria del teléfono	12
tarjeta SIM	12

I

Identificación de línea llamante	8
Idioma	
pantalla	16
pantalla, cambio	16
restablecimiento del inglés	16
Indicador de línea	
icono	5
Información del área	28
activación	28
adición de códigos	28
borrado de códigos	28
cambio de códigos	28
Información general	4

Información sobre llamadas	17	Melodía simple	18	grabación	12
Instrucciones de montaje	1	composición	18	marcación rápida	13
Itinerancia	31	Memoria		ocultación	8
<hr/>		SIM	12	recuperación	13, 14
L		teléfono	12	últimos marcados	14
Letras		Mensaje		<hr/>	
introducción	13	icono	5	O	
Línea 2	9	Mensajes de texto	26, 27	Opciones de Manos libres	16
Llamada en espera	8, 16	borrado	27	<hr/>	
activación	17	envío	26	P	
Llamadas		grabación	27	Pantalla	6
conferencia	9	lectura	27	idioma	16
costes de	29	no recepción por el destinatario	26	información	5
datos	30	tipos	26	Personalización del timbre	18
de emergencia	7	Menús		PIN	21
desvío	19	adición	24	modificación	21
dos simultáneas	8	cambio de posición	24	PIN 2	21
duración	29	personalización	24	Prefijo internacional	7
finalización	7	restablecimiento	25	Protección del teléfono	21
internacionales	7	sistema extendido	11	PUK	21
realización	7	sistema reducido	11	<hr/>	
recepción	7	supresión	24	R	
rechazo	7	Micrófono	6	Recepción de llamadas	6
respuesta	7	canal	6	Rechazo de llamadas	7
retención	8	Modos de respuesta	16	Recuperación de números de teléfono	13
transferencia	9	cambio	16	por nombre	13
Llamadas de datos		<hr/>		por número de posición	13
desvío	30	N		Recuperación rápida de números	13
<hr/>		Níquel Metal Hidruro	3	de la tarjeta SIM	13
M		Nivel de la señal		del teléfono	13
Manos libres	16	icono	5	Red	
cambio de tipo	16	Notas musicales	18	selección	31
Marcación rápida	13	Números de teléfono		Red eléctrica	2
Marcado	5	aparición	8		
		borrado	14		

Reloj		Tarjeta SIM		Tipos de mensaje	
configuración	15	botón de extracción	1, 6	cambio	26
visualización	15	extracción	1	correo electrónico	26
Respuesta a llamadas	7	información	3	fax	26
Restablecimiento de menús	25	introducción	1	télax	26
Restablecimiento del idioma (inglés)	16	protección	21	voz	26
Restricción de llamadas		Teclado	6	X400	26
activación	23	bloqueo	21	Tipos de timbre	15
anulación	23	desbloqueo	21	modificación	15
introducción	23	Teclas		Tono de ocupado	7
<hr/>		cambio del sonido	17	Transferencia de llamadas	9
S		Teclas de volumen	6	Transmisión bidireccional Dúplex	16
Señal del timbre		Teléfono		Transmisión unidireccional Semi-dúplex	16
personal	18	apagado	4	<hr/>	
volumen del timbre	15	bloqueo	22	U	
Silenciar	8	código de bloqueo	22	Últimos números marcados	14
SIM		desbloqueo	8	recuperación de números	14
extracción de la tarjeta	1	encendido		<hr/>	
información sobre la tarjeta	3	icono	5	V	
introducción de la tarjeta	1	modo de sujetarlo	7	Volumen	
protección de la tarjeta	21	Télex	26	auricular, modificación	15
Sistema de menús		Timbre		Volumen del timbre	15
introducción	11	apagado	15	cambio	15
SMS		cambio de volumen	15	Voz (mensaje)	26
Véase Mensajes de texto		creación de señal personal	18	<hr/>	
<hr/>		modificación del tipo	15	X	
T		tipos	15	X400	26
Tapa	6	Timbre anulado			
		icono	5		
		Tipos de Manos libres	16		
		cambio	16		

Not for Commercial Use
Ericsson Mobile Communications AB