

User's Guide
Mobile Phone
1 888 WORLD

ERICSSON 



Índice

Información general 2

Operadores y suscripciones 2, **GSM 900/1900 Dos Bandas** 2, SIM y PIN 2

Preparación del teléfono para su utilización 3

La tarjeta SIM 3, La batería 4

Encendido del teléfono 7

Si no se muestra el nombre de ninguna red 7, Para apagar el teléfono 7, Configuración inicial 7

Realización y recepción de llamadas 9

Llamadas de emergencia 9, Realización de llamadas 9, Recepción de llamadas 10, Repetición de la marcación de un número 10, Cómo llamar a alguien que le ha llamado 11, Llamadas no contestadas 11, Ocultación o presentación del número 12

Durante una llamada 13

Para cambiar el volumen del auricular 13, Para desactivar el micrófono 13, Para utilizar la pantalla como Memoria reutilizable 13, Para enviar Señales de tono 13

El Sistema de menús 14

Manejo del Sistema de menús 14, Texto y Símbolos en pantalla 14

La Agenda 15

Antes de empezar 15, Introducción de caracteres 16, Creación de una Agenda personal 16, Recuperación de un número de teléfono 17, Cómo mantener actualizada la Agenda 19, Copia de números de teléfono entre posiciones y memorias 20

Envío y recepción de mensajes de texto 21

Dos memorias 21, Configuración del teléfono con respecto a los mensajes de texto 22, Composición y envío de mensajes 22, Lectura de mensajes 23, Respuesta a los mensajes 24, Borrado de mensajes 24, Grabación de mensajes recibidos 24, Lectura de mensajes grabados 25, Llamada a números de teléfono incluidos en mensajes 25

Comunicación mediante módem 26

Antes de empezar 26, Menús de datos 26, Instalación del módem de infrarrojos 27, Para realizar la conexión mediante el enlace IR 29, Para realizar la conexión mediante el cable RS232 30, Realización de llamadas de datos y fax 30, Recepción de llamadas de fax y datos 31

El paquete Mobile Office Suite 32

Instalación de Mobile Office Suite 32, Desinstalación del Mobile Office Suite 32

Redes 34

Modo de búsqueda 34, Selección de una red 34, Lista de redes preferidas 35

Seguridad 37

Bloqueo de la tarjeta 37, Bloqueo del teléfono 38, Restricción de llamadas 38, Bloqueo del teclado 39, Marcación fija 40

Desvío de llamadas entrantes 41

Activación del desvío de llamadas 41, Desvío cuando el menú Datos está activado 41, Comprobación del estado de desvío 42, Anulación de los desvíos de llamadas 42

Gestión de varias llamadas simultáneas 43

Servicio de llamada en espera 43, Recepción de una segunda llamada 43, Recepción de una tercera llamada 44, Para realizar una segunda llamada 44, Conexión de dos llamadas – Transferencia explícita de llamadas 44, Conferencias 44

Llamadas con manos libres 46

Selección del modo contestar 46, Otras configuraciones relacionadas con la función de manos libres 46

Personalización del teléfono 47

Configuraciones personales 47, Nivel del timbre de llamada 49, Hora y fecha 49

Otras características de utilidad 51

Servicio de contestador 51, Duración y coste de la llamada 52, El servicio de dos líneas 53, Llamadas con tarjeta de llamadas a crédito o tarjeta de crédito normal 54, Información de área 55, La alarma 57, La calculadora 57

Instrucciones para un uso seguro y eficaz 58

Garantía 61

El sistema de menús

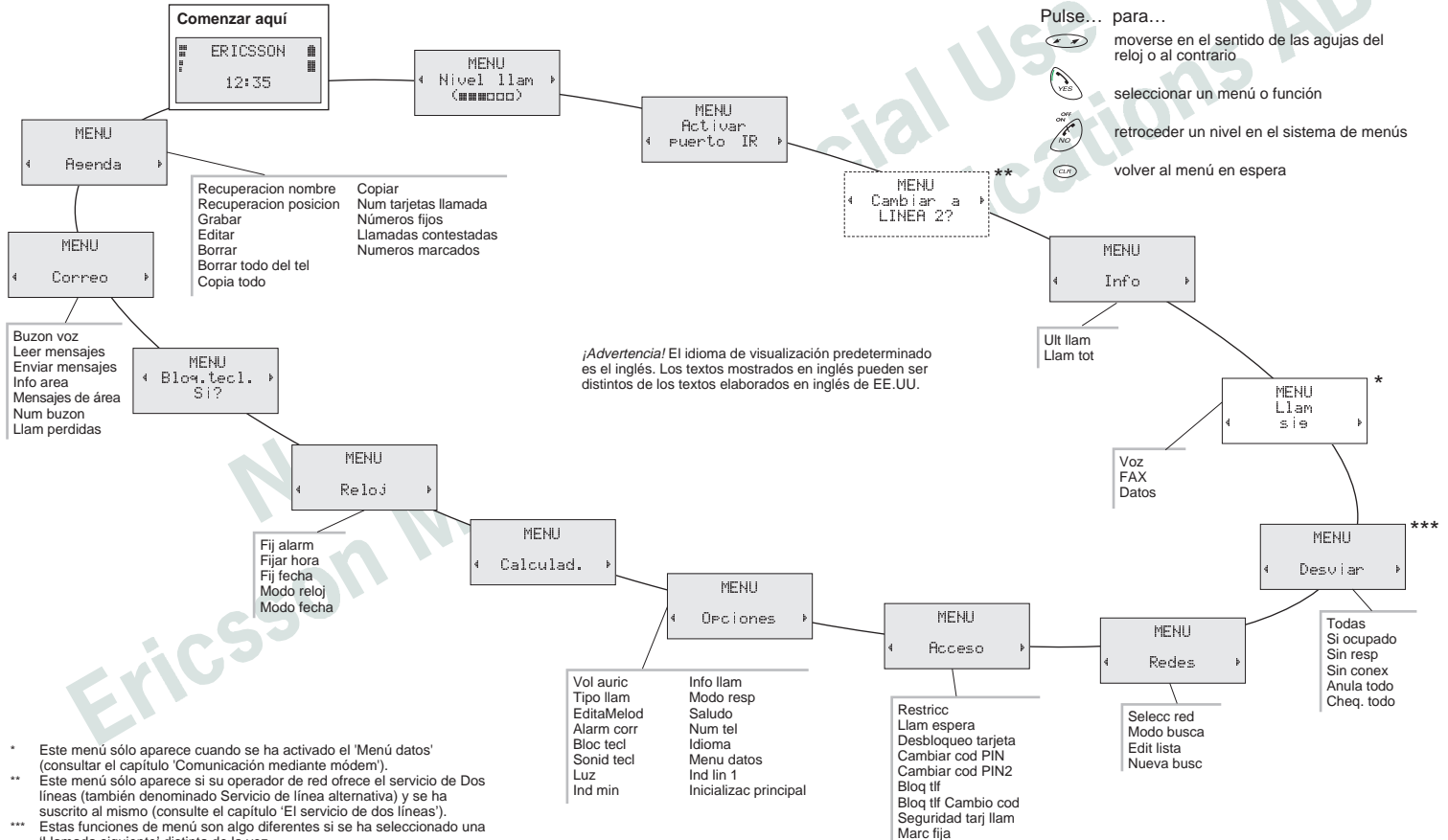

* Este menú sólo aparece cuando se ha activado el 'Menú datos' (consultar el capítulo 'Comunicación mediante módem').

** Este menú sólo aparece si su operador de red ofrece el servicio de Dos líneas (también denominado Servicio de línea alternativa) y se ha suscrito al mismo (consulte el capítulo 'El servicio de dos líneas').

*** Estas funciones de menú son algo diferentes si se ha seleccionado una 'Llamada siguiente' distinta de la voz.

El teléfono, el teclado y la pantalla

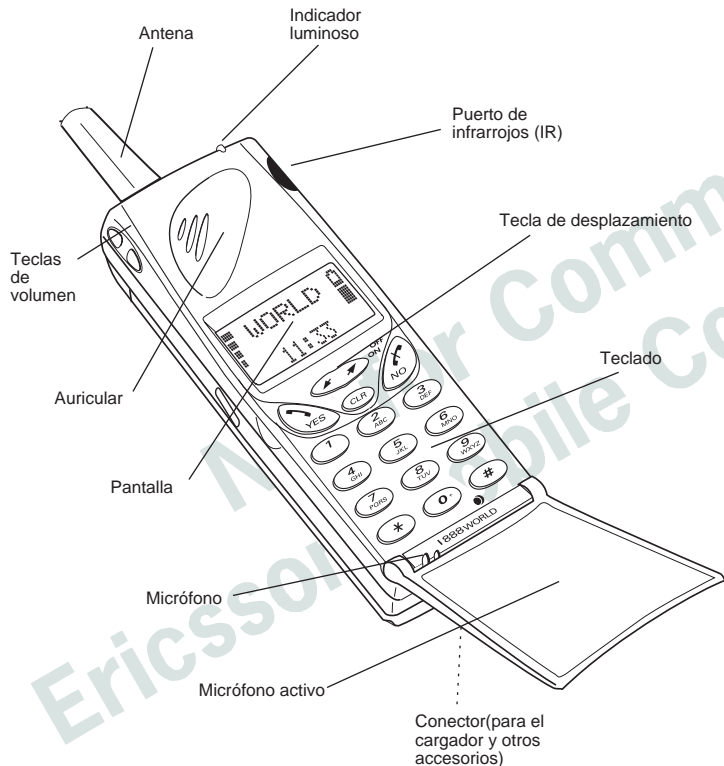

Funciones de las teclas



YES, que se utiliza para:

- realizar llamadas, contestar a llamadas entrantes, disponer llamadas en espera y cambiar entre llamadas.
- confirmar selecciones y entradas.
- acceder a menús seleccionados.



ON/OFF y **NO**, que se emplean para:

- encender y apagar el teléfono.
- Finalizar llamadas, rechazar llamadas entrantes y anular selecciones realizadas.
- Retroceder un nivel en el sistema de menús.



TECLA DE DESPLAZAMIENTO, pulse hacia la **IZQUIERDA** o la **DERECHA** (o mantenga pulsada) para acceder al sistema de menús y moverse en él.



CLR (Clear), empleada para:

- borrar números de la pantalla.
- silenciar el teléfono.
- volver al modo de espera desde el sistema de menús.



TECLAS NUMÉRICAS, utilizadas para introducir los dígitos 0 a 9, así como para texto. La tecla 0 sirve también para introducir el prefijo internacional (+) si se mantiene pulsada.



ASTERISCO, empleada para:

- introducir el carácter *.
- introducir un carácter de pausa (P) si se mantiene pulsada.



ALMOHADILLA, empleada para:

- introducir los caracteres # o #.
- recuperar un número de teléfono de la Agenda.



TECLAS DE VOLUMEN al costado del teléfono, que se utilizan para:

- cambiar el volumen del auricular durante una llamada.
- rechazar una llamada entrante, si se pulsan dos veces.
- desactivar temporalmente el micrófono activo.

FLIP (micrófono), se utiliza para recibir y finalizar llamadas.

Indicadores en la pantalla



Potencia de la señal. Cuantas más barras se muestran, mayor es la potencia de la señal.



Se ha recibido un mensaje de texto.



Indicador de la batería. Cuanto más lleno aparece el icono, mayor potencia queda.



Se ha recibido un mensaje en el buzón de voz.



El teclado está bloqueado.



La alarma está activada.



Todas las llamadas entrantes se desvían a otro número.



La línea seleccionada actualmente. (Precisa que se disponga del servicio de dos líneas).



La señal de llamada está desactivada.

Felicidades...

...y gracias por haber adquirido el I 888 WORLD, un teléfono móvil adaptado especialmente para usuarios que sean exigentes con las herramientas de comunicación. Conservando la línea estilizada y de perfil plano que ha legado a asociarse con la gama de teléfonos Ericsson, el I 888 WORLD supone un nuevo listón que otros imitarán.

Aparte de su resistencia y la extraordinaria calidad de sonido que ofrece, el I 888 WORLD incorpora funciones que le permitirán mantenerse a la cabeza. Estas serían sólo algunas de ellas:

- Con el módem incorporado, podrá olvidarse de las Tarjetas PC. Se encuentra ya incluido en el teléfono, garantizándole un acceso instantáneo a su PC, su portátil o dispositivo de comunicaciones independiente. Puede funcionar sin necesidad de cables si lo prefiere, ya que permite la comunicación por infrarrojos.
- El modo de funcionamiento con dos bandas le permite utilizar el teléfono en el continente europeo y también en África, Asia (zona del Pacífico) y en las Américas.

A diferencia de los otros modelos de Ericsson, el I 888 WORLD está concebido para satisfacer los niveles de calidad más elevados.

La presente guía le mostrará el I 888 WORLD, así como la forma de obtener de él el máximo rendimiento. Antes de comenzar, le recomendamos que lea las 'Instrucciones para un uso seguro y eficaz'.

Es preciso que tenga en cuenta que algunas de las funciones y servicios que se describen en esta guía del usuario, van a depender de la elección que haga de un operador de red. Si precisa información adicional sobre su utilización, contacte con dicho operador.

Mobile Internet

Cuando está en movimiento y precisa comunicarse y manejar información, Mobile Internet es la solución.

Mobile Internet es un servicio que Ericsson presta para facilitar y simplificar las comunicaciones y conseguir una rápida recuperación de información, dondequiera que se encuentre. Le proporciona acceso a servicios al cliente en línea, manuales de usuario en línea e información de utilidad si se encuentra de viaje. Le permite descargar software de comunicación de diversa índole, que le asegurará una óptima obtención de resultados con sus productos Ericsson.

Si encuentra algún tipo de problema, existen textos de ayuda conectados a las distintas páginas de Mobile Internet.

La dirección en Internet de Mobile Internet es: <http://mobile.ericsson.com/mobileinternet>

Para obtener acceso al servicio, precisa una identificación (id) de usuario y una clave. La primera vez que se conecte, emplee lo siguiente:

Id de usuario: **mobile**

Clave: **internet**

Tenga en cuenta que deberá cambiar la id de usuario y la clave una vez conectado con Mobile Internet.

Información general

Operadores y suscripciones

Para poder utilizar el teléfono, es preciso contar con una suscripción a una red, que obtendrá de un operador de red.

Los servicios incluidos en la suscripción dependerán de la elección de operador y/o tipo de suscripción. Por tanto, algunos de los servicios y funciones descritos en este manual es posible que no estén disponibles. Si desea obtener una lista completa de los servicios que incluye su suscripción, consulte con su operador de red.

GSM 900/1900 Dos Bandas

El Ericsson I 888 WORLD es un teléfono de dos bandas, lo que significa que es posible utilizarlo en dos tipos distintos de redes – los sistemas GSM 900 y GSM 1900.

El sistema GSM 1900 se utiliza en los Estados Unidos y en otras partes de las Américas, mientras que el sistema GSM 900 se utiliza en Europa, en Asia (zona del Pacífico) y en algunas partes de África. Esto significa que puede utilizar el I 888 WORLD en seis continentes.

De este modo, el I 888 WORLD ofrece un servicio de roaming mejorado gracias a las redes que estarán disponibles adicionalmente cuando se encuentre de viaje.

El cambio entre los dos sistemas se realiza de forma automática, con lo que podrá utilizar su teléfono sin tener que preocuparse nunca por el sistema que está utilizándose. Son las redes las que se ocupan de esto, aunque es cierto que deberá contar con que las funciones ofrecidas y la cobertura variarán dependiendo de la elección de operador y/o la suscripción.

SIM y PIN



Junto con su suscripción, obtendrá una tarjeta SIM (Módulo de Identidad de Abonado). Dicha tarjeta contiene un chip de ordenador que lleva el registro de su número de teléfono, los servicios solicitados al operador de red y la información contenida en la Agenda, entre otros detalles.

La tarjeta SIM se entrega con un código de seguridad o PIN (Número de Identidad Personal), que necesitará para acceder a la red. Necesitará también el PUK cuando desee modificar la configuración de su teléfono. Asimismo, algunos operadores cuentan con servicios que precisan un segundo PIN, el PIN2. En la información proporcionada por el operador, encontrará su PIN (y su PIN2).

Cada vez que encienda el teléfono, éste le pedirá que introduzca el PIN. Si se introduce un PIN incorrecto tres veces seguidas, la tarjeta SIM quedará bloqueada. Si sucede así, es posible desbloquearla con el PUK (Clave Personal para Desbloquear), que obtendrá también de su operador.

Es necesario tomar precauciones con respecto al PIN, ya que constituye una protección frente a usos no deseados del teléfono y la suscripción.

Preparación del teléfono para su utilización

La tarjeta SIM

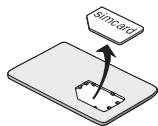

Cuando se convierte en abonado de un operador de red, recibe una tarjeta SIM.

Las tarjetas SIM tienen dos tamaños; uno tiene las dimensiones de una tarjeta de crédito, y la otra es mucho más pequeña (más o menos el tamaño de un sello). El I 888 WORLD emplea el modelo más pequeño. Muchos operadores entregan tarjetas SIM del tamaño de las de crédito que cuentan con una perforación para extraer de ellas con facilidad otra tarjeta más pequeña.

Antes de poder utilizar el teléfono, deberá insertar la tarjeta SIM en el mismo.

Para introducir la tarjeta SIM

Para introducir la tarjeta SIM, extraiga la batería (si está puesta) y siga estos pasos:

- 1 Suelte el soporte de la tarjeta deslizándolo en la dirección de la flecha.

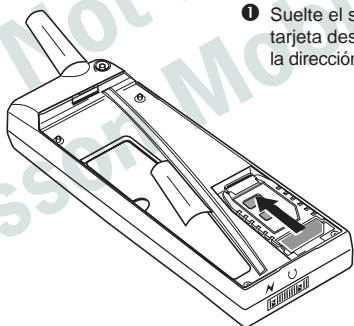

- 2 Despliegue el soporte.

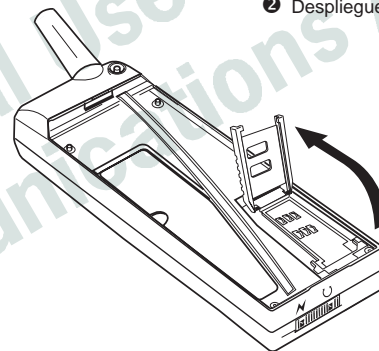

- 3 Deslice la minitarjeta SIM en el soporte. Asegúrese que la esquina recortada se encuentre en la posición superior derecha.

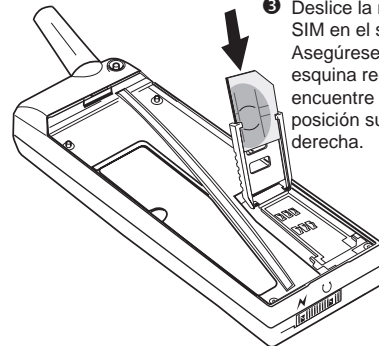

4 Pliegue el soporte de la tarjeta.

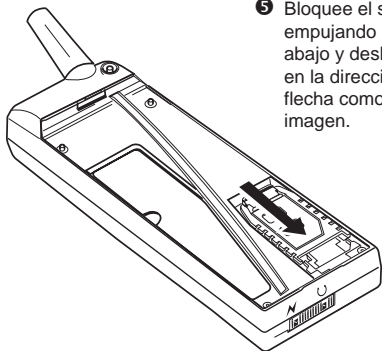

5 Bloquee el soporte empujando hacia abajo y deslizándolo en la dirección de la flecha como indica la imagen.

La batería

El teléfono se suministra con una batería de níquel metal hidruro (NiMH). La batería no se encuentra cargada en el momento de la compra, aunque puede tener la carga suficiente para encender el teléfono. La batería debe estar colocada en el teléfono para que pueda ser cargada.

Para fijar la batería al teléfono:

- 1 Coloque la batería en la parte posterior del teléfono.
- 2 Presione la batería hacia adelante y contra el teléfono hasta que encaje en su lugar.

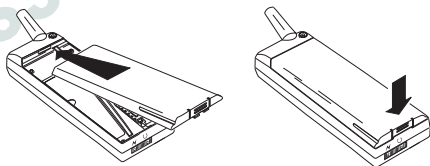

Para extraer la batería

Asegúrese de que el teléfono esté apagado antes de extraer la batería. (consulte el capítulo siguiente). A continuación:

- 1 Presione la pestaña de bloqueo en la parte inferior de la batería.

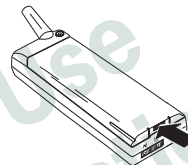

- 2 Extraiga la batería levantándola y sacándola del teléfono.

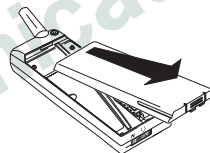

Para cargar la batería

Asegúrese de que la batería esté fijada al teléfono. A continuación:

- 1 Conecte el cargador a la red eléctrica. (La caja contiene varios enchufes. Utilice el que encaje con el enchufe de la pared.)

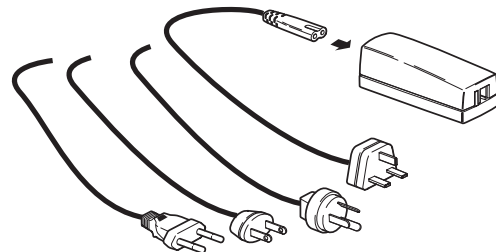

En el cargador se encenderá una luz verde. Si no es así, asegúrese de haber conectado el enchufe al cargador de forma correcta (quizá tenga que apretar con fuerza).

- 2 Conecte la clavija de plástico transparente del cable del cargador al cargador. Estará fijada correctamente cuando suene un chasquido.

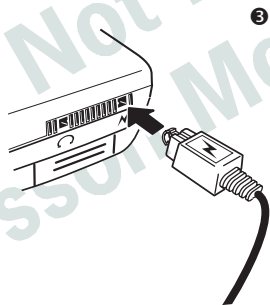
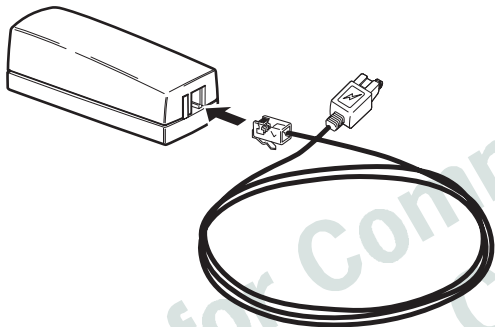

- 3 Conecte el otro extremo del cable al teléfono según muestra la figura. El signo en forma de rayo de la clavija debe mirar hacia arriba. Tenga en cuenta que tendrá que apretarlo con fuerza.

El teléfono comenzará a cargar la batería automáticamente cuando lo conecte al cargador. Para indicar la carga:

- el medidor de batería en la pantalla estará constantemente llenándose y vaciándose.
- el indicador en la parte superior del teléfono mostrará una luz roja constante (verde, si el teléfono está encendido).

Cuando la batería esté completamente cargada, el indicador en la pantalla aparecerá lleno, y el de la parte superior, mostrará una luz verde constante.

Advertencia El teléfono puede utilizarse mientras se carga la batería aunque, con ello, aumenta el tiempo de carga.

Para desconectar el cargador

- Doble hacia arriba la clavija conectada al teléfono y extráigala.

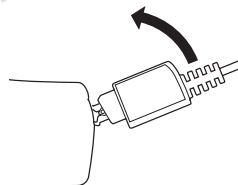

Cuándo debe cargarse la batería

La batería de níquel metal hidruro que se entrega junto con el teléfono puede cargarse siempre que se desee sin que se produzcan pérdidas de rendimiento. No sucede así con las baterías de níquel cadmio, más baratas, y que a menudo venden otros fabricantes como accesorios. Para un rendimiento óptimo en conversación y en espera a largo plazo, le aconsejamos que utilice únicamente baterías originales de Ericsson con el I 888 WORLD.

Para recordarle que la batería necesitará ser cargada pronto o sustituida por otra ya cargada:

- sonará una señal de alarma (un pitido prolongado), y aparecerá el mensaje 'Batería baja' en pantalla durante diez segundos.
- el indicador luminoso en la parte superior del teléfono comenzará a parpadear en rojo.

Advertencia Si se deja el teléfono encendido, la alarma de batería baja se repetirá varias veces, hasta que el teléfono acabe apagándose cuando la batería no pueda ya suministrarle más energía. Es posible encender de nuevo el teléfono, pero no podrá realizar ni recibir llamadas. Conviene proceder entonces a cargar la batería, o sustituirla por otra cargada.

Not for Commercial Use
Ericsson Mobile Communications AB

Encendido del teléfono

Teclée
PIN

ERICSSON

Advertencia

Para encender el teléfono:

- 1 Mantenga pulsada la tecla **NO** (ON/OFF) hasta oír un clic. En pantalla se le pedirá que introduzca su PIN.
- 2 Introduzca el PIN. Los dígitos estarán representados en pantalla como estrellas. Si comete algún error al introducir el PIN, borre los dígitos equivocados pulsando la tecla **CLR**.
- 3 Pulse **YES**.

Si introduce el PIN correctamente, en la pantalla aparecerá 'ERICSSON'. El teléfono procederá entonces a buscar una red.

Si introduce un PIN incorrecto tres veces seguidas, la tarjeta SIM quedará bloqueada, y deberá desbloquearla con el código PUK. Consulte el capítulo 'Seguridad'.

Cuando localice una red, emitirá tres pitidos. El indicador luminoso en la parte superior del teléfono parpadeará en color verde una vez por segundo, y se mostrará en la pantalla el nombre de su operador de red (abreviado en la mayoría de los casos). Si el cargador está conectado, el indicador mostrará una luz verde constante en lugar de parpadear.

Ahora podrá realizar y recibir llamadas. A esto se le denomina el modo de espera.

ERICSSON
12:35

Si no se muestra el nombre de ninguna red

Si se muestra el mensaje 'Solo llám emergencia', significará que se encuentra en cobertura de una red, pero que no puede servirse de ella; no obstante, en caso de emergencia podrá llamar al número internacional de emergencia, el 112 (o el 911). Consulte el capítulo 'Realización y recepción de llamadas'.

Si se muestra el mensaje 'Sin red', no habrá cobertura de ninguna red, o la señal recibida será demasiado débil. Tendrá que moverse para conseguir una potencia de señal suficiente.

Para apagar el teléfono

- En modo de espera, mantenga pulsada la tecla **NO** (ON/OFF) hasta que se apague la pantalla.

Configuración inicial

La primera vez que encienda su I 888 WORLD, es probable que desee cambiar los valores por defecto de idioma y nivel de llamada, así como ajustar el reloj.

El idioma de pantalla

La mayoría de las modernas tarjetas SIM ajustan automáticamente el lenguaje de la pantalla al del país donde se han adquirido. Si no fuese este su caso, el idioma por defecto sería el inglés.

Para cambiar el idioma de pantalla:

MENU
← Opciones →

OPCIONES
← Idioma (Auto) →

OPCIONES
← Español →

- 1 Pulse la tecla de desplazamiento a la **IZQUIERDA** o a la **DERECHA** hasta que aparezca el menú 'Opciones'.
- 2 Pulse **YES** para acceder al menú 'Opciones'.
- 3 Pulse la tecla de desplazamiento a la **IZQUIERDA** hasta que aparezca el menú 'Idioma'.
- 4 Pulse **YES** para acceder al menú 'Idioma'.
- 5 Pulse la tecla de desplazamiento hasta encontrar el idioma que desee.
- 6 Pulse **YES** para seleccionar el idioma.

- 7 Pulse **CLR** para volver al modo de espera.

Advertencia

Si, por accidente, acaba teniendo en pantalla un idioma que no entiende, puede volver al inglés pulsando **IZQUIERDA** 0000 **DERECHA** en cualquier momento.

Ajuste de la hora

La hora se muestra en la parte inferior de la pantalla. Al adquirir el teléfono, la hora no suele estar ajustada.

Si desea ajustar la hora:

- 1 Pulse la tecla de desplazamiento a la **IZQUIERDA** hasta que aparezca el menú 'Reloj'.
- 2 Pulse **YES** para acceder al menú 'Reloj'.
- 3 Pulse la tecla de desplazamiento a la **DERECHA** hasta que aparezca el menú 'Fijar hora'.
- 4 Pulse **YES** para acceder a la función 'Fijar hora'.
- 5 Introduzca la hora correcta en horas y minutos y pulse **YES**.
- 6 Pulse **CLR** para volver al modo de espera.



MENU
Reloj

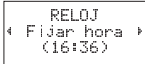

RELOJ
Fijar hora
(16:36)

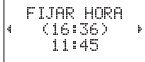

FIJAR HORA
(16:36)
11:45

Advertencia

La hora se presenta por defecto en el formato de 24 horas. Si prefiere el formato de 12 horas, es posible cambiar el valor por defecto.

Si precisa más información, consulte 'Personalización del teléfono'.

Para ajustar el nivel del timbre de llamada

- 1 Pulse la tecla de desplazamiento a la **DERECHA**.
En la pantalla aparecerá el texto 'Nivel llam' junto con una barra que representa el nivel del timbre de llamada.
- 2 Pulse **YES** para acceder al menú 'Nivel llam'.
- 3 Emplee la tecla de desplazamiento para ajustar el nivel del timbre de llamada.
 - Si pulsa a la **DERECHA**, aumentará el volumen.
 - Si pulsa a la **IZQUIERDA**, el volumen disminuirá.



MENU
Nivel llam
<■■■■■■>

El teléfono suena una vez con el ajuste actual conforme se pulsa la tecla de desplazamiento, con la excepción de los valores 'Desactiv' y 'Gradual'.

- 4 Pulse **YES** para grabar el valor.
- 5 Pulse **CLR** para volver al modo de espera.

Consejo

Utilice las teclas de volumen del costado para cambiar el nivel del timbre sin emitir sonidos.

Advertencia

Si su I 888 WORLD está conectado a equipos externos (por ejemplo equipos de manos libres o un dispositivo de aviso de llamada por vibración), será preciso ajustar el nivel de la señal del timbre por separado para estos casos. Consulte 'Personalización del teléfono' para más información.

Realización y recepción de llamadas

Las instrucciones en el presente capítulo dan por supuesto que el teléfono está encendido y tiene cobertura.

Llamadas de emergencia

Para realizar una llamada de emergencia:

- 1 Si el teléfono no está encendido, enciéndalo pulsando la tecla **NO** hasta que escuche un clic.
- 2 Introduzca el número internacional de emergencia 112, (o 911 si se encuentra en el continente americano).

Advertencia 911 también puede utilizarse en zonas donde el 112 se emplea como número internacional de emergencia, y viceversa.

- 3 Pulse **YES**. La pantalla mostrará 'Emergencia'.

Advertencia Algunos operadores precisan la introducción de una tarjeta SIM en el teléfono y, en algunos casos, que también se haya introducido el PIN.

Realización de llamadas

Llamadas domésticas

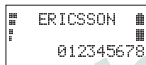

- 1 Introduzca el prefijo provincial o de área junto con el número de teléfono. En la pantalla aparecerán los dígitos marcados.
 - Si precisa borrar algún dígito, pulse **CLR**.
 - Para borrar todos los dígitos, mantenga pulsada la tecla **CLR** hasta que queden borrados todos ellos.
- 2 Pulse **YES** para realizar la llamada. La pantalla mostrará 'Llamando', seguido de 'Conectando'.

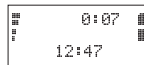

Consejo

- Cuando se responde a la llamada, un contador de tiempo de llamada muestra en la pantalla el tiempo transcurrido al teléfono en minutos y segundos.
- Si no responde nadie a la llamada, o no puede conseguir acceder a ese teléfono, pulse **NO**. El número quedará almacenado en una memoria con el fin de facilitar la repetición de la llamada (consulte 'Repetición de la marcación de un número' más adelante).
- Si el teléfono está comunicando, podrá volverlo a marcar automáticamente (consulte 'Repetición de la marcación de un número' más adelante).
- 3 Cuando desee finalizar la llamada, pulse **NO**. El contador de llamadas mostrará la duración de la llamada por espacio de tres segundos.

Existe la posibilidad de comprobar la duración de la llamada con posterioridad. Consulte 'Otras características de utilidad'.

Llamadas internacionales

- 1 Mantenga pulsada la tecla 0 hasta que aparezca '+' en pantalla.
El signo (+) quedará sustituido automáticamente por el prefijo de marcación internacional correspondiente al país en que se encuentre.
- 2 Introduzca el código del país, el prefijo del área (sin ceros ni nueves iniciales) y el número del teléfono al que llame.
- 3 Pulse **YES** para realizar la llamada.

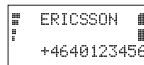

Advertencia

Cuando se encuentre en el extranjero, el teléfono buscará automáticamente una red que pueda utilizar. La red que utilice dependerá de los acuerdos firmados por su operador con los operadores del país en que esté. Consulte el capítulo 'Redes'.

Comprobación de los primeros caracteres

Si ha introducido una cantidad de caracteres mayor de la que pueda verse en pantalla, los primeros caracteres serán reemplazados por el símbolo ✕. Para revisar los primeros caracteres:

- pulse la tecla de desplazamiento a la **DERECHA**.

Recepción de llamadas

Cuando recibe una llamada, el teléfono emite timbres de llamada, el indicador luminoso de la parte superior parpadea rápidamente en color verde. La pantalla muestra 'Contestar?'.

Si su suscripción incluye el servicio de Identificación de línea y la red de quien le llama envía el número, verá en la parte inferior de la pantalla el número de su interlocutor. Si el número está grabado en la agenda con un nombre, el nombre aparecerá también en la pantalla.

Advertencia Para que el teléfono pueda recibir llamadas, debe estar encendido y con cobertura de una red.

Para contestar a una llamada

- 1 Abra el micrófono.
Si ya está abierto pulse **YES**.
- 2 Cuando haya finalizado la llamada, pulse **NO**; o cierre el micrófono.

Consejo Si desea silenciar el timbre de llamada al recibir una, pulse **CLR**.

Para rechazar una llamada

Existen dos formas de rechazar una llamada:

- Pulsando la tecla **NO**.
- Pulsando la tecla de volumen del costado dos veces.

Quien le llame escuchará el tono de ocupado si su red admite esta función. Si está activado 'Si ocupado', la llamada

entrante se desviará al número que haya especificado (consulte 'Desvío de llamadas entrantes').

Repetición de la marcación de un número

El 1 888 WORLD permite volver a marcar los últimos números a los que se ha llamado (15 o más, dependiendo de la tarjeta SIM). Asimismo, permite la repetición de la marcación automática si la conexión falló la primera vez que se llamó.

Para volver a llamar a números anteriormente marcados

- 1 Pulse **YES**. La pantalla mostrará ahora el último número marcado.
- 2 Pulse la tecla de desplazamiento a la **DERECHA** o a la **IZQUIERDA** hasta que aparezca en la línea inferior de la pantalla el número al que desee llamar.
- 3 Pulse **YES** para realizar la llamada.

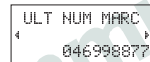

Advertencia Si desea vaciar la memoria de últimos números marcados, haga lo siguiente:

- 1 Pulse la tecla de desplazamiento a la **IZQUIERDA**. Aparecerá el menú 'Agenda'.
- 2 Pulse **YES** para acceder al menú 'Agenda'.
- 3 Pulse la tecla de desplazamiento a la **IZQUIERDA** hasta que aparezca la función 'Numeros marcados'.
- 4 Pulse **YES** para seleccionar esta función.
- 5 Mantenga pulsada la tecla **CLR**. Aparecerá la pregunta 'Borrar todo?'.
- 6 Pulse **YES** para borrar los últimos números marcados de la memoria.
- 7 Pulse **CLR** para volver al modo de espera.

Función de marcación repetida automática

Si la conexión fracasa y la red del receptor lo admite, la pantalla mostrará 'Reintento?' en la línea superior, y la razón del fallo en la segunda.

Para volver a marcar el número automáticamente:

- Pulse **YES**.
 - Se volverá a marcar el número automáticamente hasta que se responda a la llamada, hasta un total de 10 veces.
 - Si pulsa alguna tecla o recibe una llamada, se interrumpirá la marcación.
 - Si no encuentra problemas al volver a marcar, el teléfono emitirá un pitido, y escuchará el timbre de llamada.

Si no desea volverlo a intentar, pulse **NO**.

Cómo llamar a alguien que le ha llamado

Si se suscribe al servicio de Identificación de línea, y la red de quien le llame envía su número, los números de las diez últimas llamadas contestadas se guardarán en el teléfono.

Para recuperar uno de los diez últimos números a los que contestó:

- 1 Pulse la tecla de desplazamiento a la **IZQUIERDA**. Aparecerá el menú 'Agenda'.
- 2 Pulse **YES** para acceder al menú 'Agenda'.
- 3 Pulse la tecla de desplazamiento a la **IZQUIERDA** varias veces hasta que aparezca la función 'Llamadas contestadas'.
- 4 Pulse **YES** para seleccionar la función 'Llamadas contestadas'.
- 5 Pulse la tecla de desplazamiento hasta encontrar el número deseado.
- 6 Pulse **YES** para realizar la llamada.

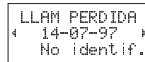
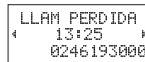
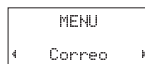
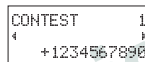
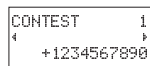
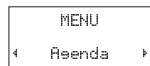

Para vaciar la memoria de llamadas contestadas:

- 1 Pulse la tecla de desplazamiento a la **IZQUIERDA**. Aparecerá el menú 'Agenda'.
- 2 Pulse **YES** para acceder al menú 'Agenda'.
- 3 Pulse la tecla de desplazamiento a la **IZQUIERDA** varias veces hasta que aparezca la función 'Llamadas contestadas'.
- 4 Pulse **YES** para seleccionar la función 'Llamadas contestadas'.
- 5 Pulse **CLR**. Aparecerá la pregunta 'Borrar todo?'.
- 6 Pulse **YES**.

Llamadas no contestadas

Si ha recibido llamadas pero no ha podido contestarlas, el número de llamadas no contestadas aparecerá en la pantalla hasta que pulse **CLR**.

La información acerca de las últimas diez llamadas perdidas se almacena en la memoria del teléfono, lo que le permite revisar el momento de recepción de las llamadas. Si su suscripción incluye el servicio de Identificación de línea, y la red de quien le llame envía su número, podrá averiguar también quién le ha llamado.

Para averiguar quién llamó y cuándo lo hizo

- 1 Pulse la tecla de desplazamiento a la **IZQUIERDA** varias veces hasta que aparezca el menú 'Correo'.
- 2 Pulse **YES** para acceder al menú 'Correo'.
- 3 Pulse la tecla de desplazamiento varias veces hasta que aparezca la función 'Llam perdidas'.
- 4 Pulse **YES** para acceder a dicha función.
- 5 En la pantalla se mostrará el número de la última persona que llamó (si su suscripción incluye el servicio de Identificación de línea) junto con la hora (o la fecha) de recepción de la llamada. Si no se recibe información sobre el número de quien llamó, la pantalla mostrará uno de los mensajes siguientes:

- 'Sin identif', que significa que no existía información disponible.
 - 'Restringido', que supone que quien llamó prefería preservar su número.
- 6 Para revisar las restantes llamadas no contestadas, pulse la tecla de desplazamiento varias veces.
 - 7 Pulse CLR para volver al modo de espera.

Advertencia Si revisa una llamada perdida en el plazo de 24 horas, podrá ver la hora de realización de la llamada. Si no es así, la hora será sustituida por la fecha. Puede alternar entre la fecha y la hora pulsando *.

Para borrar un número de la memoria de llamadas perdidas

- 1 Cuando se muestre la información sobre la llamada, pulse CLR.
- 2 Pulse YES.

Ocultación o presentación del número

Con las suscripciones más comunes, se envía el nombre de quien llama al realizar una llamada. Esto implica que el receptor podrá ver su número de teléfono cuando llame. No obstante, en las suscripciones a algunos operadores, el teléfono suele permanecer oculto.

Si desea cambiar el ajuste correspondiente a una llamada concreta, le será posible siempre que su red lo admita.

Para ocultar el número de teléfono en una llamada concreta

- 1 Introduzca el número de teléfono al que desee llamar.
- 2 Pulse la tecla de desplazamiento a la DERECHA. Aparecerá el menú 'Funciones especiales'.
- 3 Pulse YES para acceder a dicho menú.

```
FUN ESPECIAL
< Ocultar Id >
0246193000
```

- 4 Pulse la tecla de desplazamiento varias veces hasta que aparezca 'Ocultar Id'.
- 5 Pulse YES para realizar la llamada.

Para presentar el número de teléfono en una llamada concreta

- 1 Introduzca el número de teléfono al que desee llamar.
- 2 Pulse la tecla de desplazamiento a la DERECHA. Aparecerá el menú 'Funciones especiales'.
- 3 Pulse YES para acceder a dicho menú.
- 4 Pulse la tecla de desplazamiento hasta que aparezca 'Enviar Id'.
- 5 Pulse YES para realizar la llamada.

```
MENU
Funciones
< especiales >
```

```
FUN ESPECIAL
< Enviar Id >
0246193000
```

```
MENU
Funciones
< especiales >
```

Durante una llamada

Su teléfono I 888 WORLD cuenta con diversas funciones que le serán de utilidad mientras opere con él.

Para cambiar el volumen del auricular

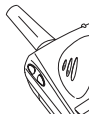

Si desea cambiar el volumen del auricular en el transcurso de una llamada:

- Pulse las teclas de volumen en el costado del teléfono hacia arriba o hacia abajo.
- Si se pulsa **UP**, sube el volumen.
- Si se pulsa **DOWN** disminuye el volumen.

Consulte también 'Personalización del teléfono'.

Para desactivar el micrófono

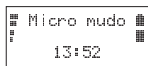

Para desactivar el teléfono temporalmente durante una llamada:

- 1 Mantenga pulsada la tecla **CLR**. En la pantalla aparece 'Mute'.
- 2 Para reanudar la conversación, suelte la tecla **CLR**.

Para utilizar la pantalla como Memoria reutilizable

Si precisa anotar un número de teléfono durante una llamada, puede utilizar la función de Memoria reutilizable del teléfono I 888 WORLD. A tal fin:

- Introduzca el número mediante las teclas numéricas.

Al finalizar la llamada, el número permanecerá en la pantalla. Podrá ahora llamar a dicho número pulsando **YES**

o guardándolo en la Agenda (consulte el capítulo 'La Agenda').

Advertencia Si pulsase cualquier tecla numérica mientras utiliza el teléfono, la persona al otro extremo de la línea oír un tono.

Para enviar Señales de tono

Para utilizar servicios de banca telefónica o controlar por teléfono un contestador automático, es preciso emplear códigos. Dichos códigos se envían en forma de señales de tono (también llamados Tonos DTMF o tonos multifrecuencia).

Para enviar señales/códigos de tono durante una llamada:

- Pulse las teclas adecuadas (0–9, * y #).

Consejo Es posible guardar en la Agenda el código junto con un número. Consulte 'Creación de una Agenda personal' en el capítulo correspondiente a la 'Agenda' para informarse sobre este procedimiento.

Advertencia Si envía señales de tono en el transcurso de una llamada, la persona al otro extremo de la línea oír los tonos.

El Sistema de menús

El sistema de menús de su I 888 WORLD le permite controlar las funciones del propio teléfono, así como personalizarlo para adaptarlo a sus preferencias personales.

Cada menú contiene una lista de opciones, algunas de las cuales cuentan con submenús con opciones adicionales.

Para que le resulte más fácil orientarse por los menús, le aconsejamos que utilice el diagrama en el interior de la portada.

Manejo del Sistema de menús

Los menús están dispuestos a manera de bucle continuo (consulte el diagrama), por el que se podrá desplazarse con las teclas NAVEGACION, **YES**, **NO** y **CLR**.

Pulse para...



moverse en el sentido de las agujas del reloj o a la inversa.



seleccionar un menú o función.



retroceder un nivel en el sistema de menús y/o abandonar la modificación de un determinado ajuste.



retroceder al modo de espera.

Para seleccionar un menú o configurar un ajuste:

- 1 Pulse la tecla de desplazamiento a la **IZQUIERDA** o a la **DERECHA** hasta que llegue al menú o función deseados.
- 2 Pulse **YES** para acceder al menú o seleccionar la función.

- 3 Pulse la tecla de desplazamiento para localizar el submenú deseado o seleccionar una alternativa para un ajuste determinado.
- 4 Pulse **YES** para acceder al submenú o confirmar el ajuste.

Advertencia Si accede al sistema de menús pero, transcurridos 60 segundos, no ha pulsado ninguna tecla, el teléfono volverá al modo de espera.

Consejo En lugar de pulsar la tecla de desplazamiento continuamente, puede mantenerla pulsada hasta llegar al menú o submenú deseados.

Texto y Símbolos en pantalla

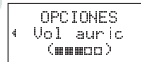

Al desplazarse por el sistema de menús, pueden resultarle de utilidad las ideas siguientes:

- Las mayúsculas identifican el menú o función seleccionados.
- Si se muestran ¶ y ¶, significará que existen opciones adicionales por las que podrá pasar con la tecla de desplazamiento.
- El texto entre paréntesis indica el ajuste actual de la función que se muestra en pantalla.

La Agenda

La Agenda del I 888 WORLD permite almacenar y recuperar números de teléfono, lo que supone poder almacenar todos los números de especial importancia. No se hace preciso entonces recordarlos todos o tener que llevar una agenda encima.

La Agenda también realiza un seguimiento de los últimos números marcados y, si se suscribe al servicio de Identificación de llamada, también de los últimos números desde los que haya recibido llamadas. Resulta muy cómodo cuando es preciso devolver una llamada.

Si recibe una llamada desde un número que esté almacenado en la Agenda, verá el nombre correspondiente en la pantalla.

Consejo El I 888 WORLD incorpora el software *Ericsson Mobile Office Suite*. Una vez instalado en su ordenador, Mobile Office Suite le permitirá gestionar su Agenda de forma sencilla desde su ordenador.

Dispone de más información acerca de Mobile Office Suite en el capítulo 'Mobile Office Suite'.

Antes de empezar

Antes de empezar a crear la Agenda personal, existe una serie de cosas que es preciso conocer. En la presente sección, aprenderá el funcionamiento de los dos tipos de memoria, así como a almacenar los números con prefijo internacional.

En esta fase, es recomendable leer la sección relativa a la introducción de caracteres, sin descontar que sea preciso volver a ella al seguir instrucciones posteriores.

Memorias de la Agenda

Puede almacenar números de teléfono en dos memorias distintas:

- la memoria de tarjeta de la tarjeta SIM,

- la memoria del teléfono.

El almacenamiento de números en la *memoria de tarjeta* permite seguir utilizando números guardados en la tarjeta SIM incluso al cambiar de teléfono, esto es, cuando se está utilizando la tarjeta SIM en otro teléfono.

Por otra parte, los números almacenados en la *memoria del teléfono* están siempre disponibles en el mismo, incluso si se ha cambiado de tarjeta SIM.

Las posiciones de memoria en la memoria de tarjeta se numeran a partir del 1. El número real de posiciones de memoria disponibles dependerá de la tarjeta SIM.

La memoria del teléfono puede almacenar un total de 99 números de teléfono. Las posiciones de memoria están marcadas del #1 al #99.

Advertencia

En el menú de la 'Agenda', pulse # para introducir el # carácter. Fuera del menú de la 'Agenda', es preciso mantener pulsada # para introducir el # carácter.

Números internacionales

Si tiene intención de utilizar su teléfono tanto en su país como en el extranjero, es conveniente que almacene todos los números de teléfono como números internacionales, es decir, con el signo – '+', que será sustituido por el prefijo de marcado de llamadas internacionales del país desde el que llama – seguido del código del país, el código provincial o local y el número de teléfono.

- Para introducir el signo (+), mantenga pulsado el 0.
- Omite los posibles ceros a la izquierda del código provincial o de área.

```
GRABAR      ii
Antonio: ofi c
+4646123456
```

Consejo Si introduce un número en la memoria reutilizable durante una llamada, podrá almacenarlo en la Agenda si selecciona 'Grabar' en el menú 'Agenda' mientras el número está en pantalla.

GRABAR	2
Usada	
Reutilizar?	

Protección contra reutilización

Si intenta guardar un número de teléfono en una posición que contenga ya un número, aparecerá en la pantalla el mensaje 'Usada reutilizar?'. Dispondrá entonces de dos opciones.

Almacenar el número en una posición distinta:

- 1 Pulse **NO**.
- 2 Introduzca el número de la posición nueva.
- 3 Pulse **YES**.

Para guardar el número en la posición seleccionada, borrando así el número existente anteriormente:

- Pulse **YES**.

Si las memorias están llenas

- Si intenta guardar un número de teléfono cuando están ocupadas todas las posiciones en la *memoria* de la tarjeta, se le sugerirá un número de posición en la memoria del teléfono en la parte superior de la pantalla.
- Si ambas memorias están llenas, no se le sugerirá ningún número de posición. Si desea aún guardar el número, deberá borrar el número antiguo introduciendo una posición que esté ya ocupada.

Para almacenar un número con un código de señal de tono

Para utilizar servicios de banca telefónica o controlar un contestador automático, deberá utilizar ciertos códigos. Estos códigos se envían en forma de señales de tonos (también llamados Tonos DTMF o tonos multifrecuencia).

Si desea guardar el número de teléfono en la Agenda junto con los códigos:

GRABAR	34
Bankbyphone	
040556677P_	

- 1 Siga las instrucciones sobre almacenamiento de números de teléfono hasta haber introducido el número.
- 2 Una vez introducido el número, mantenga pulsada la tecla * hasta que aparezca el carácter de pausa "P".
- 3 Introduzca el código.
- 4 Si es preciso, introduzca otra pausa, otro código, y así sucesivamente.
- 5 Prosiga con las instrucciones para el almacenamiento de números de teléfono.

Para realizar una llamada con códigos de señal de tono, siga el procedimiento descrito en 'Realización y recepción de llamadas'. Al efectuar la llamada, el teléfono marcará el número, esperará hasta que la llamada reciba respuesta y enviará el código. Si había introducido otra pausa y otro código, realizará una nueva pausa y enviará el código siguiente, y así sucesivamente.

Recuperación de un número de teléfono

Función de marcación rápida

Puede llamar a los números de teléfono almacenados en las posiciones 1 a -9 en la *memoria de tarjeta* introduciendo el número de posición y pulsando **YES**. Por consiguiente, es conveniente reservar las posiciones 1 a 9 para números importantes.

Por ejemplo:

Si desea llamar a Antonio, cuyo número está almacenado en la posición 3 en la memoria de tarjeta:

- 1 Introduzca el dígito 3.
- 2 Pulse **YES**.

Para recuperar un número de teléfono utilizando el nombre

- 1 En el menú de la 'Agenda', seleccione 'Recuperación nombre'.

- Introduzca el nombre que desee recuperar (o sus primeras letras) utilizando las teclas numéricas según lo descrito anteriormente.

No es preciso introducir el nombre completo; es suficiente con las primeras letras. El teléfono establecerá una correspondencia con los números existentes en su memoria.

- Pulse **YES**.

Se mostrará en pantalla la correspondencia más aproximada entre las letras introducidas y los nombres de la Agenda. Asimismo, podrá ver la posición de almacenamiento entre paréntesis.

- Si el nombre mostrado no es el que busca, pulse la tecla de desplazamiento hasta localizar el nombre y número correctos.

- Pulse **YES** para realizar la llamada.

Consejo Puede introducir el nombre directamente tras pulsar a la **IZQUIERDA** estando en la pantalla vacía de espera.

Para recuperar un número de teléfono utilizando la posición

Si conoce la posición de memoria en la que ha almacenado cierto número de teléfono, puede recuperar el número sirviéndose de la posición.

- En el menú 'Agenda', seleccione 'Recuperación posición'.
- Introduzca la posición en la que esté almacenado el número.
 - En el caso de las posiciones en la memoria de tarjeta, sólo es preciso introducir el número.
 - Para las posiciones en la memoria del teléfono, mantenga pulsada la tecla # hasta que aparezca el carácter 'α' e introduzca entonces el número.
- Pulse **YES**.

En la pantalla aparecerán ahora el nombre y el número de teléfono.

```
Ant Lopez (7)
+464612345
```

```
RECUPERACION
POSICION
Posicion: 7
```

```
Ant Lopez (7)
+464612345
```

- Si ha introducido un número de posición erróneo, pulse la tecla de desplazamiento varias veces hasta localizar el número.
- Para llamar al número, pulse **YES**.

Consejo

Es posible también introducir la posición directamente en la pantalla del modo de espera y pulsar entonces la tecla # para recuperar el número de teléfono. No olvide el carácter 'α' antes de la posición si el número está almacenado en la memoria del teléfono (para obtener el carácter 'α', mantenga pulsada la tecla #).

Aparición y ocultación del propio número al realizar llamadas

Con la mayoría de tipos de suscripción, se envía el número de la persona que llama cuando se realiza una llamada, lo que implica que el receptor podrá ver su número de teléfono cuando le llame. No obstante, algunos operadores ofrecen modalidades de abono en las que el número de teléfono no se muestra.

Si desea cambiar el ajuste para una llamada concreta, es posible hacerlo si la red empleada lo admite.

Si desea ocultar su número de teléfono en el caso de una llamada concreta, al recuperar un número de la Agenda:

- Recupere el número de teléfono, pero pulse **NO** en lugar de **YES**.
El número aparecerá ahora en la pantalla del modo de espera.
- Pulse la tecla de desplazamiento a la **DERECHA**.
Aparecerá ahora el menú 'Funciones especiales'.
- Pulse **YES** para acceder al menú 'Funciones especiales'.
- Pulse la tecla de desplazamiento varias veces hasta que aparezca 'Ocultar Id'.
- Pulse **YES** para realizar la llamada.

Para mostrar su número de teléfono en una llamada concreta, al recuperar un número de la Agenda:

- Recupere el número de teléfono, pero pulse **NO** en lugar de **YES**.

El número se mostrará ahora en la pantalla del modo de espera.

- 2 Pulse la tecla de desplazamiento a la **DERECHA**. Aparecerá ahora el menú 'Funciones especiales'.
- 3 Pulse **YES** para acceder al menú 'Funciones especiales'.
- 4 Pulse la tecla de desplazamiento hasta que aparezca 'Enviar Id'.
- 5 Pulse **YES** para realizar la llamada.

Cómo mantener actualizada la Agenda

A medida que sus conocidos cambien de trabajo, se muden, se casen, etc., tendrá la necesidad de modificar los nombres y números incluidos en la Agenda, o quizá eliminar algunas de las entradas.

Para editar una de las entradas de la Agenda

Existen dos formas de localizar una entrada de la Agenda que se desea editar. Es posible servirse de la posición de almacenamiento o del nombre.

Para editar la entrada mediante la posición:

- 1 En el menú 'Agenda', seleccione 'Editar'.
- 2 Introduzca el número de posición que corresponda a la entrada que desea editar.
 - Para las posiciones en la tarjeta de memoria, sólo es preciso introducir el número.
 - Para las posiciones en la memoria del teléfono, es necesario mantener pulsada la tecla # hasta que aparece el carácter '#', e introducir el número entonces.
- 3 Para seleccionar la entrada, pulse **YES**. Observará ahora:
 - el nombre (en la línea central)
 - el número de teléfono (en la línea inferior),
 - la posición de almacenamiento (en la línea superior).

```
EDITAR
◀ Buscar Pos ▶
Posición: ?
```

```
EDITAR ?
Ant. Lopez_
+464612345
```

```
EDITAR
◀ Buscar nom ▶
Nombre: Ant_
```

- 4 Para seleccionar la línea que desee editar, pulse la tecla de desplazamiento a la **DERECHA**. Verá el cursor a la derecha de la línea seleccionada.
- 5 Edite la línea empleando:
 - la tecla **CLR** para borrar,
 - las teclas numéricas para introducir letras o dígitos,
 - la tecla de desplazamiento para mover el cursor hacia la izquierda (o hacia la derecha si está situado en una línea).
- 6 Si es preciso, pulse la tecla de desplazamiento a la **DERECHA** para seleccionar otra línea y continuar la edición.
- 7 Para guardar los cambios, pulse **YES**.

Para editar la entrada empleando el nombre:

- 1 En el menú 'Agenda', seleccione 'Editar'.
- 2 Pulse la tecla de desplazamiento a la **IZQUIERDA**. La pantalla mostrará ahora 'Buscar nom' en la línea central.
- 3 Introduzca con las teclas numéricas el nombre correspondiente a la entrada que desea editar. A mayor número de letras introducidas, mejor establecimiento de una correspondencia. Para seleccionar la entrada, pulse **YES**.
- 4 Podrá ahora continuar el proceso a partir del punto 4 anterior.

Borrado de un número de teléfono

Para borrar un número de teléfono de la Agenda:

- 1 Recupere el número mediante 'Recuperación nombre' o 'Recuperación posición'.
- 2 Mantenga **CLR** pulsada. Aparecerá la pregunta 'Borrar?'.
- 3 Para borrar el número, pulse **YES**.

Advertencia También es posible seleccionar 'Borrar' en el menú 'Agenda' e introducir a continuación la posición de almacenamiento.

Si desea borrar todos los números de la memoria del teléfono (operación no posible en el caso de la memoria de tarjeta), puede hacerlo en la forma siguiente:

- 1 En el menú 'Agenda', seleccione 'Borrar todo del tel'.
- 2 Para borrar todos los números de teléfono de la memoria del mismo, pulse YES.

Copia de números de teléfono entre posiciones y memorias

A medida que ocupa las memorias de la Agenda, quizá desee cambiar entradas de una memoria a otra, o bien entre posiciones en las memorias.

Para copiar todos los números de la memoria de tarjeta en la memoria del teléfono

```
COPIA TODO
◀ SIM→tel ▶
```

```
COPIAR SIM
Desde Pos
Inicial: _
```

- 1 En el menú 'Agenda', seleccione 'Copia todo'.
- 2 Desplácese hasta 'SIM→Tel' y pulse YES.
- 3 Introduzca el número de la primera posición en la *memoria de la tarjeta* que desea copiar y pulse YES.
- 4 Introduzca el número de la primera posición en la *memoria* del teléfono que desea copiar y pulse YES.
- 5 Para comenzar a copiar, pulse YES.

Para copiar todos los números de la memoria del teléfono en la memoria de tarjeta

```
COPIA TODO
◀ Tel→SIM ▶
```

```
COPIAR TEL
Desde Pos
Inicial: CL
```

- 1 En el menú 'Agenda', seleccione 'Copia todo'.
- 2 Desplácese hasta 'Tel→SIM' y pulse YES.
- 3 Introduzca el número de la primera posición en la *memoria* del teléfono que desee copiar y pulse YES.
- 4 Introduzca el número de la primera posición en la *memoria* de tarjeta que desee copiar y pulse YES.
- 5 Para comenzar la copia, pulse YES.

Para copiar números de la memoria de tarjeta en la memoria del teléfono de uno en uno

```
COPIAR
◀ SIM→tel ▶
```

- 1 En el menú 'Agenda', seleccione 'Copiar'.
- 2 Desplácese hasta 'SIM→Tel' y pulse YES.
- 3 Introduzca el número de la primera posición en la *memoria* de tarjeta que desee copiar y pulse YES.
- 4 Introduzca el número de la primera posición en la *memoria del teléfono* que desee copiar y pulse YES.
- 5 Para comenzar la copia, pulse YES.

Se muestra la posición inicial en la *memoria de tarjeta*, y se sugiere la siguiente posición vacía en la *memoria del teléfono*.

```
Maria Martin 12
Copiar en 07?
```

- 6 A partir de la posición inicial, y para cada entrada en la tarjeta, pulse:
 - YES para copiar.
 - NO para pasar a la siguiente posición en la *memoria de la tarjeta*.
 - CLR para copiarla en otra posición en la *memoria de tarjeta o del teléfono*. Introduzca el número de la posición y pulse YES.
 - Tecla de desplazamiento a la IZQUIERDA o a la DERECHA para moverse entre las distintas posiciones en la *memoria de tarjeta*.

Para interrumpir la copia:

- Pulse CLR dos veces.

Para copiar números de la memoria del teléfono en la memoria de tarjeta de uno en uno

- 1 En el menú 'Agenda', seleccione 'Copiar'.
- 2 Desplácese hasta 'Tel→SIM' y pulse YES.

Para copiar de la memoria del teléfono en la memoria de tarjeta, utilice las teclas YES, NO y CLR según lo descrito anteriormente.

Envío y recepción de mensajes de texto

Una característica tremendamente útil del Ericsson I 888 WORLD es el Servicio de mensajes cortos (SMS), que permite el envío y la recepción de mensajes breves de texto de hasta 160 caracteres.

Con el Servicio de mensajes cortos, no tendrá que preocuparse de si las personas con las que desea contactar escuchan su buzón de voz o no. En el momento en que enciendan su teléfono, les estará esperando el mensaje.

Los mensajes de texto se pueden recibir cuando el teléfono está en modo de espera, durante una llamada o cuando las llamadas entrantes se están desviando a otro número de teléfono. Si el teléfono del receptor está apagado en el momento en que se le está enviando un mensaje, aparecerá un mensaje de aviso en dicho teléfono al poco de haberlo encendido.

Además de poder enviar mensajes estándar a otros teléfonos, el Ericsson I 888 WORLD está preparado también para el envío de mensajes por fax (grupos 3 y 4), mensajes X400, correo electrónico y télex a través del Servicio de mensajes cortos. Consulte con su operador de red el tipo de mensajes que puede utilizar y la forma de hacerlo.

Consejo El I 888 WORLD está equipado con el software *Mobile Office Suite*. El paquete *Mobile Office Suite* le permitirá escribir y leer mensajes SMS en su ordenador. Si necesita más información al respecto, consulte el capítulo *El paquete Mobile Office Suite*.

Advertencia Es posible que el Servicio de mensajes cortos no esté disponible en todas las redes.

Dos memorias

Memoria de mensajes

Si no desea leer un mensaje entrante de forma inmediata, quedará almacenado automáticamente en la Memoria de mensajes del teléfono, lo que le permitirá poder leerlos más tarde.

Si en la memoria de mensajes existen mensajes entrantes que no se han leído aún, aparece un icono en forma de sobre (☒) hacia la izquierda, en la parte inferior de la pantalla.

La Memoria de mensajes puede almacenar hasta 10 mensajes. Si todas las posiciones de memoria están ocupadas, al recibirse un mensaje nuevo, se sobrecribirá el mensaje leído más antiguo.

Si la Memoria de mensajes se llena de mensajes no leídos, los mensajes nuevos se almacenarán automáticamente en la memoria de la tarjeta SIM. Si esta memoria también se llena, el icono en forma de sobre (☒) comenzará a parpadear.

Los mensajes permanecerán en la Memoria de mensajes hasta que decida borrarlos (consulte 'Borrado de mensajes.'), hasta que introduzca una tarjeta SIM distinta o hasta que el teléfono necesite el espacio en la memoria para almacenar mensajes nuevos.

Memoria de la tarjeta SIM

Si recibe un mensaje importante y desea asegurarse de que no se borrará de la memoria de mensajes, puede almacenarlo en una memoria de su tarjeta SIM, lo que implica que podrá recuperar el mensaje con independencia del teléfono usado. Los mensajes almacenados en la memoria de la tarjeta SIM se mantendrán hasta que decida borrarlos.

Si la memoria de la tarjeta SIM se llena, el icono de carta (📠) comenzará a parpadear.

Configuración del teléfono con respecto a los mensajes de texto

Si no es posible recuperar de la tarjeta SIM el número de teléfono para contactar con el servicio de atención al cliente de su red, deberá especificarlo por sí mismo; de lo contrario, no podrá responder a los mensajes recibidos ni enviar los suyos propios.

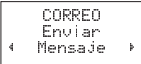

- 1 En el menú 'Correo', seleccione 'Enviar mensajes'.
- 2 Desplácese hasta 'Opciones' y pulse **YES**.
- 3 Desplácese hasta 'Centro serv' y pulse **YES**.
- 4 Si no aparece ningún número en la pantalla, introduzca el número del servicio de atención al cliente, incluyendo el prefijo internacional, y pulse **YES**.
- 5 Para volver al modo de espera, pulse **CLR**.

Su teléfono estará ahora listo para enviar y recibir mensajes de texto.

Advertencia Algunos operadores de red sólo permiten el envío de mensajes SMS dentro de su propia red.

Configuración de la duración del mensaje

Si algún mensaje no se pudo entregar porque el receptor no se encontraba en cobertura de una red, puede instruir a su Servicio de atención al cliente para que el envío se repita durante una hora, 12 horas, un día, una semana o el período máximo (definido por el proveedor del servicio).



- 1 En el menú 'Correo', seleccione 'Enviar mensajes'. En la pantalla aparecerá 'Nuevo'.
- 2 Desplácese hasta 'Opciones' mediante la tecla de desplazamiento, y pulse **YES**.

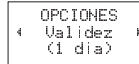

- 3 Seleccione la opción 'Validez' y pulse **YES**.
- 4 Desplácese hasta la duración deseada y pulse **YES**.

Cambio del tipo de mensajes

El teléfono está preparado para el envío de otros tipos de mensajes. Es posible que el Servicio de atención al cliente de su operador de red ofrezca la prestación de conversión de mensajes de texto en otros tipos de formato (fax, télex, voz, etc.) adaptados al equipo que vaya a recibir el mensaje.

Si desea más información sobre los formatos que pueden utilizarse, consulte con su operador.

Para ajustar el tipo de mensaje:

- 1 En el menú 'Correo', seleccione 'Enviar mensajes'.
- 2 Vaya hasta 'Opciones' mediante la tecla de desplazamiento y pulse **YES**.
- 3 Vaya a la opción 'Tipo mens' y pulse **YES**.
- 4 Seleccione el formato deseado con la tecla de desplazamiento y pulse **YES**.



Advertencia Estándar indica que se trata de un mensaje de texto normal (SMS) que se envía a otros teléfonos.

Composición y envío de mensajes

Introducción de letras

Para poder componer su mensaje, es preciso que sepa introducir caracteres mediante el teclado numérico.

- Pulse la tecla correspondiente, 1-9, 0 o #, varias veces hasta que aparezca en pantalla el carácter buscado.

Pulse...	para obtener...
1	Espacio - ? ! , . : ; " ' < = > () 1
2	A B C Á Ä Æ à Ç 2 Γ
3	D E F è É 3 Δ Φ
4	G H I i 4
5	J K L 5 Λ
6	M N O Ñ Ö Ø ò 6
7	P Q R S ß 7 Π Σ
8	T U V Ü ù 8
9	W X Y Z 9
0	+ & @ / ¨ % \$ £ ¥ § ζ ι θ ÷ Ψ Ω
#	# *

Por ejemplo:

- Para introducir una A, pulse 2 una vez.
- Para introducir una B, pulse 2 dos veces.

Consejo Para introducir un dígito, es preciso mantener pulsada la tecla numérica correspondiente.

Para introducir la segunda letra directamente con las teclas numéricas, mantenga pulsada la tecla de volumen superior mientras pulsa la tecla numérica deseada. Para introducir la tercera letra, pulse en su lugar la tecla de volumen inferior.

Para introducir letras minúsculas:

- Introduzca la letra como, por ejemplo, una 'A', y pulse *. Aparecerá una 'a'.
Seguirán apareciendo minúsculas hasta que pulse * de nuevo.

Si introduce más caracteres de los que pueden verse en la pantalla, los primeros serán sustituidos por el símbolo ✕. Para verificar los primeros caracteres introducidos:

- Pulse la tecla de desplazamiento a la **IZQUIERDA** hasta que llegue a los caracteres que desea ver.

Advertencia Si se produce una pausa de más de 120 segundos entre la introducción de dos caracteres, el teléfono volverá al menú de espera.

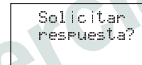
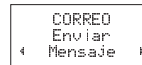

Envío de mensajes

- 1 En el menú 'Correo', seleccione 'Enviar mensajes'. Aparecerá 'Nuevo'.
- 2 Pulse **YES**. Aparecerá una pantalla vacía.
- 3 Introduzca su mensaje. (Consulte 'Para introducir letras').
Puede desplazarse por el texto del mensaje con la tecla de desplazamiento y eliminar los caracteres a la izquierda del cursor, o bien introducir caracteres en la posición del mismo.
- 4 Una vez completado el mensaje, pulse **YES**. Aparecerá 'Solicitar respuesta?'.
- 5 Si desea que el receptor responda al mensaje, pulse **YES**. Si no es así, pulse **NO**.
- 6 Introduzca el número de teléfono del receptor o recupérelolo de la agenda. Para acceder al menú 'Agenda' pulse a la **IZQUIERDA**.
- 7 Dispondrá ahora de dos opciones:
 - Para enviar el mensaje ahora, pulse **YES**.
 - Para guardar el mensaje y utilizarlo más adelante, pulse **NO**. En mensaje quedará guardado en la memoria de mensajes.

Si decide enviar el mensaje con posterioridad, el mensaje recibirá la etiqueta 'Por enviar' en lugar de 'Enviado' al acceder al mensaje en el menú 'Leer mensajes'.

Advertencia Este mismo procedimiento es el empleado con todo tipo de mensajes, como correo electrónico, fax, etc. Consulte con su operador de red qué tipos de mensajes puede utilizar.

Lectura de mensajes

Al recibir un mensaje, oírás un sonido, y la pantalla le informará de la recepción. El indicador luminoso en la parte superior del teléfono parpadeará con rapidez en verde.

Contará ahora con dos opciones:

- Si desea leer el mensaje de inmediato, pulse **YES**.

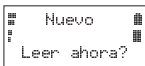

- Si desea leer el mensaje más adelante, pulse **NO**. El mensaje quedará almacenado en la Memoria de mensajes, y aparecerá un icono en forma de carta (✉) hacia la izquierda en la parte inferior de la pantalla de espera.

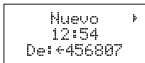

Si pulsó **YES**, verá las tres primeras líneas del mensaje, que le indicarán de quién procede el mensaje y cuándo se recibió. 'Nuevo' indicará un mensaje nuevo que no se ha leído.

Si el mensaje tiene más de 24 horas, se sustituirá la hora con la fecha de llegada del mensaje. No obstante, puede cambiar entre la fecha y la hora pulsando la tecla *.

- Para leer la primera línea del mensaje, pulse **YES**.
- Desplácese por el mensaje con la tecla de desplazamiento. A la **DERECHA** le desplaza hacia delante, y a la **IZQUIERDA**, hacia atrás en el mensaje.
- Para desplazarse tres líneas hacia delante, pulse 3. Para desplazarse tres líneas hacia atrás, pulse 1.
- Para volver al principio del mensaje, mantenga pulsada a la **IZQUIERDA**.

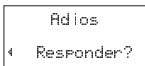

Aparecerá el mensaje 'Responder?' tras la última línea del mensaje. Si quien le llama desea una respuesta, el mensaje en pantalla leerá 'Respuesta solicitada, Responder?', siempre que esta función la admita su red.

Respuesta a los mensajes

Al finalizar la lectura de un mensaje, se le preguntará si desea responder al mismo. Si es así, haga lo siguiente:

- Pulse **YES**.
La pantalla tendrá ahora el aspecto de la imagen del margen.
- Para introducir su mensaje, pulse **YES** y siga el procedimiento descrito en 'Composición y envío de mensajes'.

Si no desea responder:

- Pulse **NO**.

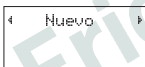

Borrado de mensajes

Al finalizar la lectura de un mensaje, se le preguntará si desea responder al mismo.

- 1 Pulse **NO**.
Aparecerá el mensaje 'Borrar?'.
- 2 Para borrar el mensaje de la memoria de mensajes, pulse **YES**.
En la lista de mensajes, aparecerá automáticamente el mensaje siguiente.

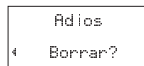

Advertencia Puede pulsar **CLR** en cualquier punto del menú en el que controle el mensaje para borrarlo. Cuando aparezca 'Borrar?', pulse **YES**.

Grabación de mensajes recibidos

Todos los mensajes recibidos se graban temporalmente en la memoria de mensajes hasta que se necesita dicho espacio para otros fines, como grabar mensajes nuevos. Incluso de este modo, es posible que reciba mensajes importantes que desee grabar con mayor seguridad, cosa que puede hacer en la memoria de la tarjeta SIM.

Quando lea el mensaje y aparezca la pregunta 'Borrar?':

- 1 Pulse **NO**.
Aparecerá el mensaje 'Grabar?'.
- 2 Para guardar el mensaje en la memoria de la tarjeta SIM, pulse **YES**. El mensaje pasará automáticamente de la Memoria de mensajes a la memoria de la tarjeta SIM.

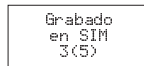
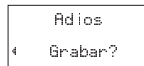

La pantalla mostrará la posición del mensaje. Por ejemplo, si se trata del tercero de cinco que puede guardar el teléfono.

Advertencia

Si la memoria de la tarjeta está llena, se mostrará el texto 'No grabado Memo llena'. En este caso, será preciso eliminar un mensaje o más antes de poder guardar mensajes nuevos en la memoria de la tarjeta SIM.

Consejo También es posible grabar en la tarjeta SIM mensajes compuestos por uno mismo. Consulte la sección 'Envío de mensajes' anterior.

Lectura de mensajes grabados

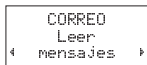

- 1 En el menú 'Correo', seleccione 'Leer mensajes'.
- 2 Muévase con la tecla de desplazamiento hasta encontrar el mensaje que busca.
 - 'Nuevo' significa un mensaje nuevo no leído.
 - 'Antiguo' significa un mensaje leído.
 - 'Enviado' significa un mensaje enviado.
 - 'Para envío' significa un mensaje compuesto pero no enviado.
- 3 Pulse **YES**.
- 4 Lea el mensaje en la forma descrita en 'Lectura de mensajes'.

Advertencia Si aparece un símbolo * delante del mensaje, significará que está almacenado en la tarjeta SIM.

Llamada a números de teléfono incluidos en mensajes

Para llamar a un número incluido en un mensaje:

- Pulse **YES**.

Cuando se ha llamado al número, se considerará que se ha leído el mensaje, y permanecerán en la Memoria de mensajes.

Mensajes de uso frecuente

Si existen algunos mensajes que utilice habitualmente, podrá almacenarlos en la tarjeta SIM para poder volverlos a utilizar siempre que lo desee.

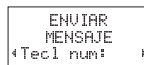

Grabación de mensajes de uso frecuente

Para cerciorarse de que no se borran sus mensajes estándar una vez llena la memoria de mensajes, conviene que los almacene en la memoria de la tarjeta SIM. A tal efecto:

- 1 En el menú 'Correo', seleccione 'Leer mensajes'. Aparecerán los mensajes grabados en la Memoria de mensajes.
- 2 Desplácese al mensaje que desee guardar en la memoria de la tarjeta SIM con la tecla de desplazamiento y pulse **YES**.
- 3 Pulse **YES** de nuevo. Aparecerá 'Borrar?'.
- 4 Pulse **NO**. Aparecerá 'Grabar?'.
- 5 Pulse **YES**. El mensaje pasará de la memoria del teléfono a la de la tarjeta SIM.

Envío de mensajes grabados

- 1 En el menú 'Correo', seleccione 'Enviar mensajes'. Aparecerá 'Nuevo'.
- 2 Desplácese al mensaje que desee enviar con la tecla de desplazamiento y pulse **YES**. Podrá ahora editar el mensaje si lo desea.
- 3 Una vez listo el mensaje, pulse **YES**. Aparecerá 'Pedir resp?'.
- 4 Si desea que el receptor conteste al mensaje, pulse **YES**. Si no es así, pulse **NO**.
- 5 Introduzca el número de teléfono del receptor o recupérelolo de la agenda. Para acceder al menú 'Agenda', pulse a la **IZQUIERDA**.
- 6 Para enviar el mensaje ahora, pulse **YES**.

Comunicación mediante módem

Una característica tremendamente útil del I 888 WORLD es el módem incorporado (equivalente a un módem de Tarjeta PC). Con él, podrá conectar un ordenador a su teléfono para enviar y recibir mensajes por fax y correo electrónico, navegar por Internet y mucho, mucho más.

Con el I 888 WORLD podrá decidir si desea conectar su ordenador mediante enlace de infrarrojos (IR) o por cable.

Tenga en cuenta que para poder emplear varios servicios de comunicación, también es preciso contar con el software correspondiente, como una aplicación para fax, una para correo electrónico o un navegador para Internet.

El I 888 WORLD se entrega con un CD y un juego de disquetes que contienen un guión de módem y el programa *Ericsson Mobile Office Suite* entre otras cosas. Observe que el CD contiene elementos adicionales.

El paquete *Mobile Office Suite* consta de un gestor de agenda y otro de mensajes. Consulte el capítulo 'El paquete *Mobile Office Suite*' si precisa más información.

Encontrará también el controlador Microsoft IrDA, el controlador Microsoft Windows CE y un controlador para módem.

Antes de empezar

Antes de utilizar aplicaciones de comunicaciones, existe una serie de detalles que es preciso tener en cuenta.

- En primer lugar, deberá asegurarse de que su ordenador esté configurado para las comunicaciones por infrarrojos. La mayor parte ya lo están, pero si no ocurre así con el suyo, consulte el manual de usuario de su ordenador para obtener información más concreta.

- En segundo lugar, será preciso instalar el controlador Microsoft IrDA y el script para módem Ericsson I 888 WORLD en el ordenador. Encontrará éstos en el CD y/o los disquetes incluidos con el teléfono. Encontrará instrucciones precisas en la sección 'Instalación del módem de infrarrojos' a continuación.
- Para usar los servicios anteriormente mencionados algunos operadores requieren que tenga suscripciones para datos y fax por separado. De esta manera no se tendrá que preocupar si la siguiente llamada es un fax, datos o voz. Si no tiene estas suscripciones pongase en contacto con su operador.

Advertencia

No exponga el módem incorporado a descargas electrostáticas (ESD); podría perder el enlace de comunicaciones y perder datos involuntariamente. En caso de perder la conexión, quizá sea preciso reiniciar el ordenador y/o el teléfono móvil.

Menús de datos

Parte de las funciones de comunicación descritas en este capítulo precisan que estén activados los 'Menús de datos' del teléfono. Para activarlos:

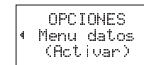

- 1 En el menú 'Opciones', desplácese hasta 'Menú datos'. El estado actual (activado o desactivado) aparecerá en la línea inferior de la pantalla.
- 2 Pulse YES para cambiar de estado si es preciso (o sea, de desactivado a activado o viceversa). A continuación, pulse YES de nuevo para confirmar la opción.

Instalación del módem de infrarrojos

Antes de empezar

Asegúrese de que esté activado el puerto IR del teléfono.

Para activar el puerto IR:

- 1 En el sistema de menús, desplácese hasta 'Activar puerto IR' y pulse YES. (Si el puerto IR ya está activado, la pantalla mostrará 'Desactivar puerto IR' en su lugar. En este caso, pulse CLR para volver al menú de espera.)

En la pantalla aparecerá el texto 'Puerto IR activado' durante unos segundos. El teléfono volverá entonces al modo de espera.

- 2 Coloque su teléfono a menos de un metro de su ordenador (o su H/PC) y asegúrese de que ambos puertos de infrarrojos estén en línea (orientados a no más de 30°).

Los ejemplos del presente manual pueden variar con respecto a su PC. Si precisa más información durante el proceso de instalación aparte de la proporcionada por esta Guía de usuario, le recomendamos que consulte los manuales de su ordenador, o bien con su proveedor de hardware.

Diagrama para la instalación bajo Windows 95

Le aconsejamos que siga los pasos 1-4 del diagrama de flujo siguiente como lista de comprobaciones con el fin de cerciorarse de que el ordenador reciba la configuración más adecuada para una instalación correcta del módem de infrarrojos.

Los cuadros del diagrama de flujo se corresponden con las secciones con los mismo títulos de la presente Guía del usuario.

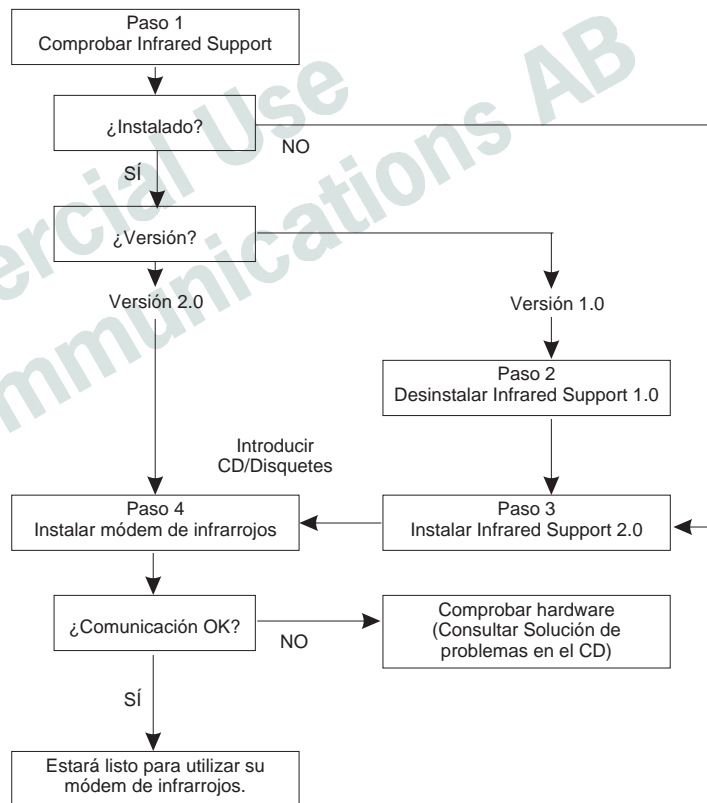

Paso 1 – Comprobar Infrared Support

Antes de instalar el módem de infrarrojos, deberá comprobar si tiene instalado Microsoft Infrared support para Windows versión 2.0.

A tal fin, así como para comprobar la versión del infrared support (soporte para infrarrojos) de su ordenador, haga lo siguiente:

- 1 En el menú Inicio de Windows, seleccione Configuración, Panel de control.
- 2 Seleccione el icono Agregar o quitar programas.
- 3 Revise la versión de Infrared Support para Windows 95 en la lista bajo la pestaña Instalar o desinstalar.
 - Versión 2.0

Si cuenta con la versión 2.0, no tendrá que instalar infrared support (soporte de infrarrojos). Pase a la sección 'Paso 4 – Instalar módem de infrarrojos' para continuar con la instalación del mismo.

- Versión 1.0

Si cuenta con la versión 1.0, deberá desinstalarla antes de instalar la versión 2.0 de infrared support (soporte de infrarrojos). Vaya a 'Desinstale Infrared Support' para continuar con la instalación del módem de infrarrojos.

- No existe soporte de infrarrojos instalado

Vaya al 'Paso 3 – Instalar Infrared Support' para continuar con la instalación del módem de infrarrojos.

Paso 2 – Desinstalar Infrared Support

- 1 En la opción Configuración del menú Inicio, seleccione Panel de control.
- 2 Seleccione el icono Agregar o quitar programas.
- 3 Seleccione Microsoft Infrared Support para Windows, versión 1.0.
- 4 Pulse con el ratón el botón Agregar o quitar.
- 5 Pulse Aceptar.

Vaya al 'Paso 3 – Instalar Infrared Support' para continuar con la instalación del módem de infrarrojos.

Paso 3 – Instalar Infrared Support

- 1 Introduzca el CD en la unidad de CD-ROM de su ordenador (o bien el disquete en la disquetera) con el Infrared support.
- 2 Si está utilizando un disquete, o su CD-ROM no se inicia automáticamente, seleccione 'Ejecutar' en el menú 'Inicio'. Escriba A:\setup si utiliza disquetes o D:\setup si emplea el CD (puede tratarse de otra letra de unidad). Pulse Aceptar.
- 3 Cuando aparezca en la pantalla el cuadro de diálogo Setup, pulse el botón Install Infrared Support for Windows 95 version 2.0.
- 4 Siga las instrucciones en pantalla.
- 5 Cuando aparezca Add Infrared Device Wizard (Añadir asistente para dispositivos de infrarrojos), seleccione Built-in infrared port on laptop or desktop (Puerto de infrarrojos incorporado al PC de sobremesa o portátil) y pulse Next (Siguiente).
- 6 Cuando aparezca en pantalla la página siguiente del Asistente, seleccione el puerto COM activado para comunicación por infrarrojos y pulse Next (Siguiente).
- 7 Cuando aparezca en pantalla la tercera y última página, acepte la configuración por defecto pulsando OK (Aceptar).

Concluida la instalación, volverá al cuadro de diálogo Setup, donde podrá proseguir la instalación.

Paso 4 – Instalar el módem de infrarrojos

- 1 Introduzca el CD en la unidad de CD de su ordenador, o bien el disquete correspondiente en la disquetera.
- 2 Coloque el teléfono con el módem de infrarrojos junto a su PC. Observe la ilustración inferior (el puerto de infrarrojos puede estar situado en una ubicación distinta en su ordenador).

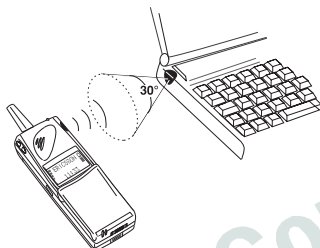

- 3 Cierre el Panel de control si se encuentra abierto aún.
- 4 Abra el Panel de control.
- 5 Pulse con el ratón dos veces en el icono Infrared Monitor (Monitor de infrarrojos).
- 6 Seleccione la pestaña Opciones y asegúrese de que esté marcada la casilla 'Enable infrared communication on:' (Activar comunicación por infrarrojos). En la mayoría de los casos, la comunicación por infrarrojos se activa en los puertos COM2 o COM3.

Consejo Para verificar si la comunicación por infrarrojos está activada, pulse la pestaña Status (Estado). Debe aparecer el mensaje 'One infrared device is in range' (Existe un dispositivo de infrarrojos en el rango). El ordenador localizará ahora el nuevo hardware, y aparecerá un cuadro de diálogo.

- 7 Pulse Next (Siguiente).
- 8 Cuando aparezca el cuadro de diálogo siguiente, seleccione la unidad y carpeta que contengan el controlador para módem: A: si utiliza disquetes o D:

(podrá ser otra unidad) si está utilizando el CD-ROM. Pulse Aceptar.

Consejo Para verificar si el módem de infrarrojos se ha instalado correctamente, vaya al Panel de control y seleccione Módems. Bajo la pestaña General deberá aparecer el Ericsson I 888 WORLD en la lista.

Instalación – Windows CE

- 1 Asegúrese de contar con Microsoft H/PC Explorer o Windows CE Services instalados en el ordenador portátil. Cerciérese también de que esté establecida la comunicación entre su H/PC y su PC.

- 2 Introduzca el CD en la unidad de CD-ROM de su PC (o el disquete en la disquetera) con el Infrared support.

- 3 Instalación desde CD:

Cuando aparezca el cuadro de diálogo de instalación en la pantalla, pulse el botón 'Install Infrared Modem for Windows CE'.

Instalación desde disquetes:

Seleccione 'Ejecutar' el menú 'Inicio'. Pulse 'Examinar' y localice la carpeta Windows CE en su disquetera. Estando en la carpeta Windows CE, pulse dos veces 'Install' (Instalar).

El módem de infrarrojos quedará instalado automáticamente en su H/PC.

- 4 Reinicie el H/PC (se suele hacer pulsando un botón de reinicialización situado en el compartimento de la pila de copia de seguridad).

Si ha realizado la instalación a partir del CD, se le devolverá al cuadro de diálogo de instalación tras la misma, desde el que podrá continuar instalando la aplicación Mobile Office Suite, por ejemplo.

Para realizar la conexión mediante el enlace IR

La función IR del I 888 WORLD le permite conectar con un ordenador sin necesidad de cables. Esta opción precisa

que el ordenador cuente con un puerto IR, así como que el sistema operativo admita el estándar IrDA para comunicación por infrarrojos (ver más arriba). Para activar la comunicación IR:

- 1 En el ordenador, inicie la aplicación para infrarrojos pulsando dos veces el icono correspondiente en el 'Panel de Control'.
- 2 Coloque el teléfono a menos de un metro del ordenador y asegúrese de que los puertos IR estén alineados (orientados a no más de 30°). El PC establecerá contacto en ese momento con su teléfono, y se indicará mediante el icono de infrarrojos en la barra de estado.
- 3 Estará ahora dispuesto para iniciar la comunicación por infrarrojos entre su ordenador y el teléfono.

Advertencia Antes de interrumpir el contacto entre su PC y el I 888 WORLD, asegúrese de cerrar cualquier tipo de aplicación de comunicaciones en su ordenador.

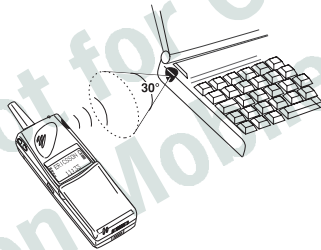

Para realizar la conexión mediante el cable RS232

El uso del cable RS232, que se vende como accesorio, constituye el modo de conexión más eficaz para utilizar el

I 888 WORLD con un ordenador. Para activar el uso del protocolo IrDA, utilizando el cable RS232:

- 1 Conecte el cable en la forma que muestra la figura.
- 2 Bajo la pestaña 'Options' (Opciones) en el Infrared Monitor que se encuentra en el Panel de control, seleccione la comunicación de infrarrojos por el puerto COM que desee utilizar.

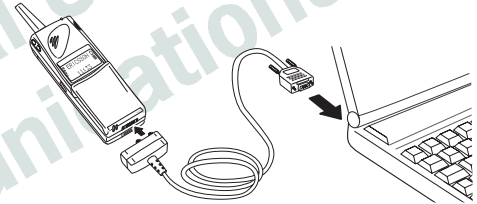

Realización de llamadas de datos y fax

Llamadas de datos y fax iniciadas mediante software

Las llamadas de datos y fax se suelen iniciar con el software desde el ordenador. Lleve a cabo lo siguiente:

- 1 Conecte el ordenador al teléfono mediante el puerto IR o el cable RS232.
- 2 Inicie la aplicación de software correspondiente en el ordenador y siga el procedimiento propio del software utilizado.

Advertencia Asegúrese de haber seleccionado el módem I 888 WORLD.

En el transcurso de una llamada de datos o un fax, la pantalla del teléfono mostrará el tipo de llamada, es decir, 'Fax' o 'Datos'.

Recepción de llamadas de fax y datos

El procedimiento de recepción de llamadas de fax y datos depende de la red y el abono a la misma. Si cuenta con números distintos para llamadas de voz, fax y datos, esto se denomina *numeración múltiple*, lo que significa que puede contar con hasta tres números en su suscripción. Si se dispone de sólo un número para todos los tipos de llamadas, se denomina *numeración simple*.

Recepción de llamadas de fax y datos – Numeración múltiple

Si su red y suscripción admiten numeración múltiple, el 1 888 WORLD mostrará el tipo de llamada entrante. Existen dos tipos posibles, aparte de las llamadas de voz:

- Llamadas de fax
- Llamadas de datos

Contestar?
Fax
0123456

La pantalla mostrará el tipo de llamada en la línea central.

Para recibir una llamada de fax o datos:

- ❶ Conecte el ordenador al teléfono.
- ❷ Responda a la llamada desde la aplicación de software (si no responde automáticamente).

Recepción de llamadas de fax y datos – Numeración simple

Si su red y suscripción sólo admiten la numeración simple, el teléfono no reconocerá el tipo de llamada entrante, lo que significa que quien le llame, le tendrá que indicar si va a recibir un fax o una llamada de datos.

Con el fin de preparar su teléfono para un tipo concreto de llamada:

- ❶ En el sistema de menús, desplácese hasta 'Llamada siguiente' (los 'menús Datos' deben estar activados) y pulse YES.

- ❷ Seleccione el tipo de llamada que vaya a recibir.
 - Si selecciona 'Voz', la siguiente llamada se gestionará como una llamada de voz.
 - Si selecciona 'FAX', la siguiente llamada se gestionará como una llamada de fax.
 - Si selecciona 'Datos', la siguiente llamada se gestionará como una llamada de datos.
- ❸ Reciba la llamada según las instrucciones anteriores.

Advertencia

La configuración establecida para la llamada siguiente permanecerá en la misma forma hasta que se modifique. La configuración actual, si no se trata de una llamada de voz, se muestra en la línea central de la pantalla de espera (vea la ilustración al margen).

ERICSSON
FAX
16144

El paquete Mobile Office Suite

El *Mobile Office Suite* consiste en un Gestor de agenda y un Gestor de mensajes. Una vez instalado en el ordenador, esta aplicación permite organizar los nombres y números de teléfono almacenados en la agenda. Asimismo, permite escribir y leer mensajes SMS en el ordenador.

Gestor de la agenda

El Gestor de la agenda le permite llamar a otros números, gestionar números de teléfono y sus nombres, así como revisar el estado del teléfono. Consta de una Agenda, un Marcador y una Pantalla de estado del teléfono.

Si precisa instrucciones acerca de la utilización del Gestor de la agenda, consulte los textos de ayuda en línea asociados con la aplicación.

Gestor de mensajes

El Gestor de mensajes posibilita la creación, el envío, la recepción y la organización de mensajes SMS.

Si precisa instrucciones sobre la utilización del Gestor de mensajes, consulte los textos de ayuda en línea asociados con la aplicación.

Instalación de Mobile Office Suite

Antes de proceder a la instalación, asegúrese de haber instalado el controlador para módem según las instrucciones del capítulo 'Comunicación mediante módem'.

- 1 Cierre todas las aplicaciones abiertas en su ordenador.
- 2 Conecte su teléfono móvil al ordenador mediante el puerto IR o el cable RS232 (no olvide iniciar la aplicación de 'Infrarrojos' en el 'Panel de Control').

Instalación con disquetes

- 1 Bajo 'Configuración' en el menú 'Inicio', seleccione 'Panel de Control'.
- 2 Seleccione 'Agregar o quitar programas' y pulse con el ratón el botón 'Instalar'.
- 3 Introduzca el primer disco de instalación.
- 4 Siga las instrucciones en pantalla.

Si está seleccionado un módem distinto al I 888 WORLD, es posible que el Mobile Office Suite no pueda detectar el teléfono. Si sucede así, será preciso cambiar al módem I 888 WORLD.

A tal fin:

- 1 Pulse con el ratón en 'Cancelar'.
- 2 Seleccione el módem I 888 WORLD en la lista desplegable.

Antes de poder empezar a utilizar Mobile Office Suite, será preciso que reinicie el ordenador. Para acceder al mismo, pulse dos veces su icono en el escritorio.

Instalación con el CD

Al introducir el CD en la unidad de CD-ROM se iniciará automáticamente un programa de instalación.

- 1 Pulse con el ratón en 'Install Mobile Office Suite' (Instalar Mobile Office Suite).
- 2 Siga las instrucciones en pantalla.
- 3 Seleccione el módem Ericsson I 888 WORLD en la lista desplegable 'Modem' si no está seleccionado aún.

Antes de poder empezar a utilizar Mobile Office Suite, será preciso que reinicie el ordenador. Para acceder al mismo, pulse dos veces su icono en el escritorio.

Desinstalación del Mobile Office Suite

- ❶ Bajo 'Configuración' en el menú 'Inicio', seleccione 'Panel de Control'.
- ❷ Pulse 'Agregar o quitar programas'.
- ❸ Seleccione 'Ericsson Mobile Office Suite' de la lista de aplicaciones.
- ❹ Pulse 'Instalar o desinstalar'.
- ❺ Siga las instrucciones en pantalla.

Al encender el teléfono, suele seleccionar su red local. Si no tiene cobertura como, por ejemplo, si está en el extranjero, es posible utilizar otra red, siempre y cuando la suya haya suscrito un acuerdo que lo permita. A esto se le denomina *roaming* (itinerancia).

El menú 'Redes' incluye un número de funciones que podrá utilizar para determinar cómo buscará el teléfono una red. Asimismo, podrá seleccionar una red por sí mismo de entre las que tengan cobertura donde se encuentre.

Modo de búsqueda

Modo de búsqueda automática

El modo de búsqueda automática significa que, al encenderlo, el teléfono buscará en primer lugar la red a la que se accedió por última vez. Si no está disponible, el teléfono buscará automáticamente otra red disponible que esté en cobertura.

El Modo de búsqueda automático suele ser la configuración por defecto recién comprado el teléfono. No obstante, si precisa activar el modo de búsqueda automático, lleve a cabo lo siguiente:

- 1 Desplácese hasta el menú 'Redes' mediante la tecla de desplazamiento y pulse **YES**.
- 2 Desplácese hasta 'Modo busca'.
 - Si se puede ver '(Auto)' en la línea inferior de la pantalla, el teléfono ya estará dispuesto en el Modo de búsqueda automático.
 - Si no se ve '(Auto)', pulse **YES**.
- 3 Desplácese hasta 'Auto' y pulse **YES**. El teléfono estará ahora configurado en el Modo de búsqueda automático.

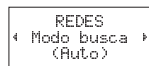

- 4 Para volver al modo de espera, pulse **CLR**.

Advertencia El orden de preferencia según el que el teléfono selecciona una red, está determinado por una lista de redes preferidas presentes en la tarjeta SIM, que podrá editar en cualquier momento.

Modo de búsqueda manual

El modo de búsqueda manual significa que al encender el teléfono, éste buscará la red a la que se accedió por última vez. Si no está disponible, aparecerá la pregunta 'Selección red?':

Para activar el modo de búsqueda manual, lleve a cabo lo siguiente:

- 1 En el menú 'Redes', seleccione 'Modo busca' y pulse **YES**.
- 2 Desplácese hasta 'Manual' y pulse **YES**.
- 3 Para volver al modo de espera, pulse **CLR**.

Para seleccionar una red, vea a continuación.

Selección de una red

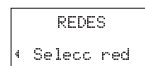

- 1 En el menú 'Redes', elija 'Selecc red'. Se mostrará brevemente el mensaje 'Espere'. Si se encuentra en cobertura de más de una red, podrá utilizar la tecla de desplazamiento para pasar por la(s) otra(s) red(es).
- 2 Cuando se muestre la red que desea utilizar, pulse **YES** para seleccionarla.

Advertencia Junto con el nombre de la red, obtendrá también en pantalla la siguiente información:

- Si está en cobertura de su red local, y la está utilizando al iniciar su selección de red, junto al nombre de la red aparecerá el mensaje 'Actual'.
- Si está utilizando otra red y su red local está disponible, se mostrará el nombre de la red local junto con el mensaje 'Propia'.
- Cuando se encuentre en el menú 'Redes', en lugar del nombre del país y la red, en la pantalla aparecerá una abreviatura. Si desea ver el nombre completo de una red, pulse *.
- Si no se encuentra en el radio de alcance de la red local, en la pantalla aparecerá el nombre de otra red junto con las palabras 'Actual', 'Preferida', 'Disponible' o 'Prohibida'.
 - 'Actual' significa que la red se está utilizando en este momento.
 - 'Preferida' significa que esa red se encuentra en la lista de redes preferidas de la tarjeta SIM.
 - 'Prohibida' significa que el nombre de la red está incluida en una lista de redes prohibidas en la tarjeta SIM, y que no le está permitido servirse de ellas. No obstante, podrá realizar llamadas de emergencia.
 - 'Disponible' significa se está en cobertura de una red, que no se encuentra en la lista de redes prohibidas ni de preferidas de su tarjeta SIM.
- Si no se encuentra en cobertura de red alguna, aparecerá 'Sin red'.

Para iniciar la búsqueda automática de una red

Es posible iniciar la búsqueda automática de una red en cualquier momento.

- En el menú 'Redes', seleccione 'Nueva busc'.

El teléfono comenzará automáticamente a buscar una red de acuerdo con la lista de redes preferidas grabada en la tarjeta SIM.



Redes prohibidas

En la tarjeta SIM están grabados los nombres de las redes prohibidas. Si se encuentra en cobertura de una de estas redes, quedará omitida en el momento que el teléfono busque una red (modo de búsqueda automático).

Si su red local y una red prohibida llegan a un acuerdo que le permita utilizar dicha red, podrá seleccionarla incluso si se muestra el mensaje 'Prohibida'.

Lista de redes preferidas

Es posible crear una lista que defina el orden en que el teléfono seleccionará una red durante la selección automática de una red, cuando no esté en cobertura de su red local.

El número de redes que pueden guardarse en la lista dependerá de la tarjeta SIM.

La función 'Edit lista' le permite examinar las redes de la lista. Aparte de poder rediseñar el orden de las redes, podrá añadir redes nuevas a la lista y eliminar otras de ella.

Revisión de la lista de redes

- 1 En el menú 'Redes', seleccione 'Edit lista'.
 - Aparecerá brevemente el mensaje 'Espere'.
 - Se muestra el nombre de la primera red. Si está en cobertura de una red, se mostrará también el símbolo *.
- 2 Es posible desplazarse por las demás redes de la lista utilizando la tecla de desplazamiento.

Advertencia Si desea ver el nombre completo de una red, pulse *.

Incorporación de una red a la lista:

- 1 En el menú 'Redes', seleccione 'Edit lista'.

```
EDIT LISTA
A A1
← 1 →
```

- 2 Desplácese hasta la primera posición disponible en la lista y pulse **YES**. Se mostrará la pregunta 'Agregar?'.
Si se desplaza hasta una posición que ya esté ocupada, deberá pulsar **YES** y desplazarse con la tecla de desplazamiento hasta que aparezca 'Agregar?'.
- 3 Pulse **YES** y muévase con la tecla de desplazamiento hasta encontrar la red deseada.
Si la red deseada no aparece, pulse **YES** cuando aparezca la pregunta 'Otra?'. Introduzca a continuación el código de país de tres dígitos y el número de red de dos.
- 4 Por último, para agregar la red a la lista, pulse **YES**.

Eliminación de una red de la lista

- 1 En el menú 'Redes', seleccione 'Edit lista'.
- 2 Desplácese hasta la red que desee eliminar y pulse **YES**.
- 3 Siga desplazándose hasta ver 'Borrar'.
- 4 Para eliminar la red de la lista, pulse **YES**.

```
EDIT LISTA
A A1
← Borrar? →
```

Ordenación de la lista

- 1 En el menú 'Redes', seleccione 'Edit lista'.
- 2 Desplácese a la lista que desee mover y pulse **YES**.
- 3 En pantalla aparecerá 'Mover'. Pulse **YES** e introduzca la nueva posición en la lista.

```
EDIT LISTA
A A1
← Mover? →
```

Bloqueo de la tarjeta

La tarjeta SIM está protegida mediante bloqueo. En el momento de adquirirla, obtendrá un PIN (Número personal de identidad).

Cada vez que encienda el teléfono, deberá introducir su PIN y pulsar **YES**, a no ser que haya desactivado esta función (ver a continuación).

Si introduce su PIN de forma incorrecta tres veces seguidas, la tarjeta SIM quedará bloqueada, lo que se indicará mediante el mensaje 'Bloqueo SIM Desbloq?'. Si ocurre esto consulte 'Si su tarjeta SIM se bloquea' a continuación.

Advertencia Si su PIN comienza por los mismos dígitos que el número internacional de emergencia 112 (911 en el continente americano), aparecerán en pantalla mientras introduce su PIN.

Para cambiar su PIN

- 1 En el menú 'Acceso', seleccione 'Cambio PIN'.
- 2 Introduzca el PIN antiguo (el actual) y pulse **YES**.
- 3 Introduzca el PIN nuevo y pulse **YES**.
- 4 Al ver el mensaje 'Repita nuevo PIN', introduzca el PIN nuevo por segunda vez y pulse **YES**.

El mensaje 'Nuevo PIN' confirmará que se ha cambiado el PIN.

Advertencia Si aparece el mensaje 'Err repet', significará que no se ha introducido el PIN nuevo en la forma correcta. Si aparece 'Err PIN' seguido de 'Ant PIN', será que ha introducido el PIN antiguo de forma incorrecta.

Para cambiar el PIN2

Dependiendo de la red utilizada, algunos servicios precisan la introducción de un segundo PIN, el PIN2.

- Seleccione 'Camb PIN2' en el menú 'Acceso'.

Seleccione 'Camb PIN2' en el menú 'Acceso'.

Para bloquear la tarjeta SIM

- 1 Seleccione 'Bloqueo tarjeta' en el menú 'Acceso'.
- 2 Pulse **YES**.
- 3 Introduzca su PIN y pulse **YES**.

El mensaje 'Bloqueado' le confirmará la activación del bloqueo de la tarjeta.

Para desbloquear la tarjeta SIM

- 1 Seleccione 'Desbloqueo tarjeta' en el menú 'Acceso'.
- 2 Pulse **YES**.
- 3 Introduzca su PIN y pulse **YES**.

El mensaje 'desbloqueo' confirmará que el bloqueo de tarjeta está ahora desactivado.

Advertencia Esta función sólo está disponible si su tarjeta SIM le permite desactivar el bloqueo de la misma.

Si su tarjeta SIM se bloquea

Para desbloquear la tarjeta SIM si se ha introducido un PIN erróneo (o un PIN2) tres veces seguidas:

- 1 Pulse **YES**.
- 2 Introduzca su PUK (o PUK2) (que obtendrá de su operador de red).

- 3 Introduzca un PIN de cuatro a ocho dígitos nuevo (o PIN2).
- 4 Pulse **YES**.
- 5 Vuelva a introducir el nuevo PIN (o PIN2) para confirmarlo.
- 6 Pulse **YES**.

Advertencia Si introduce un PUK equivocado diez veces seguidas, la tarjeta quedará bloqueada de forma permanente. Si sucede así, deberá ponerse en contacto con su operador de red.

Bloqueo del teléfono

El bloqueo del teléfono lo protege frente a usos no autorizados en caso de robo. No está activado en el momento de compra del teléfono. No obstante, es conveniente activarlo con la mayor premura. Asimismo, conviene cambiar el código de seguridad por defecto de 0000 a cualquier código personalizado de entre tres y ocho dígitos.

Existen dos niveles de bloqueo de un teléfono:

- Bloqueo total
- Bloqueo automático

Si está activado el 'Bloqueo total', verá durante unos segundos el mensaje 'Tel bloq' cada vez que encienda el teléfono. A este mensaje seguirá 'Teclee cod bloqueo'. Será preciso introducir entonces un código de seguridad y pulsar **YES** para poder utilizar el teléfono.

Si está activado 'Autobloq', no aparecerá el mensaje 'Tel bloq' ni el aviso 'Teclee cod bloqueo' hasta que se introduzca una tarjeta SIM distinta en el teléfono. Una vez introducido correctamente el código de seguridad, será posible utilizar el teléfono con una tarjeta SIM nueva. No se le pedirá que introduzca el código de seguridad hasta que se introduzca en el teléfono la tarjeta SIM original u otra distinta.

Para cambiar el código de seguridad

- En el menú 'Acceso', seleccione 'Bloq tlf Cambio cod' y siga los pasos descritos en 'Para cambiar el PIN'.

Para bloquear/desbloquear el teléfono

- 1 En el menú 'Acceso', seleccione 'Telef bloq'.
El valor actual, 'Bloq total', 'Bloq auto' o 'Desbloq' aparecerá entre paréntesis.
- 2 Seleccione el valor preciso.
- 3 Introduzca el código de seguridad y pulse **YES**.
En pantalla aparecerá 'Bloq tel' junto con el nuevo valor.

Restricción de llamadas

El servicio de 'Restricción de llamadas' de la red celular le permitirá restringir distintos tipos de llamadas entrantes y salientes, lo que significa que podrá limitar la utilización de su teléfono.

Advertencia Es posible que este servicio no esté disponible en todas las redes o precise un abono independiente al mismo.

Se pueden restringir las llamadas siguientes:

- todas las llamadas salientes,
- todas las llamadas salientes internacionales,
- todas las llamadas salientes internacionales excepto las realizadas a su país de origen,
- todas las llamadas entrantes,
- todas las llamadas entrantes cuando se encuentre en el extranjero (cuando se sirva del roaming).

Para cerciorarse de que nadie modifica su restricción de llamadas, es precisa una clave que le entregarán al abonarse, con la que podrá activar o cancelar la restricción.

Para cambiar el estado de la restricción de llamadas

- 1 En el menú 'Acceso', seleccione 'Restricc'.

La primera opción de restricción es 'Todas las llamadas salientes'. Para elegir una opción de restricción distinta, empee la tecla de desplazamiento.

- 2 Desplácese hasta la opción deseada y pulse **YES**.
- 3 Dispondrá ahora de tres opciones:
 - 'Activar', que establece una restricción de llamadas,
 - 'Estado', que le permite comprobar el estado de una restricción de llamadas concreta,
 - 'Anular', que cancela la restricción de llamadas.Confirme su selección pulsando **YES**.
- 4 Introduzca su clave y pulse **YES**.

Es posible que se produzca un cierto retraso hasta que la red responda. Mientras tanto, se mostrará el mensaje 'Espere', al que seguirá un mensaje informándole de si la restricción ha sido activada o no.

Advertencia Si desvía las llamadas entrantes (consulte 'Desvío de llamadas entrantes'), no podrá activar algunas de las opciones de limitación. Del mismo modo, si limita algunas llamadas, no podrá activar ciertas opciones de desvío.

Para cancelar todas las restricciones de llamadas

- 1 En el menú 'Acceso', seleccione 'Restricc'.
- 2 Desplácese hasta 'Anul todo' mediante la tecla de desplazamiento y pulse **YES**.

Aparecerá el mensaje 'Espere', seguido de un mensaje que confirmará la cancelación de todas las restricciones de llamadas.

Para cambiar la clave de restricción de llamadas

La clave para el servicio de restricción se adjunta con la suscripción. Es posible cambiar la clave todas las veces que se quiera.

- 1 En el menú 'Acceso', seleccione 'Restricc'.
- 2 Muévase hasta la opción 'Cambio clave' con la tecla de desplazamiento.
- 3 Introduzca la clave antigua (la actual) y pulse **YES**.
- 4 Introduzca la nueva clave y pulse **YES**.

- 5 Introduzca la nueva clave por segunda vez y pulse **YES**. Aparecerá el mensaje 'Espere', seguido de un mensaje que confirma el cambio de la clave.

Bloqueo del teclado

La función de bloqueo del teclado le ayudará a evitar marcaciones accidentales, lo que puede suceder si se guarda el teléfono en un bolsillo. Se puede elegir entre el bloqueo del teclado manual o automático.

Un icono en forma de llave en la pantalla () le informará del bloqueo del teclado.

Advertencia Con el teclado bloqueado es posible hacer llamadas al número internacional de emergencia 112 (911 en el continente americano). Si sonase la alarma del teléfono, podrá desactivarla pulsando cualquier tecla.

El teclado seguirá bloqueado hasta que:

- responda a una llamada entrante,
- cambie la batería,
- desbloquee el teclado.

Para bloquear el teclado manualmente

- 1 Muévase hasta el menú 'Bloq tecl' con la tecla de desplazamiento.
- 2 Pulse **YES**.

Para desbloquear el teclado

- Pulse a la **IZQUIERDA** seguido de **YES**.

Bloqueo automático del teclado

El bloqueo automático supone que, si no se pulsa ninguna tecla en 25 segundos, el teclado queda bloqueado.

Para ajustar el bloqueo automático:

- 1 En el menú 'Opciones', seleccione 'Bloc tecl'.
- 2 Elija 'Auto' con la tecla de desplazamiento.

- ③ Para confirmar la selección, pulse **YES**.

Advertencia El bloqueo del teclado estará siempre desactivado si el teléfono se conecta a equipos de manos libres para vehículos.

Marcación fija

La Marcación fija es una forma de restricción de las llamadas salientes. Precisa de una tarjeta SIM que permita la grabación de números fijos. Los números fijos estarán protegidos por el PIN2.

- La función de Marcación fija permite que sólo se realicen llamadas a números fijos grabados en la tarjeta SIM. Si se intenta llamar a otros números, se mostrará en pantalla el mensaje 'Número no permitido'.
- Es posible grabar números parciales como, por ejemplo, un código provincial, o un código provincial seguido de los primeros dígitos comunes a varios números. Si se graba 0123456, se podrán hacer llamadas desde el 012345600 al 012345699.
- También pueden almacenarse números que comiencen por el símbolo internacional '+' y el código del país, lo que le permitirá realizar llamadas desde el extranjero.
- Pueden almacenarse también números con signos de interrogación. El grabar por ejemplo el número 0123456?0 permite que se realicen llamadas a aquellos números que acaben en cero desde el 0123456700 hasta el 0123456790. Para introducir un signo de interrogación, mantenga pulsada #.
- La función de Marcación fija no prohíbe las llamadas al número internacional de emergencia (112) (911 en el continente americano) y el Servicio Central de su operador de red. No es posible utilizar ciertos servicios tales como Desvío de Llamadas y Restricción de llamadas.
- El número máximo de números fijos que pueda guardarse dependerá de la tarjeta SIM.

Para activar la Marcación fija

- ① En el menú 'Acceso', seleccione 'Marc fija'.
- ② Introduzca el PIN2 y pulse **YES**.
- ③ Muévase hasta 'Activado' con la tecla de desplazamiento y pulse **YES**.

Para anular la marcación fija

- ① En el menú 'Acceso', seleccione 'Marc fija'.
- ② Introduzca el PIN2 y pulse **YES**.
- ③ Desplácese hasta 'Desactiv' con la tecla de desplazamiento y pulse **YES**.

Para grabar números fijos

- ① En el menú 'Agenda', seleccione 'Números fijos'.
- ② Muévase con la tecla de desplazamiento hasta 'Grabar' y pulse **YES**.
- ③ Introduzca el PIN2 y pulse **YES**.
- ④ Introduzca el nombre (opcional) y el número fijo en la forma en que se graban los números de teléfono normales.

Para editar un número fijo almacenado

- ① En el menú 'Agenda' seleccione 'Números fijos'.
- ② Desplácese hasta 'Editar' con la tecla de desplazamiento y pulse **YES**.

Una vez introducido el PIN2, podrá cambiar el número de posición, el nombre o el número fijo en la misma forma que con los números de teléfono ordinarios.

Desvío de llamadas entrantes

Si desea asegurarse de que se atenderán las llamadas entrantes cuando no pueda responder a las mismas, puede emplear el servicio de Desvío de llamadas para enviarlas a un número de teléfono distinto.

El servicio de Desvío de llamadas le permitirá:

- desviar llamadas durante una llamada
- desviar las llamadas a las que no responda transcurrido un cierto límite de tiempo (que dependerá del operador)
- desviar las llamadas si el teléfono está apagado o no tiene cobertura
- desviar todas las llamadas entrantes.

Puede también realizar cualquier combinación de las opciones anteriores.

La opción de desvío 'Todas' implica que todas las llamadas entrantes se desviarán a un número especificado por usted mismo. Si decide desviar la totalidad de las llamadas, en la pantalla se mostrará una flecha (⇌).

Advertencia Si activa el desvío de 'Todas' las llamadas, se anularán los restantes tipos de desvío. No obstante, se activarán de nuevo una vez cancelado dicho tipo de desvío.

Activación del desvío de llamadas

- ❶ En el menú 'Desviar', desplácese a la opción de desvío precisa con la tecla de desplazamiento. Las opciones serán 'Todas', 'Ocupado', 'Sin resp' e 'localiz', dependiendo del operador.
- ❷ Vaya a la opción de desvío que desee y pulse **YES**.
- ❸ Para seleccionar 'Activado', pulse **YES**.

- ❹ Introduzca el número de teléfono al que desee que se desvíen sus llamadas, incluyendo el código provincial o de área y pulse **YES**.

Advertencia Si empleó la opción de desvío anteriormente para cancelarla después, se le sugerirá el número al que se desviaron las llamadas. Pulse **CLR** si desea borrar este número e introducir uno nuevo.

Es posible que se produzca un cierto retraso hasta que la red responda. Mientras tanto, se mostrará el mensaje 'Espere', al que seguirá el mensaje 'Ocupado', 'Todas' o 'Sin resp' – 'Desv actv', dependiendo de la opción de desvío elegida. También se mostrará el número de teléfono seleccionado.

La pantalla le informará de cualquier desvío de llamadas activado cada vez que encienda el teléfono.

Desvío cuando el menú Datos está activado

Si ha activado el 'menú datos', podrá establecer desvíos de llamadas para sus números de teléfono, fax y datos respectivamente, o bien para los tres a un mismo tiempo. Para el desvío, siga el procedimiento descrito anteriormente.

En el caso del número para fax y para datos, sólo existen dos alternativas de desvío:

- todas las llamadas,
- sin respuesta.

Comprobación del estado de desvío

Para comprobar el estado de un desvío de llamadas concreto

- 1 En el menú 'Desviar', use la tecla de desplazamiento para llegar al desvío de llamadas que desee y pulse **YES**.
- 2 Desplácese a la opción 'Estado'.
- 3 Para comprobar el estado, pulse **YES**.

Aparecerá el mensaje 'Espere' seguido de el número de teléfono y 'Activado Conexión' si está activado el desvío, o de 'Activado Desconexión' si no lo está.

Para comprobar el estado del desvío Todas

- En el menú 'Desvío' seleccione 'Cheq todo'.

Aparecerá el mensaje 'Espere' seguido de información sobre todos los desvíos de llamadas, esto es, sobre si están activadas o no.

Anulación de los desvíos de llamadas

Para anular un desvío de llamadas concreto

- 1 En el menú 'Desvío', desplácese al desvío de llamadas que desee con la tecla de desplazamiento y pulse **YES**.
- 2 Pase a 'Anular'.
- 3 Para anular el desvío, pulse **YES**.

Aparecerá el mensaje 'Espere', seguido de un mensaje que le informará de la anulación de dicho desvío.

Para anular el desvío de Todas las llamadas

- En el menú 'Desvío', seleccione 'Anula todo'.

Aparecerá el mensaje 'Espere', seguido de un mensaje que le informará de la anulación de todos los desvíos de llamadas.

Gestión de varias llamadas simultáneas

El Ericsson I 888 WORLD le permite atender a más de una llamada a un mismo tiempo, lo que significa que podrá disponer en espera una llamada que ya está transcurriendo mientras realiza o responde a una segunda llamada, y a continuación ir alternando entre ambas. Consulte también 'Conferencias' al final del capítulo'.

Servicio de llamada en espera

Para activar el servicio de llamada en espera

Si desea poder recibir segundas llamadas, deberá activar el servicio de 'llamada en espera'.

- 1 En el menú 'Acceso' seleccione 'Llamada en espera'.
- 2 Vaya a 'Activar' mediante la tecla de desplazamiento.
- 3 Para activar el servicio de llamada en espera, pulse YES.

Es posible que se produzca un cierto retraso hasta que la red responda. Mientras tanto, se mostrará el mensaje 'Espere', al que seguirá el mensaje 'Llamada en espera ACTIVADO'.

Para anular el servicio de llamada en espera

- 1 En el menú 'Acceso' seleccione 'Llamada en espera'.
- 2 Vaya a 'Anular' mediante la tecla de desplazamiento.
- 3 Para cancelar la 'Llamada en espera' pulse YES.

Con la opción 'Estado', podrá comprobar si el servicio de llamada en espera está o no activado.

Recepción de una segunda llamada

Si está activada la función 'Llamada en espera', escuchará un tono en el auricular en el momento de la recepción de la

segunda llamada, y aparecerá en la pantalla el mensaje 'Llamada en espera'.

Para concluir la llamada y aceptar la llamada en espera

- 1 Pulse **NO** para concluir la llamada actual. Aparecerá la pregunta '¿Contestar?'.
- 2 Para responder a la llamada en espera, pulse **YES**.

Para retener la llamada actual y aceptar la que está en espera

- Para retener la llamada actual y responder a la llamada en espera, pulse **YES**. Aparecerá el mensaje '1 retenida'.

Para rechazar la llamada en espera

- Para rechazar la llamada en espera y proseguir con la llamada actual, pulse 0 seguido de **YES**.

Se eliminará la llamada en espera. Si la red desde la que se llama lo admite, quien haya llamado oírá el tono de ocupado.

Advertencia Si está activada 'Desvío Si ocupado', la llamada en espera se desviará al número que haya especificado.

Para alternar entre dos llamadas

- Para alternar entre la llamada activa y la retenida, pulse **YES**.

Para concluir la llamada actual

- 1 Para concluir la llamada actual, pulse **NO**. Aparecerá el mensaje '¿Recup. llamada?' y se oírá un pitido.

- ② Pulse **NO** para concluir la llamada retenida o **YES** para volver a ella.

Advertencia Si no pulsa **YES** o **NO** en el espacio de tres segundos, desaparecerá de la pantalla el mensaje 'Recup llam retenida?'. La llamada retenida finalizará automáticamente.

Consejo Es posible concluir la llamada actual automáticamente y recuperar la retenida pulsando 1 seguido de **YES**.

Recepción de una tercera llamada

Siempre que la función 'Llam espera' esté activada, podrá recibir una tercera llamada mientras esté ocupado con una y tenga otra retenida. Escuchará un tono en el auricular y en la pantalla aparecerá el mensaje 'Llam espera'.

Para aceptar la llamada

Sólo puede retenerse una llamada cada vez. Si desea aceptar la tercera llamada, deberá concluir una de las que estén en curso.

Para finalizar la llamada actual y aceptar la que está en espera:

- Pulse 1 seguido de **YES**.

La llamada en espera pasará a estar activa, y la retenida permanecerá retenida.

Cómo rechazar la llamada

- Pulse 0 seguido de **YES**.

Se rechazará la tercera llamada. Siempre que su red lo admita, quien le llame escuchará el tono de ocupado.

Advertencia Si está activada la opción 'Desvío Si ocupado', la llamada en espera se desviará al número especificado.

Para realizar una segunda llamada

- ① En el transcurso de la primera llamada, vacíe la pantalla pulsando **CLR**.
- ② Para situar la llamada actual en espera, pulse **YES**. Aparecerá el mensaje '1 retenida'.
- ③ Introduzca el número al que desee llamar o recupérela de la Agenda, y pulse **YES**.

Conexión de dos llamadas – Transferencia explícita de llamadas

Si tiene una llamada activa y otra retenida, existe la posibilidad de conectar ambas.

- Pulse 4 seguido de **YES**.

Las dos llamadas estarán conectadas ahora la una con la otra, y ud. quedará desconectado de ambas.

Este servicio puede no estar disponible en todas las redes. Póngase al habla con su operador para averiguar si su red lo ofrece.

Conferencias

El servicio de conferencias le permite disfrutar de una conversación conjunta con hasta cinco personas. Podrá situar un individuo concreto o un grupo de participantes en la conferencia en espera mientras incorpora más personas a la conferencia. Asimismo, podrá situar a todos los participantes en espera mientras habla con uno de ellos por separado.

Existe la posibilidad de que el servicio de conferencias no esté disponible en todas las redes. Póngase en contacto con su operador para informarse de si su red lo permite.

Para iniciar una conferencia

- 1 Llame a la primera persona que desee incluir en la conferencia.
- 2 Sitúe a esta persona en espera pulsando **YES**.
- 3 Llame a la segunda persona que desee incluir en la conferencia.
- 4 Pulse 3 seguido de **YES**, para incluir a ambas personas en la conferencia.

Con el fin de añadir un tercer participante a la conferencia, puede disponer a los existentes en espera repitiendo los pasos 2 a 4. De esta forma, pueden incorporarse hasta cinco participantes.

Advertencia En la pantalla, al último número llamado se le denomina llamada número uno, al anterior a éste llamada número dos, etc.

Para mantener una conversación privada

Si desea hablar en privado con uno de los participantes, puede disponer a los demás en espera. A tal fin:

- 1 Pulse 2.
- 2 Pulse el número correspondiente al participante con el que desee tener la conversación; por ejemplo, si desea hablar con el tercero, pulse el 3.
- 3 Pulse **YES**.

Para incluir de nuevo en la conferencia a este participante:

- Pulse 3 y a continuación **YES**.

Para excluir a uno de los interlocutores de la conferencia

- 1 Pulse 1.
- 2 Pulse el número del miembro que desee excluir. Por ejemplo, si desea excluir al tercero, pulse 3.
- 3 Para excluir finalmente al participante, pulse **YES**.

Realización de una llamada en el transcurso de una conferencia

Mientras se participa en una conferencia, es posible realizar una llamada. A tal fin:

- 1 Para situar la conferencia en espera, pulse **YES**.
- 2 Introduzca el número que desee marcar y pulse **YES**

Para alternar entre la nueva llamada y la conferencia:

- Pulse **YES**.

Para finalizar la nueva llamada y volver a la conferencia:

- Pulse 1 y **YES**.

Si precisa información más detallada, consulte el capítulo 'Gestión de varias llamadas simultáneas'.

Para finalizar una conferencia

- Para finalizar una conferencia, pulse **NO**.

Llamadas con manos libres

Con las soluciones de manos libres portátiles o para vehículos de Ericsson, podrá estar al teléfono sin tener que utilizar sus manos.

El i 888 WORLD permite modificar las opciones por defecto correspondientes a las funciones de manos libres para que se adapten a sus propias necesidades.

Selección del modo contestar

El submenú 'Modo contestar' incluye dos funciones: 'Cualq tec' y 'Auto', que resultan de utilidad a la hora de usar el teléfono con un equipo de manos libres.

- La función 'Cualq tec':
Si utiliza el teléfono con equipos de manos libres, y activa esta función, podrá responder a las llamadas entrantes pulsando una tecla cualquiera, con excepción de la tecla **NO**.
- La función 'Auto':
Si elige el modo de respuesta automático, se responderá a las llamadas automáticamente al escuchar una señal de llamada si está utilizando el teléfono con equipo de manos libres.

Para seleccionar el Modo contestar:

- 1 En el menú 'Opciones' seleccione 'Modo Contestar'.
- 2 Seleccione el modo contestar que prefiera utilizando la tecla de desplazamiento.
- 3 Para cambiar el valor de la función elegida, pulse **YES**.
- 4 Para confirmar el nuevo valor, pulse **YES** de nuevo.

Otras configuraciones relacionadas con la función de manos libres

Además de los valores antes mencionados, al utilizar equipos de manos libres, es posible cambiar los valores siguientes:

- 'Nivel llam'
- 'Vol auric'
- 'Luz'

Cada uno de estos valores puede especificarse de forma independiente si el I 888 WORLD está conectado a equipos de manos libres, y también al utilizarlo como unidad portátil. Esto implica que los cambios en dichos valores cuando el teléfono está conectado a un equipo de manos libres no afectarán a los elegidos para cuando el teléfono funciona como unidad portátil y viceversa.

Para cambiar un valor:

- 1 Conecte el teléfono al equipo de manos libres.
- 2 Modifique el valor según las instrucciones detalladas en el capítulo 'Personalización del teléfono'.

Advertencia

El micrófono activo puede desactivarse temporalmente pulsando y manteniendo pulsada la tecla lateral de volumen mientras lo abre o lo cierra.

Personalización del teléfono

El Ericsson I 888 WORLD es algo más que simplemente otro teléfono móvil. Será como un acompañante de su vida profesional y privada y, como tal, es probable que desee adaptarlo a sus preferencias.

Esta adaptación puede traducirse en la composición de una señal de llamada propia, el cambio del sonido asignado a las teclas o de la señal de mensaje, junto con otra serie de detalles.

El presente capítulo contiene la información necesaria para que obtenga ese rendimiento adicional de su teléfono.

Configuraciones personales

El menú 'Opciones' incluye una serie de funciones que le permitirá adaptar el teléfono a sus propias necesidades ante situaciones diversas. Tenga en cuenta que parte de dichos valores o configuraciones dependerán de la disponibilidad o no de equipos externos (como un equipo de manos libres) conectados a su teléfono.

Cambio del volumen del auricular

- 1 En el menú 'Opciones' seleccione 'Vol auric'.
- 2 Emplee la tecla de desplazamiento o las de volumen al costado del teléfono para ajustar el volumen.
- 3 Una vez conseguido el volumen deseado, pulse **YES**.

Consejo Las teclas de volumen en el costado del teléfono permiten ajustar el volumen del auricular durante las llamadas.

Advertencia Es posible contar con valores de volumen distintos para el teléfono como unidad portátil y para cuando se utiliza con diversos equipos de tipo manos libres. Esto significa que si se ajusta el volumen del auricular mientras se halla

conectado a un equipo de manos libres, el valor para el volumen como equipo portátil no se ve afectado, y viceversa.

Para inicializar los menús del teléfono

Existe la posibilidad de inicializar todos los valores de menús a los valores por defecto. Con este fin:

- 1 En el menú 'Opciones' seleccione 'Inicializac principal'.
- 2 Introduzca el código de bloqueo del teléfono (el código por defecto es 0000).
- 3 Pulse **YES**.

Para visualizar el propio número de teléfono

Al encender el teléfono, se muestra en pantalla el número de teléfono propio si se puede recuperar de la tarjeta SIM. Si no es así, podrá introducirlo usted.

- 1 En el menú 'Opciones' seleccione 'Num tel'.
- 2 Introduzca el número.
- 3 Pulse **YES**.

Advertencia Si su tarjeta SIM así lo permite, podrá introducir también su número de fax y/o datos.

Cambio del texto de saludo

Al encender el teléfono, aparece en pantalla un texto de saludo. En lugar del saludo por defecto, puede hacer que la pantalla muestre un saludo de bienvenida escrito por usted mismo. No obstante, algunos operadores es posible que no permitan la modificación de dicho texto.

Para introducir su saludo:

- 1 En el menú 'Opciones' seleccione 'Saludo'.

- 2 Desplácese hasta 'Nuevo txt' mediante la tecla de desplazamiento.
- 3 Pulse **YES**.
- 4 Escriba el nuevo saludo mediante las teclas numéricas. Si desea información sobre la introducción de letras, consulte el capítulo 'La Agenda'.
- 5 Para confirmar el nuevo saludo, pulse **YES**.

Advertencia La función de saludo le permite también desactivar el texto de saludo.

Ajuste del indicador de minutos

Si el indicador de minutos está activado, escuchará un pitido una vez por minuto mientras utilice el teléfono.

Para ajustar el indicador de minutos:

- 1 En el menú 'Opciones' seleccione 'Ind min'.
- 2 Elija entre 'Activado' y 'Desactiv' mediante la tecla de desplazamiento.
- 3 Para confirmar su selección, pulse **YES**.

Para cambiar la luz de la pantalla

La luz de la pantalla puede configurarse como automática, apagada o encendida.

En el modo automático, la luz de la pantalla se apaga automáticamente a los 20 segundos de haberse pulsado la última tecla. Se enciende de nuevo al pulsar una tecla o al recibirse una llamada o un mensaje.

Para ajustar la luz de la pantalla:

- 1 En el menú 'Opciones' seleccione 'Luz'.
- 2 Desplácese hasta el ajuste de luz de la pantalla deseado con la tecla de desplazamiento y pulse **YES**.

Advertencia Puede disponer de un ajuste cuando utilice el teléfono como unidad portátil, y de otro si lo emplea con un equipo de manos libres, alimentado con una fuente externa. Por ejemplo, si coloca el teléfono en un soporte de manos libres

para vehículo, puede ajustar la luz de la pantalla para que permanezca siempre encendida.

Para seleccionar el sonido de las teclas

Puede elegir entre escuchar clics, tonos o no escuchar nada al pulsar las teclas.

- 1 En el menú 'Opciones' seleccione 'Sonid tecl'.
- 2 Desplácese al sonido de tecla deseado con la tecla de desplazamiento y pulse **YES**.

Advertencia El único sonido disponible para las teclas del costado es el del clic.

Cambio de la señal de mensaje

Puede elegir entre escuchar clics, tonos o no escuchar nada al recibir un mensaje de texto (SMS).

- 1 En el menú 'Opciones' seleccione 'Alarm corr'.
- 2 Vaya al sonido que desee escuchar al recibir un mensaje mediante la tecla de desplazamiento.
- 3 Para confirmar su selección, pulse **YES**.

Cambio del tipo de señal

Es posible elegir el tipo de llamada de una lista con distintos sonidos y melodías. Asimismo, puede componer una melodía propia (ver más abajo) introduciendo notas mediante el teclado.

Para elegir uno de los tipos de llamada preprogramados:

- 1 En el menú 'Opciones' seleccione 'Tipo llam'.
- 2 Muévase con la tecla de desplazamiento hasta encontrar la señal de llamada deseada. Si no quiere molestar a otras personas, utilice las teclas de volumen al costado del teléfono para realizar la elección en silencio.
- 3 Al llegar al tipo de señal deseado, pulse **YES**.

Advertencia Si el 'Menú datos' está activado (consulte el capítulo 'Comunicación mediante módem'), podrá ajustar el tipo de señal para conversación (la pantalla mostrará 'Tel' en la línea

central), llamadas para fax y datos respectivamente. Si dispone del servicio de dos líneas (servicio de Línea alternativa), podrá también ajustar tipos de señal distintos para cada una de las dos líneas.

Composición de una señal de llamada propia

- 1 En el menú 'Opciones' seleccione 'EditaMelod'.
- 2 Vacíe la pantalla pulsando **CLR**.

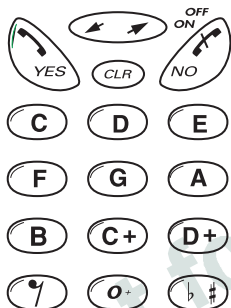

- 3 Puede utilizar el teclado para la introducción de notas, con lo que funcionará como un teclado. Mantenga pulsada una tecla para introducir una nota más larga, y 0 para aumentar la nota en una octava.

- 4 Para escuchar la melodía, pulse **YES**. Si desea grabarla, pulse **YES** de nuevo. Si no, pulse **NO** y prosiga con la edición.

Nivel del timbre de llamada

El ajuste del nivel del timbre de llamada le permitirá especificar dicho nivel:

- cuando utilice el teléfono como unidad portátil.
- cuando el teléfono esté conectado a un equipo de manos libres.

- cuando el teléfono esté conectado a un dispositivo de aviso de llamada por vibración.

Para ajustar el nivel del timbre de llamada:

- 1 Si es preciso, conecte el teléfono a un equipo externo.
- 2 Vaya al menú 'Nivel llam' con la tecla de desplazamiento y pulse **YES**.
- 3 Emplee la tecla de desplazamiento para ajustar el nivel del timbre de llamada.
 - Pulsando a la **DERECHA** aumenta el volumen.
 - Pulsando a la **IZQUIERDA** disminuye el volumen.

El teléfono sonará una vez con el ajuste actual mientras pulse la tecla de desplazamiento, con la excepción de los ajustes 'Desactiv' y 'Gradual'.

- 4 Para guardar los ajustes, pulse **YES**.

Consejo Utilice las teclas del costado para cambiar en silencio el nivel de llamada.

Hora y fecha

El menú 'Reloj' permite ajustar hora y fecha. Asimismo, permite ajustar la función de alarma.

La hora aparece de forma constante en la parte inferior de la pantalla cuando el teléfono está en el modo de espera.

El Reloj

Para cambiar el formato de hora:

- 1 En el menú 'Reloj' seleccione 'Modo reloj'.
- 2 Seleccione el modo reloj deseado mediante la tecla de desplazamiento.
- 3 Pulse **YES**.

Para ajustar el reloj:

- 1 En el menú 'Reloj' seleccione 'Fijar hora'.
- 2 Introduzca la hora en forma de horas y minutos.
- 3 Pulse **YES**.

Si selecciona el formato de 12 horas en la función 'Modo reloj', podrá cambiar entre am y pm pulsando #.

La Fecha

En el modo de espera, se puede ver la fecha en mitad de la pantalla.

Para ajustar el formato de fecha:

- ❶ En el menú 'Reloj' seleccione 'Modo fecha'. Desde el menú 'Reloj' seleccione 'Modo fecha'.
- ❷ Desplácese al formato de fecha deseado mediante la tecla de desplazamiento.
- ❸ Para seleccionar un formato de fecha, pulse **YES**.

Para ajustar la fecha:

- ❶ En el menú 'Reloj' seleccione 'Fij fecha'.
- ❷ Introduzca el año (dos dígitos).
- ❸ Pulse **YES**.
- ❹ Introduzca el mes y el día en la misma forma.
- ❺ Para confirmar el ajuste, pulse **YES**.

Otras características de utilidad

Hoy en día, las redes cuentan con gran cantidad de funciones avanzadas que pueden resultar de utilidad en la vida diaria. Con su Ericsson I 888 WORLD podrá tener acceso a ellas y disfrutar sus ventajas con gran facilidad y comodidad. Este teléfono está concebido y preparado para convertirse en la mejor herramienta disponible para este tipo de servicios.

El presente capítulo le describirá estas funciones. Debe recordar que algunas de ellas dependen de la oferta del operador, por lo que deberá ponerse en contacto con él si precisa información sobre los servicios a los que tendrá acceso.

Servicio de contestador

El servicio de contestador de su red permite a aquellos que le llamen dejarle un mensaje de voz cuando no responda o no desee responder a sus llamadas.

Advertencia Es posible que este servicio no esté disponible en todas las redes y/o requiera una suscripción independiente.

La función de 'Buzón voz' facilita la realización de llamadas a su servicio de buzón de voz con el fin de escuchar mensajes de voz grabados. Para poder utilizarla, es preciso activarla previamente.

Activación del buzón de voz

Para introducir el número del servicio de contestador:

- 1 En el menú 'Correo' seleccione 'Num.correo'.
- 2 Desplácese a 'Nuevo num', con la tecla de desplazamiento y pulse **YES**.
- 3 Introduzca el número nuevo y pulse **YES**.

Para activar la función de Buzón voz:

- 1 En el menú 'Correo' seleccione 'Num.correo'.
- 2 Desplácese hasta 'Activado' con la tecla de desplazamiento y pulse **YES**.
- 3 Introduzca el número correspondiente a su servicio de buzón de voz.
- 4 Para activar la función, pulse **YES**.

Para cambiar el número del servicio de contestador y buzón de voz:

- 1 En el menú 'Correo' seleccione 'Num.correo'.
- 2 Desplácese hasta 'Nuevo num', con la tecla de desplazamiento y pulse **YES**.
- 3 Introduzca el número nuevo y pulse **YES**.

Para llamar al servicio de contestador

Si recibe un mensaje en el buzón de voz, se le avisará en pantalla mediante el texto 'Buzon voz Comprobar?'. Podrá escuchar sus mensajes pulsando **YES**.

Si pulsa **NO**, podrá llamar al servicio de contestador en cualquier momento posterior para escuchar sus mensajes grabados. A tal fin:

- En el menú 'Correo' seleccione 'Buzón voz' y pulse **YES**.

El teléfono llamará automáticamente a su buzón de voz. Siga las instrucciones que le indique el servicio de contestador de su operador.

Siempre que existan mensajes de voz recibidos, aparecerá un símbolo en la parte inferior de la pantalla.

Encontrará más información sobre la utilización del servicio de contestador en las instrucciones de utilización del servicio que le proporcione su operador de red.

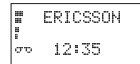
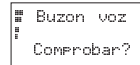

Consejo Es posible también llamar al número del buzón de voz manteniendo pulsada la tecla 1 en modo de espera.

Para desactivar el buzón de voz

- 1 En el menú 'Correo' seleccione 'Num.correo'.
- 2 Seleccione 'Desactiv' y pulse **YES**.

Duración y coste de la llamada

Cuando se está al teléfono, la pantalla muestra la duración de la llamada.

Empleando la función 'Info llam' del menú 'Opciones' es posible disponer de la duración de todas las llamadas, tanto de las entrantes como de las salientes. Asimismo, puede ver en pantalla el coste de una llamada o el número de pasos empleados en la llamada seleccionando la opción 'Coste', siempre y cuando su red y tarjeta SIM admitan esta función.

Información sobre la llamada

Para seleccionar la información sobre la llamada que desee que aparezca en el menú 'Info':

- 1 En el menú 'Opciones' seleccione 'Info llam'.
- 2 Elija entre 'Tiem :sal', 'Tiem:Todo' y 'Coste'.
- 3 Confirme la selección realizada pulsando **YES**.

Para revisar la duración o el coste de la última llamada

Es posible verificar la duración/el coste de la última llamada entrante (o saliente) mediante la opción 'Ult llam' del menú 'Info':

- 1 En el modo de espera, vaya al menú 'Info' mediante la tecla de desplazamiento.
- 2 Pulse **YES**.
- 3 Dependiendo del valor asignado a la función 'Info llam' en el menú 'Opciones', es posible emplear la tecla de desplazamiento para comprobar:

- La duración de la última llamada saliente.
- La duración de la última llamada entrante si se ha elegido la opción 'Tem:Todo' de la función 'Info llam' en el menú 'Opciones'.

Para comprobar la duración o el coste total de las llamadas

- 1 En el menú 'Info', seleccione 'Llam tot'.
- 2 Pulse **YES**.

Dependiendo de los valores asignados a la función 'Info llam' en el menú 'Opciones', podrá comprobar:

- La duración de todas las llamadas salientes.
- La duración de todas las llamadas entrantes y salientes.
- El coste (o el número de pasos) de la totalidad de las llamadas entrantes y salientes.

Para poner a cero el Contador total de llamadas/coste

- 1 En el menú 'Info' seleccione 'Llam tot'.
- 2 Pulse **YES**. Aparecerá el mensaje 'Poner a 0?'.
- 3 Para poner a 0 el contador, pulse **YES**.

Advertencia Si se elige la opción de coste de llamada, es preciso introducir el PIN2 para poner a cero el contador.

Para determinar el coste de las llamadas

Esta función sólo está disponible si se ha seleccionado la opción 'Precio' de la función 'Info llam' del menú 'Opciones'.

- En el menú 'Info', seleccione 'Precio'.

La opción 'Gradual' supone que el número de pasos de llamada aparecerá durante las llamadas, así como en las funciones 'Ult llam' y 'Llam tot'.

La función 'Precio' permite introducir y modificar el precio por paso. El precio introducido se graba en la tarjeta SIM.

Para introducir el precio por paso

- 1 En el menú 'Opciones', seleccione 'Info llam'.
- 2 Desplácese hasta 'Coste' con la tecla de desplazamiento y pulse **YES**.
- 3 Para salir al modo de espera, pulse **CLR**.
- 4 En el menú 'Info', seleccione 'Gradual' y pulse **YES**. Aparecerá 'Otro prec'.
- 5 Pulse **YES**.
- 6 Introduzca el código de la divisa deseada como, por ejemplo, GBP para libras esterlinas, y pulse **YES**.
- 7 Introduzca el precio por paso, 0,5 por ejemplo, y pulse **YES**. Para introducir la coma decimal, pulse #.
- 8 Introduzca el PIN2. (En algunas redes es posible que no se solicite el PIN2).

Para volver a ver en pantalla los pasos

- 1 En el menú 'Info', seleccione 'Precio'.
- 2 Para seleccionar la opción 'Gradual', pulse **YES**.
- 3 Para volver a ver en pantalla los pasos, pulse **YES**.

Para establecer un límite de crédito para las llamadas

Siempre que su red y su tarjeta SIM permitan esta función, podrá introducir una cantidad total de dinero que podrá utilizarse para la realización de llamadas. La utilidad que tiene puede verse cuando, por ejemplo, se presta el teléfono a alguien y no se desea que el coste de sus llamadas supere una cantidad especificada. Cada vez que se realice una llamada, el coste se deducirá de la cantidad fijada. Al llegar a cero, no podrán realizarse más llamadas.

- 1 En el menú 'Info', seleccione 'Crédito'.
- 2 Para seleccionar 'Nuevo cred', pulse **YES**.
- 3 Introduzca la cantidad (por ejemplo 10.000 pesetas).
- 4 Pulse **YES**.
- 5 Introduzca el PIN2.
- 6 Pulse **YES**.

El servicio de dos líneas

Es posible asignar al teléfono dos líneas de voz con números de teléfono distintos, la Línea 1 y la Línea 2. Resulta útil si, por ejemplo, se desea contar con una línea para el trabajo y otra para cuestiones privadas. La capacidad de recibir y enviar mensajes de texto (SMS) sólo está disponible en la Línea 1.

El Servicio de dos líneas (también denominado Servicio de línea alternativa, ALS) es posible que no esté disponible para todas las redes, y precise de suscripción independiente.

Selección de una línea

La línea seleccionada en la actualidad se indica en pantalla con la letra 'L' y un dígito. Por ejemplo, si se selecciona la línea dos, verá 'L2' en la pantalla.

Para cambiar a la línea que no está seleccionada actualmente:

- 1 Desplácese al menú 'Cambiar a'.
- 2 Para cambiar a la línea que aparezca en la línea inferior, pulse **YES**.

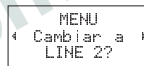

A partir de ahora, todas las llamadas salientes se harán a través de la línea seleccionada. No obstante, podrá recibir llamadas por ambas líneas.

Advertencia En lugar de acceder al sistema de menús, puede mantener pulsada la tecla 2 para cambiar de línea, siempre que el teléfono se encuentre en modo de espera. Vacíe primero la pantalla con la tecla **CLR**.

Recepción de llamadas por la Línea 1 o la Línea 2

Cuando alguien le llame, la pregunta 'Contestar?' será sustituida por 'Linea?' o 'Linea2?' dependiendo de la línea seleccionada.

Advertencia Si está atendiendo una llamada por una línea, será preciso concluirla antes de responder a una llamada por la otra.

Diversidad en las configuraciones para cada línea

Es posible contar con configuraciones distintas para cada línea: por ejemplo, el tono de del timbre de llamada, los desvíos de llamadas, las restricciones de llamadas y la función de llamada en espera.

Los contadores de llamadas del menú 'Info' muestran la duración de las llamadas (el coste de las llamadas) para la línea seleccionada actualmente.

Cambio del nombre de las dos líneas

El SH 888 permite personalizar los nombres de las dos líneas. Por ejemplo, si se desea llamar a la Línea 1 'Privada' y a la Línea 2 'Trabajo'. Para cambiar el nombre de la Línea 1:

- 1 En el menú 'Opciones' seleccione 'Ind Lin 1' y pulse **YES**.
- 2 Introduzca el nombre deseado (con un máximo de doce caracteres) con las teclas numéricas y pulse **YES**.

Para cambiar el nombre de la Línea 2, seleccione 'Ind Lin 2' en su lugar.

Llamadas con tarjeta de llamadas a crédito o tarjeta de crédito normal

Al realizar llamadas internacionales o de larga distancia, quizá no desee que su operador le pase dichas llamadas a la cuenta habitual. Si dispone de tarjeta de crédito o tarjeta de llamadas a crédito, puede hacer que se envíen los cargos a las cuentas asociadas a ellas. El I 888 WORLD está preparado para facilitarle este procedimiento al máximo.

En el teléfono puede grabar dos números de tarjeta distintos, protegidos por un código de seguridad de entre cuatro y ocho dígitos que podrá elegir por sí mismo. El código por defecto es 0000.

Para poder realizar llamadas con tarjeta de llamadas, es preciso activar esta función.

Activación de la función de Tarjeta de llamadas a crédito

- 1 En el menú 'Acceso' seleccione 'Seguridad tarj llam' y pulse **YES**.
- 2 Introduzca el código de seguridad y pulse **YES**. El código por defecto es 0000.
- 3 Desplácese a 'Tarj llam' con la tecla de desplazamiento y pulse **YES**.
- 4 Desplácese a 'On', con la tecla de desplazamiento y pulse **YES**.

La función de Tarjeta de llamadas estará ahora activada, y estará visible en el menú 'Agenda' el submenú 'Num tarjetas llamada'.

Para cambiar los códigos de seguridad

- 1 En el menú 'Acceso' seleccione 'Seguridad tarj llam' y pulse **YES**.
- 2 Introduzca su código de seguridad y pulse **YES**. El código por defecto es 0000.
- 3 Desplácese a 'Cambio cod' con la tecla de desplazamiento y pulse **YES**.
- 4 Introduzca el nuevo código y pulse **YES**. El código puede constar de entre cuatro y ocho dígitos.
- 5 Confirme el nuevo código tras ver en pantalla 'Repita cod nuevo', y pulse **YES**.

Con esto quedará cambiado el código de seguridad.

Grabación de los números de tarjetas de crédito o de llamadas a crédito

El Ericsson I 888 WORLD permite grabar dos números de tarjeta de llamadas en el menú de la agenda.

Este submenú sólo está visible si está activada la función Tarj llam en el menú 'Acceso'.

Para almacenar un número de tarjeta de llamadas:

- 1 En el menú 'Agenda', seleccione 'Num tarjetas llamada' y pulse **YES**.
- 2 Introduzca el código de seguridad y pulse **YES**. El código por defecto es 0000. Para cambiar los códigos de seguridad, vea más arriba.
- 3 Seleccione la posición de tarjeta (Tarjeta 1 o Tarjeta 2), con la tecla de desplazamiento y pulse **YES**.
- 4 Introduzca el número de acceso (el de teléfono) al servidor de la tarjeta de llamadas. Los números se introducen en la forma acostumbrada para los números de la Agenda.
- 5 Pulse la tecla de desplazamiento.
- 6 Introduzca el código de verificación para el servidor de su tarjeta de llamadas.
- 7 Para almacenar el número de la tarjeta de llamadas pulse **YES**.

Advertencia Puesto que el orden de marcación puede variar entre los distintos servidores de tarjetas de llamadas, puede cambiar el orden por sí mismo. Emplee las teclas * o # cuando parpadee la línea de la pantalla 'Num llamado'.

El orden de marcación está referido al momento de marcación del código de verificación, es decir, si se marca antes o después del número que se desea marcar.

Selección de la tarjeta que se desea emplear

Si se han guardado dos números de tarjeta, es preciso seleccionar la tarjeta que se desea utilizar antes de realizar una llamada con tarjeta de crédito o de llamadas a crédito.

- 1 En el menú 'Agenda', seleccione 'Num tarjetas llamada'.
- 2 Introduzca su código de seguridad y pulse **YES**. El código por defecto es 0000.
- 3 Desplácese con la tecla de desplazamiento a la tarjeta que desee utilizar y pulse **YES**.
Aparecerán los valores especificados para esa tarjeta
- 4 Para seleccionar la tarjeta, pulse **YES**.

Advertencia Si sólo utiliza un número de tarjeta, no será preciso repetir la selección cada vez que desee realizar una llamada con tarjeta de crédito o de llamadas a crédito.

Realización de llamadas con tarjeta de crédito o de llamadas a crédito

- 1 Introduzca el número que desee marcar o recupérela de la Agenda.
- 2 Para establecer la llamada como llamada con tarjeta de crédito/de llamadas a crédito, mantenga pulsada **YES**.
Se llamará al número de acceso al servidor de la tarjeta de llamadas y, en el transcurso del período de conexión, se le pedirá que envíe el número llamado (el número de la persona a la que desee llamar) junto con el código de verificación en el orden elegido previamente (ver más arriba).

Para enviar el número llamado y el código de verificación en el período de conexión, pulse **YES** cuando la pantalla muestre 'Enviar', o espere unos segundos y el Ericsson I 888 WORLD los enviará automáticamente.

Información de área

El Servicio de mensajes cortos normal puede definirse como un servicio personal en el que los mensajes están dirigidos de forma específica y con exclusividad a usted; la Información de área (AI) es un tipo distinto de mensajes de texto que se envían a todos los suscriptores en una celda concreta de una red y a un mismo tiempo.

Por ejemplo, la información puede consistir en un informe local sobre el estado de las carreteras, o el número de teléfono de un taxi local.

Advertencia Es posible que esta función no esté disponible en todas las redes.

Para activar la Información de área

- 1 En el menú 'Correo' seleccione 'Info area'.

- 2 Pulse **YES**.
- 3 Desplácese a 'Activado' con la tecla de desplazamiento y pulse **YES**.

Podrá ver ahora en pantalla los mensajes de Información de área.

Para desactivar la Información de área

- 1 En el menú 'Correo' seleccione 'Info area'.
- 2 Pulse **YES**.
- 3 Desplácese a 'Desactiv' con la tecla de desplazamiento y pulse **YES**.

Tipos de mensajes de información de área

Cada tipo de mensaje de Información de área se identifica mediante un código de tres dígitos. En la actualidad, existen los siguientes tipos de mensajes:

Código	Tipo de mensaje AI
000	Índice
010	Noticias breves
020	Hospitales
022	Médicos
024	Farmacias
030	Información sobre carreteras nacionales
032	Información sobre carreteras locales
034	Taxis
040	Información meteorológica
050	Distrito (identidad de estación base)
052	Información de la red
054	Servicios del operador
056	Guía telefónica (nacional)
057	Guía telefónica (internacional)
058	Atención al cliente (nacional)
059	Atención al cliente (internacional)

Si precisa información sobre los servicios AI de que puede servirse, consulte la información proporcionada por su operador de red.

Lista de mensajes de Información de área

Es posible decidir sobre el tipo de mensajes de información de área que se desea recibir. La lista de 'Info area' del teléfono puede guardar hasta 20 códigos.

Para introducir un código de Información de área:

- 1 En el menú 'Correo', seleccione 'Info area'.
- 2 Pulse **YES**.
- 3 Desplácese a 'Edit lista', con la tecla de desplazamiento y pulse **YES**.

Los dígitos que aparecen a la izquierda indican la posición en la lista. Con la tecla de desplazamiento, puede moverse hacia delante y hacia atrás en la lista.

- 4 Para introducir un código, desplácese a la primera posición vacía mediante la tecla de desplazamiento. Pulse **YES**.

- 5 Introduzca el nuevo código (para el 040, por ejemplo, sólo precisa introducir 40, ya que el teléfono añadirá automáticamente el 0 inicial).

Para borrar o reemplazar un código:

- 1 En el menú 'Correo', seleccione 'Info area'.
- 2 Pulse **YES**.
- 3 Desplácese a 'Edit lista', con la tecla de desplazamiento y pulse **YES**.
- 4 Desplácese hasta el código que desee borrar y pulse **YES**.
- 5 Aparecerá el mensaje 'Borrar?'.
 - Si desea borrar este código, pulse **YES**.
 - Si desea reemplazar el código, pulse la tecla de desplazamiento a la **DERECHA** una vez seguida de **YES**. Introduzca a continuación el nuevo código y pulse **YES**.

Para recibir Información de área

Si se recibe Información de área, el mensaje queda almacenado en la memoria del teléfono. Tenga en cuenta que el teléfono graba un solo mensaje por código, lo que

significa que queda borrado el mensaje previamente grabado para un código específico, si existe alguno.

Siempre que 'Info area esté activada, podrá leer los mensajes mediante la función 'Mensajes de área' del menú Correo.

- 1 En el menú 'Correo', seleccione 'Mensajes de área'.
- 2 Puede pasar de un mensaje a otro con la tecla de desplazamiento.
- 3 Para seleccionar un mensaje, pulse YES.

La alarma

El teléfono cuenta con una función de alarma. Cuando está activada, se muestra un icono en forma de campana (🔔) en la pantalla junto a la hora actual.

La alarma suena a la hora establecida incluso si el teléfono está apagado, y la iluminación de las teclas y la pantalla parpadean. El volumen de del timbre de alarma depende del ajuste establecido para del timbre de llamada.

La alarma tiene una duración de 60 segundos, y se repite cada nueve minutos si no es desactivada. A los 60 minutos, la función de repetición queda desactivada.

Para ajustar la alarma:

- 1 En el menú 'Reloj' seleccione 'Fij alarm'.
- 2 Desplácese a la opción 'Tecl hora' mediante la tecla de desplazamiento.
- 3 Pulse YES.
- 4 Introduzca la hora en el formato de horas y minutos.
- 5 Pulse YES.

Advertencia

Si selecciona el formato de 12 horas en la función 'Modo reloj', podrá cambiar entre am y pm pulsando * y #.

Para desactivar la alarma:

- 1 Pulse una tecla cualquiera para desactivar la alarma cuando suene.
- 2 Si no desea que la alarma se repita, pulse YES.

Para desactivar la función de alarma:

- 1 En el menú 'Reloj' seleccione 'Fij alarm'.
- 2 Desplácese a 'Desactiv' con la tecla de desplazamiento.
- 3 Pulse YES.

La calculadora

La calculadora incorporada del teléfono permite realizar operaciones de suma, resta, multiplicación y división.

Ejemplo de utilización de la calculadora:

En este ejemplo se divide 134 por 32.

- 1 Desplácese al menú 'Calculadora' y pulse YES.
- 2 Introduzca 134.
- 3 Muévase con la tecla de desplazamiento hasta el signo de división (/), y pulse YES.
- 4 Introduzca 32.
- 5 Muévase con la tecla de desplazamiento hasta el signo igual (=) y pulse YES para obtener el resultado. Para obtener el resultado, puede también pulsar #.
- 6 Para vaciar la pantalla, pulse CLR.

Para introducir una coma decimal:

- Pulse *.

Para multiplicar:

- Pulse * dos veces.

Instrucciones para un uso seguro y eficaz

Información general

Este teléfono es un transmisor y receptor de radio. Cuando está encendido, recibe y emite energía de radiofrecuencia (RF). Dependiendo del modelo adquirido, el teléfono móvil opera en rangos de frecuencia diferentes y emplea una determinada técnica de modulación. Al utilizar este teléfono, el sistema que gestiona la llamada controla el nivel de potencia al cual transmite.

Exposición a energía de radiofrecuencia

La Comisión Internacional para la Protección contra las Radiaciones No Ionizantes (ICNIPR), patrocinada por la Organización Mundial de la Salud (OMS), publicó en 1996 una declaración en la que se establecen límites para la exposición a campos RF producidos por los teléfonos móviles portátiles. Según esta declaración, basada en las investigaciones disponibles sobre el tema, no existe prueba alguna de que los terminales móviles que cumplan con los límites establecidos puedan suponer peligro alguno para la salud. Todos los teléfonos Ericsson cumplen con las normativas ICNIPR, así como con las directivas internacionales sobre exposición, como son las siguientes:

- Normativa preliminar europea CENELEC, ENV50166-2
- ANSI/IEEE C95.1-1992 (EE.UU., Asia-Pacífico)

Si desea restringir aún más la exposición a RF, puede limitar la duración de sus llamadas y utilizar el teléfono gestionando su potencia de la manera más eficiente posible.

Funcionamiento eficaz del teléfono

Cómo aprovechar al máximo el rendimiento de su teléfono con un mínimo consumo de energía:

- Sostenga el teléfono como lo haría con un teléfono normal. Mientras habla directamente sobre el micrófono, oriente la antena hacia arriba y en ángulo por encima de su hombro. Si la antena es extensible, deberá extraerla durante las llamadas.
- **No** toque la antena MIENTRAS UTILIZA el teléfono, pues la calidad de las llamadas se verá afectada, y es posible que obligue al teléfono a emplear más energía de la necesaria y reduzca así el tiempo disponible para llamadas y en reposo.

Cuidado y sustitución de la antena

- **No** doble la antena, pues es un elemento sensible, y puede afectar su rendimiento.
- **No** utilice el teléfono con una antena estropeada. Acuda a un concesionario de servicio técnico para su reparación. Utilice únicamente la antena Ericsson designada para este teléfono.
- **No** utilice antenas concebidas para cualquier otro tipo de teléfonos móviles que no sean el que ha adquirido. Las antenas no autorizadas, las modificaciones o los accesorios podrían dañar el teléfono y transgredir la normativa correspondiente. **No** doble la antena, pues es un elemento sensible, y puede afectar su rendimiento.
- **No** utilice el teléfono con una antena estropeada. Acuda a un concesionario de servicio técnico para su reparación. Utilice únicamente la antena Ericsson designada para este teléfono.

- **No** utilice antenas concebidas para cualquier otro tipo de teléfonos móviles que no sean el que ha adquirido. Las antenas no autorizadas, las modificaciones o los accesorios podrían dañar el teléfono y transgredir la normativa correspondiente.

Conducción

Revise la normativa legal sobre utilización de teléfonos en las áreas en las que suele conducir.

Si utiliza su teléfono mientras conduce:

- Preste toda su atención a la conducción.
- Funcione en la modalidad de manos libres, si está disponible.
- Salga de la carretera y aparque antes de realizar o responder a una llamada, si las condiciones de la conducción lo requieren.

La energía de RF puede afectar a ciertos sistemas electrónicos en los vehículos a motor. Además, algunos fabricantes de automóviles prohíben la utilización de teléfonos móviles en sus vehículos. Consulte con su agente de automóviles para asegurarse de que su teléfono no afectará a los sistemas electrónicos de su vehículo.

Dispositivos electrónicos

La mayor parte de los equipos electrónicos como, por ejemplo, equipos en hospitales y coches, están blindados frente a la energía de RF. No obstante, la procedente de los teléfonos móviles puede afectar a algunos equipos.

Apague su teléfono en instalaciones sanitarias si existen avisos al respecto en las áreas que visite.

Solicite siempre permiso antes de utilizar su teléfono en la proximidad de equipos médicos.

Los teléfonos móviles pueden afectar al funcionamiento de algunos marcapasos, aparatos para personas con

dificultades auditivas, así como ciertos dispositivos implantados de tipo médico. Las personas con marcapasos deben ser conscientes de que la utilización de un teléfono móvil cerca de un marcapasos puede producir averías en el aparato. Evite colocar un teléfono móvil sobre el marcapasos, p.ej., en el bolsillo de la camisa. Si utiliza el teléfono, póngaselo en el oído opuesto al lado donde se encuentra el marcapasos. Si se mantiene una distancia de 15 centímetros entre el teléfono y el marcapasos, se limitará el riesgo de interferencias. Consulte con su cardiólogo si precisa más información.

Aviones

- **Apague** su teléfono antes de subir a un avión.
- Utilícelo en tierra **sólo** con el permiso de la tripulación

Para evitar interferencias con los sistemas de comunicación, se debe evitar usar el teléfono mientras el avión está volando.

Alimentación

- Conecte la toma de CA (Fuente de alimentación) sólo a las tomas de corriente autorizadas, según está marcado en el producto.
- Para reducir el riesgo de daños al cable de corriente, extraiga el enchufe de la toma sosteniendo el adaptador de CA, en lugar de tirar del cable.
- Asegúrese de que el cable esté colocado de forma que no se pueda tropezar con él o pisarlo, o esté sometido a posibles daños o tirones.
- Para reducir los riesgos de descarga eléctrica, desenchufe la unidad de la toma de corriente antes de limpiarla, y utilice un paño suave humedecido con agua.

Niños

No deje que los niños jueguen con su teléfono, ya que pueden herirse a sí mismos o a otros, o estropear el teléfono accidentalmente.

Áreas de explosión

Para evitar la posibilidad de interferencia en lugares donde se utilizan explosivos, **apague** la unidad siempre que entre en áreas de explosivos o zonas donde haya carteles indicando 'Prohibido el uso de radiotransmisores y radiorreceptores'.

Atmósferas con potencial explosivo

Apague el teléfono siempre que pase por una zona donde haya una atmósfera potencialmente explosiva. Aunque no es frecuente, el teléfono o sus accesorios podrían generar chispas. La presencia de chispas en estas áreas peligrosas puede provocar una explosión o un incendio que puede producir daño corporal o la muerte.

Las áreas con potencial explosivo suelen estar señalizadas, pero no siempre. Entre ellas se incluyen las áreas de aprovisionamiento de combustibles (como gasolineras), bodegas de barcos, instalaciones de transferencia o almacenamiento de combustibles o productos químicos, y áreas donde el aire contiene sustancias químicas o partículas, como granos, polvos o pulvimetales.

No transporte ni almacene gases, líquidos o explosivos inflamables en el compartimento de su vehículo si contiene el teléfono y sus accesorios.

Cuidado del aparato

- **No** exponga su teléfono móvil a la humedad o las temperaturas extremas.
- **No** utilice accesorios que no sean originales de Ericsson; de lo contrario, es posible que disminuya el rendimiento, se produzca fuego, choque eléctrico o heridas, y la garantía quedaría sin efecto.
- **No** intente desmontar el aparato, pues anularía la garantía. Este producto no contiene piezas que puedan ser sustituidas o mantenidas por el usuario. Las reparaciones sólo las deben efectuar Centros de Asistencia Técnica autorizados.

Garantía

Si su producto Ericsson precisa asistencia dentro de la garantía, deberá llevar el producto al vendedor/distribuidor del que se adquirió. Si la precisa estando en el extranjero, el servicio de asistencia estará disponible en aquellos países que figuran en su Certificado Internacional de Garantía.

En su caso, toda la información sobre nuestra red de asistencia autorizada le será proporcionada por nuestro concesionario Ericsson local.

Nuestra garantía

Ericsson garantiza la ausencia de defectos de material, diseño y fabricación en este producto en el momento inicial de su compra, y por un período que comprende los doce (12) meses posteriores.

Qué hacemos

Si durante el período de garantía, este producto presentase anomalías en su utilización y funcionamiento normales debido a materiales o fabricación defectuosa, Ericsson reparará o sustituirá el producto a su discreción bajo las condiciones estipuladas a continuación.

Los concesionarios de Ericsson, los distribuidores autorizados o los centros de asistencia autorizados que figuran en su Certificado Internacional de Garantía repararán o reemplazarán este producto bajo los términos y condiciones estipulados en las condiciones de la garantía. Ciertos productos pueden no estar disponibles en algunos países, en cuyo caso, se proporcionará un producto similar.

Condiciones

- 1 La asistencia en garantía se presta únicamente ante la presentación del certificado de garantía original emitido al comprador por el vendedor, y si dicho certificado de garantía reseña el número de serie correspondiente al producto comprado y la fecha de compra del producto. Ericsson se reserva el derecho de rechazar la prestación de asistencia en garantía si esta información ha sido eliminada o corregida con posterioridad a la fecha original de compra del producto. El recibo/factura original sólo se aceptará como prueba de compra si se presenta ante el vendedor del que se adquirió el producto.
- 2 La garantía no se aplica en circunstancias distintas a las de defectos en el material, diseño y fabricación. Dicha garantía no cubre lo siguiente:
 - Revisiones periódicas, mantenimiento, reparación y sustitución de piezas debidos a desgaste y utilización normales. Tampoco sustitución de baterías defectuosas o actualización de software debidos a cambios en los parámetros de la red.
 - Daños ocasionados al producto debidos a:
 - Utilización incorrecta o indebida, tal como, a modo de ejemplo no limitativo, la utilización del producto para otros usos distintos a los normales, el no seguir las instrucciones de Ericsson para la utilización y el mantenimiento del producto, así como la instalación o uso del producto de forma no coincidente con las normas técnicas y de seguridad en vigor.
 - Las reparaciones realizadas por talleres de asistencia no autorizados, así como la apertura de la unidad por personal no autorizado.

- Accidentes, sucesos imprevistos o cualquier otra circunstancia fuera del control de Ericsson, tales como, a modo de ejemplos no limitativo, los causados por el rayo, el agua, el fuego o aireación inadecuada.
- 3 Este producto no se considerará defectuoso en los términos de la presente garantía si es preciso adaptarlo, modificarlo o ajustarlo para que esté conforme a las normas técnicas o de seguridad nacionales o locales en vigor en cualquier país distinto a aquel para el que se diseñó y se fabricó el producto en origen. Esta garantía no reembolsará el coste de estas adaptaciones, modificaciones o ajustes, o de los intentos de hacerlo, sean realizados correctamente o no, ni tampoco los posibles daños ocasionados por ello, ni la adaptación, modificación o ajuste destinados a actualizar el producto con respecto a su finalidad normal según se describe en el manual del producto, sin el consentimiento previo y por escrito de Ericsson.
- 4 La reparación o sustitución según los términos de esta garantía no da derecho a una extensión o un nuevo inicio del período de garantía. La reparación o sustitución según los términos de esta garantía puede llevarse a cabo con unidades o piezas reacondicionadas y con funcionalidad equivalente. Las piezas o componentes intercambiados pasarán a ser propiedad de Ericsson.
- 5 Esta garantía no afecta a los derechos del consumidor según la legislación nacional vigente correspondiente, ni tampoco sus derechos frente al vendedor en relación con su contrato de compra/venta.

En ausencia de legislación nacional aplicable, esta garantía constituirá el único y exclusivo recurso del comprador. Ericsson, sus concesionarios y distribuidores, no podrán ser responsabilizados de daños (casuales o indirectos debidos a la vulneración de cualquier garantía expresa o implícita sobre este producto) consecuenciales o indirectos que se produzcan con ocasión de defectos de material, diseño y/o fabricación cubiertos por la presente garantía.

Index

A

Agenda, 15

- edición, 19
- grabación de un número de teléfono, 16
- introducción de caracteres, 16
- memorias de la Agenda, 15
- recuperación de la posición, 18
- recuperación de un número, 17
- software Ericsson Mobile Office Suite, 15

Alarma, 57

- ajuste de la alarma, 57
- desactivación de la alarma, 57
- desactivación de la función de alarma, 57

Alimentación, 59

Antena

- cuidado y sustitución, 58

Atmósferas con potencial explosivo, 60

Aviones, 59

B

Batería, 4

- alarma de batería baja, 6
- batería de níquel metal hidruro, 5
- baterías de tipo níquel cadmio, 5
- carga de la batería, 4
- extracción de la batería, 4
- fijación de la batería, 4

Bloqueo del teclado, 39

- automático, 39
- desbloqueo, 39
- manual, 39

Borrado de mensajes, 24

Borrado de un número de teléfono, 19

Buzón de voz, 51

- desactivación del buzón de voz, 52

C

Calculadora, 57

Cargador

- conexión, 4
- desconexión, 5

Clave Personal para Desbloquear (PUK), 2

Código de seguridad (PIN), 2

Conducción, 59

Conexión de dos llamadas, 44

Conferencias, 44

Cuidado del aparato, 60

D

Desactivación

- micrófono, 13

Desactivación del teléfono, 7

Desvío de llamadas entrantes, 41

- activación del desvío de llamadas, 41
- anulación de los desvíos de llamadas, 42
- comprobación del estado de desvío, 42
- desvío cuando el menú datos está activado, 41

Dispositivos electrónicos, 59

E

Encendido del teléfono, 7

Envío de mensajes, 23

Exposición a energía de radiofrecuencia, 58

F

Faxes, 30

Fecha, 50

Funcionamiento eficaz del teléfono, 58

G

GSM 1900, 2

GSM 900, 2

I

Idioma, 7

Idioma de pantalla, 7

- reinicio en inglés, 8

Indicador de minutos, 48

Información de área, 55

- lista de mensajes, 56
- recepción de Información de área, 56
- tipos de mensajes, 56

Información sobre la llamada, 52

- coste de la llamada, 52
- duración de la llamada, 52
- límite de crédito, 53
- precio por llamada, 53

Inicialización del teléfono, 47

Introducción de caracteres

- introducción de minúsculas, 16
- verificación de los primeros caracteres, 16

L

Lectura de mensajes, 23

Llamadas, 9

- contestación, 10
- domésticas, 9
- internacionales, 9
- realización, 9
- recepción, 10
- rechazo, 10

Llamadas con manos libres, 46

- configuraciones relacionadas, 46

Llamadas con tarjeta de crédito, 54

Llamadas de datos, 30

Llamadas de emergencia, 7, 9

Llamadas no contestadas, 11

Llamadas perdidas

- quién llamó, 11

Luz de la pantalla, 48

M

Marcación fija, 40

- activación, 40
- anulación, 40
- edición de números fijos, 40
- grabación de números fijos, 40

Marcación rápida, 17

Memoria de llamadas contestadas, 11

- recuperación de un número, 11
- servicio de Identificación de línea (CLI), 11
- vaciado de la memoria, 11

Memoria reutilizable, 13

Mensajes de texto, 21

- cambio del tipo de mensajes, 22
- configuración del teléfono con respecto a los mensajes de texto, 22
- envío, 25

- escritura, 22
- grabación, 24
- introducción de letras, 22
- lectura, 25
- memoria de la tarjeta SIM, 21
- memoria de mensajes, 21

Menús de datos, 26

Mobile Office Suite

- desinstalación del Mobile Office Suite, 33
- gestor de la agenda, 32
- gestor de mensajes, 32
- instalación de Mobile Office Suite, 32

Modo contestar, 46

Módulo de Identidad de Abonado (SIM), 2

N

Niños, 60

Nivel de la señal de llamada, 8

- dispositivo de aviso de llamada por vibración, 8
- equipo manos libres, 8
- para silenciar la señal de llamada, 10

Número de Identidad Personal (PIN), 2

Números internacionales, 15

- código del país, 15
- prefijo de llamadas internacionales, 15

O

Ocultación del número de teléfono, 12

Ocultación del número de teléfono propio, 18

Operadores, 2

P

Pantalla, 0

Paquete Mobile Office Suite, 52

PIN, 2

PIN

- cambio del PIN, 37

PIN2, 2

- cambio del PIN2, 37

PUK, 2

R

Recepción de llamadas de fax y datos, 31

- numeración múltiple, 31
- numeración simple, 31

Recuperación de un número de teléfono, 17

- utilización de la posición, 18
- utilización del nombre, 17

Redes, 34

- búsqueda, 34
- selección, 34

Reloj, 49

Repetición de la marcación de un número, 10

- función de marcación repetida automática, 10
- fellamada a números marcados anteriormente, 10

Respuesta a los mensajes, 24

Restricción de llamadas, 38

- cambio de la clave, 39
- cambio del estado, 38
- cancelación de las restricciones de llamadas, 39

S

Seguridad, 37

- Bloqueo de la tarjeta, 37
- Bloqueo del teclado, 39
- Bloqueo del teléfono, 38

Señal de llamada

- cambio del tipo de señal, 48
- Composición de una señal de llamada propia, 49

Señal de mensaje, 48

Señales de tono, 13

Servicio de contestador, 51
buzón de voz, 51
escucha del buzón de voz, 51

Servicio de dos líneas, 53
selección de una línea, 53

Servicio de Identificación de línea (CLI), 12
ocultación del número de teléfono, 12
presentación del número de teléfono, 12

Servicio de Identificación de llamada (CLI), 18
aparición del propio número de teléfono, 18
ocultación del propio número de teléfono, 18

Servicio de línea alternativa (ALS), 53

Servicio de llamada en espera, 43
activación del servicio de llamada en espera, 43
anulación del servicio de llamada en espera, 43

Sistema de menús, 14

Sonido de las teclas, 48

Suscripciones, 2

T

Tarjeta SIM

bloqueo de la tarjeta SIM, 37
desbloqueo de la tarjeta SIM, 37
introducción de la tarjeta SIM, 3
si su tarjeta SIM se bloquea, 37

Texto de saludo, 47

Tonos DTMF, 13

Tonos multifrecuencia, 13

U

Últimos números marcados, 10

V

Visualización del número de teléfono propio, 47

Volumen del auricular, 13, 47

Primera edición (Octubre 1998)

Esta guía del Usuario es una publicación de **Ericsson Mobile Communications AB**, sin garantías. **Ericsson Mobile Communications AB** se reserva el derecho de introducir mejoras y cambios en esta guía del usuario debido a errores tipográficos, inexactitudes en la información actual o mejoras en los programas y/o los equipos en cualquier momento y sin previo aviso. No obstante, tales cambios estarán incorporados en ediciones posteriores del manual.

Reservados todos los derechos.

© **Ericsson Mobile Communications AB**, 1998.

Número de publicación: **ES/LZT 126 1472 R1A**

Impreso en Suecia.

El símbolo **CE** en nuestros productos significa que han sido certificados conforme a la directiva EMC 89/336/EEC, la directiva de Telecomunicaciones 91/263/EEC, y la directiva sobre Bajo Voltaje 73/23/EEC en los casos en que son aplicables. Los productos cumplen con los requisitos de normalización siguientes:

Teléfonos celulares y Accesorios en combinación:

- ETS 300 342-1 EMC para telecomunicaciones celulares digitales europeas.

Accesorios sin conexión directa a un teléfono celular:

- EN 50081 Compatibilidad electromagnética, Norma de emisión genérica.
- EN 50082 Compatibilidad electromagnética, Norma de inmunidad genérica.



CLASS 1 LED PRODUCT