

# SIEMENS

# S35i

## Manual del usuario



Issued by  
Information and Communication mobile  
Haidenauplatz 1  
D-81667 Munich

© Siemens AG 2001  
All rights reserved. Subject to availability.  
Rights of modification reserved.

Siemens Aktiengesellschaft  
<http://www.siemens.com/mobiles>

Ref.No.: A31008-H4100-A11-6-7819



 **Information and  
Communications**

## Interfaz de infrarrojos

(Comunicación con PC)

## Indicadores del display

Intensidad de recepción/nivel de carga de batería.

## Teclas laterales izquierdas

Para ajustar el volumen/hojear en los menús y mensajes.

## Llamar

Marcar n° o nombre indicado y responder llamadas. En estado de servicio se muestra la lista de últimas llamadas.

## Listín telefónico

La visualización de las entradas facilita la marcación.

## Timbre act./desact.

Mantenga pulsado para activar/desactivar.

## Menú

Ajuste del control de las funciones del teléfono y red.

## Teclas del display

(v. también abajo)

## Tecla lateral derecha

Mantenga pulsado para grabar (también durante una llamada).

Pulse brevemente para reproducir la grabación.

## Tecla Act./Desact./Fin

Pulse brevemente para finalizar la llamada o regresar al menú anterior.

Mantenga pulsado para encender/apagar el teléfono o regresar al estado de servicio.

## Bloqueo del teclado

Mantenga pulsado para activar/desactivar el bloqueo.



## Teclas del display

Las funciones disponibles se muestran mediante los símbolos/texto del display situado sobre las teclas. Según la situación, Ud. puede pulsar el extremo derecho o izquierdo de las teclas para acceder a las diferentes funciones.

En servicio, las teclas de display muestran nombres de "marcación rápida" y el acceso al menú u ofrecen servicios especiales, p.ej., Servicios SIM.

Todos los equipos radiotelefónicos están sujetos a restricciones:



Apague el teléfono en hospitales y cerca de equipos médicos como marcapasos o aparatos auditivos. El teléfono puede afectar al funcionamiento de estos equipos.



Durante la conducción, telefonee sólo con el equipo manos libres (p. 75).



Apague el teléfono durante los vuelos. Asegúrese de que no se active automáticamente por descuido.



Apague el teléfono en las proximidades de gasolineras, depósitos de combustibles, industrias químicas, trabajos con explosivos. El teléfono puede provocar anomalías en equipos técnicos.



No oriente la vista hacia el interfaz de infrarrojos activado [producto LED clase 1 (clasificación según IEC 60825-1)] con equipos de aumento ópticos.



El timbre de llamada se emite a través de la cápsula receptora. Para evitar daños, acepte en primer lugar la llamada y lleve después el teléfono a la oído.



La tarjeta SIM puede extraerse del teléfono. Atención: Tenga en cuenta que podrían ser ingeridas por los niños menores de edad.



No debe excederse la tensión de red indicada en el alimentador enchufable.



Recomendamos utilizar sólo baterías (100% libres de mercurio) y cargadores originales Siemens. De lo contrario, podría perjudicar su salud o el funcionamiento de los equipos.



El usuario no debe abrir en ningún caso el teléfono ni la batería (100% libre de mercurio). Queda prohibida cualquier modificación del equipo. Esto tendría como consecuencia la pérdida de la homologación.

### Tenga en cuenta:



Recicle las baterías y los teléfonos según la normativa vigente.



Cerca de televisores, radios y PCs pueden producirse interferencias.



Recomendamos utilizar sólo accesorios Originales Siemens, de este modo evitaremos posibles daños y garantizaremos que se cumplan todas las disposiciones vigentes.





**Un manejo inadecuado del teléfono excluye toda garantía**

<b>Visión general .....</b>	<b>1</b>	<b>Memoria vocal.....</b>	<b>22</b>
<b>Introducción .....</b>	<b>5</b>	Grabación .....	22
Símbolos utilizados .....	5	Pausa en la grabación .....	22
Acceso al menú .....	5	Reproducción .....	22
<b>Puesta en servicio .....</b>	<b>6</b>	<b>Información sobre el menú</b>	
1. Insertar la tarjeta SIM .....	6	<b>principal .....</b>	<b>23</b>
2. Cargar la batería .....	7	Menú principal .....	23
3. Encender el teléfono.....	7	Servicios SIM (optativo) .....	23
Llamada de emergencia (SOS)..	7	<b>Oficina&amp;Ocio .....</b>	<b>24</b>
4. Introducir el PIN .....	8	Internet .....	24
<b>Telefonar.....</b>	<b>9</b>	Tecla para cambiar .....	24
Marcación con teclado .....	9	Acceso a Internet.....	24
Finalizar la llamada .....	9	Menú Navegad.....	25
En caso de ocupado.....	10	Perfiles .....	26
Rellamada .....	10	Tecla del listín telefónico.....	28
<b>Llamadas entrantes .....</b>	<b>11</b>	Calendario .....	29
Contestar llamadas .....	11	Citas .....	30
Finalizar llamadas .....	11	Calculadora.....	32
Rechazar llamadas .....	11	Cambio moneda.....	33
Desconectar el timbre.....	11	Tarjeta visita.....	34
Llamadas perdidas .....	11	Juegos .....	35
<b>Listín telefónico .....</b>	<b>12</b>	Cronómetro.....	36
Nueva entrada .....	12	<b>Mensajes.....</b>	<b>37</b>
Llamar .....	13	Leer nuevo mensaje .....	37
Listín telef. VIP .....	13	Editar mensaje nuevo .....	38
<Núms. propios> .....	13	Introducción de texto con "T9" .....	40
<Nueva entrada> .....	13	Entrante / Saliente.....	43
Menú del listín telefónico.....	14	Enviar tarjeta de visita .....	44
Códigos de control.....	16	Ajuste.....	44
<b>Marcación rápida .....</b>	<b>17</b>	Mensaje de voz .....	45
Tecla del display .....	17	Servicios de información.....	47
Teclas alfanuméricas.....	18	<b>Archivos.....</b>	<b>49</b>
Marcación rápida del menú.....	18	Llam. perdidas.....	49
<b>Durante una llamada .....</b>	<b>19</b>	Llam. aceptadas .....	49
Control Volumen .....	19	Núms.marcados.....	49
Llamada en espera.....	19	Alarma perdida.....	49
Escuchar grabación .....	19	<b>Perfiles .....</b>	<b>50</b>
Anotar un número .....	19		
Conferencia/retención .....	20		
Menú durante la llamada.....	21		

<b>Audio</b> .....	<b>51</b>	<b>Fax/datos</b> .....	<b>65</b>
Ajustar tonos .....	51	<b>Símbolos del display</b> .....	<b>66</b>
Volumen .....	51	<b>Consejos de uso</b> .....	<b>67</b>
Melodías .....	51	<b>Servicio técnico de Siemens</b> ...	<b>68</b>
Vibración .....	51	<b>Solucionar problemas</b> .....	<b>69</b>
Filtrar llamadas .....	51	<b>Datos del teléfono</b> .....	<b>72</b>
Tonos Servicio .....	52	Declaración de conformidad ...	72
Grabar melodía .....	52	Especificación técnica .....	72
<b>Tiempo/Tasa</b> .....	<b>53</b>	<b>Cuidado / Seguridad</b> .....	<b>73</b>
Tasas .....	53	Cuidado del teléfono .....	73
Ajuste tasas .....	53	<b>Accesorios generales</b> .....	<b>74</b>
<b>Desvíos</b> .....	<b>54</b>	Data / Applications .....	74
Desvíos .....	54	Accesorios para el automóvil ..	75
Compr. Estado .....	55	<b>Glosario</b> .....	<b>76</b>
Borrar todos .....	55		
Reponer desvío .....	55		
Cambiar número .....	55		
<b>Configuración</b> .....	<b>56</b>		
Modo menú .....	56		
Teléfono .....	56		
Seguridad .....	58		
Servicios GSM .....	59		
Llamando .....	62		
Modo FAX/datos .....	63		
Reloj .....	64		
En el coche .....	64		
Auriculares .....	64		

## Símbolos utilizados

Para aclarar el manejo del teléfono se utilizan los siguientes símbolos:

	Introducción de dígitos o letras.
	Tecla del display para la función mostrada arriba.
	Pulsar la tecla del display en el extremo indicado.
	Indicación de una función de las teclas de display.
	Función dependiente del operador de red, puede requerir un registro especial.

## Control del menú

Los menús le permiten acceder a funciones y ajustes importantes para su teléfono.

### Menú principal

Al menú principal se accede desde el estado de servicio (v. pág. 8) con la tecla derecha del display.

 Pulse.

### Submenús

El menú principal consta de submenús que le permiten acceder a las diferentes funciones y opciones.

## Regreso



Pulse brevemente para regresar al menú anterior.



Mantenga pulsado para regresar al estado de servicio.

## Acceso al menú

En las instrucciones de manejo se encuentra una breve introducción sobre el acceso al menú, p. ej.,:

**Menú** → **Audio** → **Volumen**

lo que significa

**Menú** Pulse esta tecla para abrir el menú principal.

 Hojee hasta el registro del menú **Audio**.

**Selecc.** Pulse esta tecla para abrir el menú **Audio**.

 Hojee hasta el registro del menú **Volumen**.

**Selecc.** Pulse esta tecla para abrir el menú **Volumen**.

## 1. Insertar la tarjeta SIM

Su proveedor de servicios le suministra una tarjeta SIM en la que se han almacenado todos los datos importantes sobre la conexión.

Si la tarjeta se ha suministrado en formato de tarjeta de crédito, extraiga la sección más pequeña.

Apague el teléfono antes de retirar la batería

- Desbloquee la tapa de la batería (1) y retírela (2).

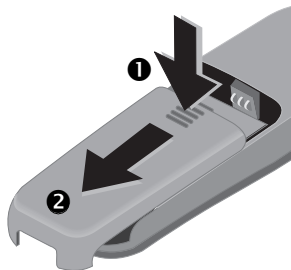

- Extraiga el soporte SIM (3) y gire en la dirección de la flecha (4).

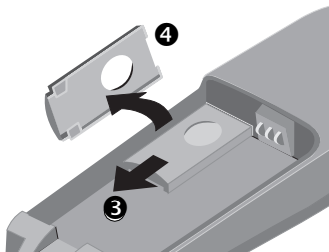

- Introduzca la tarjeta SIM en el soporte (5). Tenga en cuenta la posición de la esquina cortada y de los contactos.

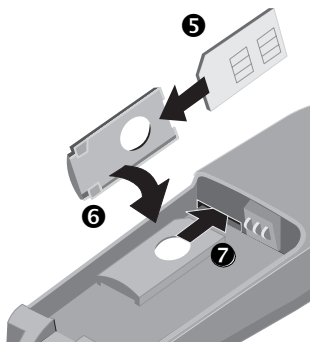

- Gire el soporte SIM hasta que la tarjeta SIM indique hacia el teléfono (6).
- Introduzca el soporte SIM en el teléfono hasta escuchar cómo encaja (7).
- Introduzca la batería en el teléfono (véase la figura más abajo) y cierre la tapa.

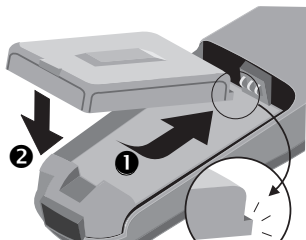

## 2. Cargar la batería

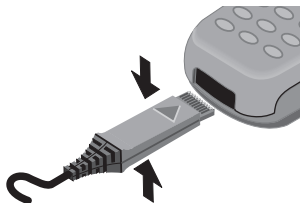

La batería de litio ionizado no se suministra completamente cargada:

- Inserte el cable cargador en el orificio de la base.



- Enchufe el cargador en una toma de corriente (no exceda la tensión de red indicada en el cargador).

El cargador se calienta con el uso, lo cual es normal y no supone peligro.

-  Estado de carga.
-  Fin del proceso de carga.

### Tiempo de carga

La carga completa se consigue tras 3,5 horas.



Las variaciones en la red de alimentación pueden dar lugar a diferentes tiempos de carga.

### Telefonar

Durante el proceso de carga puede utilizarse el teléfono.

### Tiempo de utilización

Una batería completamente llena permite un servicio de 60 a 220 horas en modo de espera o de 100 a 360 minutos de conversación.

-  Indica el estado de carga.
-  Una señal acústica indica que la batería está casi vacía.

Los tiempos indicados son valores medios. En definitiva, dependen de sus costumbres de uso personales (véase también "Especificación técnica", pág. 72 al respecto).

## 3. Encender el teléfono



**Mantenga pulsado** para encender el teléfono desde el estado de servicio (v. pág. 8). **Mantenga pulsado** para apagarlo.

Si después de encenderlo se muestra el mensaje de error "Introduzca tarjeta SIM", compruebe si se ha insertado correctamente la tarjeta SIM. Tenga también en cuenta que no puede usar tarjetas SIM antiaguas (técnica de 5 voltios). Si tiene algún problema o preguntas sobre este tema, consulte al operador de red.

### Llamada de emergencia (SOS)

Pulsando la tecla del display **SOS** puede realizar una llamada de emergencia a través de cualquier red, incluso sin tarjeta SIM o introducción del PIN.

Utilice esta función **sólo** en caso de emergencia.

## 4. Introducir el PIN

La tarjeta SIM está protegida contra un uso indebido mediante un código PIN de 4-8 dígitos (dependiendo de la tarjeta SIM).



Introduzca el PIN, no se visualiza la entrada.  
(Corregir errores con ).



Pulse la tecla derecha bajo el display (véase fig).



Cuando aparezca el nombre del operador de red en el display, su teléfono estará en el estado de servicio y podrá realizar/recibir llamadas.



## Información

### ¿PIN erróneo?

Después del tercer intento erróneo de introducir el PIN se bloquea la tarjeta SIM (v. "Solucionar problemas", pág. 69).

Véase también "Activar/Desactivar el control PIN" y "Cambiar el n° PIN" (v. pág. 59).

### Conexión de red



Intensidad de la señal de recepción.



Una señal muy débil puede reducir la calidad de la llamada e interrumpirla.

Si la señal es muy débil, diríjase hacia una ventana o espacio abierto.

En la parte superior del teléfono se encuentra la antena. Procure no tocarla innecesariamente durante el servicio, pues puede afectar a la calidad de la conexión.

Si se encuentra fuera del área de cobertura de su "operador de red", su teléfono selecciona automáticamente otra red GSM (v. pág. 59).

### Servicios SIM



Este símbolo se visualiza si su tarjeta SIM ofrece aplicaciones especiales como, p.ej., telebanco (v. pág. 23).

## Marcación con teclado

El teléfono debe estar encendido (modo de espera).



Introduzca el nº **siempre** con **prefijo** (en caso necesario, con prefijo internacional).

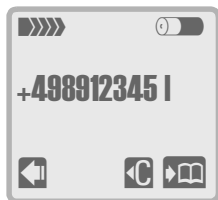

 Si pulsa brevemente, se borra el último dígito, si pulsa prolongadamente, la entrada completa.

 Se guarda el nº en el listín, v. pág. 12.



Pulse para marcar el nº indicado.

## Finalizar la llamada



Pulse para finalizar la llamada.

Pulse esta tecla también aunque su interlocutor haya colgado primero.

## Información

Ajustar fecha/hora, v. pág. 64.

Ajustar idioma, v. pág. 56.

### Prefijo internacional

En su teléfono se han almacenado varios prefijos internacionales. Para solicitarlos:

 Pulse esta tecla hasta que se visualice “+”.

 Pulse.

 Seleccione en la lista el país deseado.

 Pulse. En el display se visualiza el prefijo internacional.



Añada el nº nacional (en muchos países se omite el primer dígito).



Pulse para marcar el nº indicado.

### Funciones disponibles durante la llamada:

 (v. pág. 20)

 (v. pág. 21)

### Llamar más fácilmente

Para conseguir una marcación más fácil, rápida y sin errores, Ud puede:

- repetir llamadas anteriores.
- repetir automáticamente la llamada en caso de ocupado.
- devolver llamadas recibidas/no contestadas (v. pág. 49).

o bien utilizar

- el listín telefónico (v. pág. 12).
- la marcación rápida (v. pág. 17).

## En caso de ocupado

Si la extensión llamada está ocupada, se ofrecen las siguientes funciones:

### Rellamada automática

**Rep.aut** Pulse. El nº se marca automáticamente en intervalos crecientes de 15 min. Durante este tiempo no se puede marcar otro nº.

### Para finalizar

**Des** Pulse.

### o bien



Pulse.

Cualquier otra llamada interrumpirá esta función.

### Aviso recordatorio

**Aviso** Pulse. Tras 15 minutos, un tono de aviso le recuerda que vuelva a marcar el nº indicado.

## Rellamada

El teléfono almacena los últimos números marcados.

En el estado de servicio:



Pulse. Se muestra la lista de rellamada.



Pulse de nuevo para repetir la última llamada.

### o bien

para marcar el nº de una llamada anterior:



Hojee en el listín y seleccione el nº deseado.



Pulse para marcar el número seleccionado.

**Menú** v. pág. 49.

En la pág. 49 puede ver cómo marcar otros números almacenados:

- Llamadas perdidas.
- Llamadas aceptadas.

## Contestar llamadas

El teléfono debe estar encendido para poder recibir llamadas (estado de servicio).



Pulse 

**o bien**



Pulse.

## Finalizar llamadas



Pulse.

## Rechazar llamadas

**Rechaz.** Pulse. El llamante escucha el tono de ocupado.

**Desvíos** Se visualiza al activar la función "Desvío" (v. pág. 54).

**o bien**



Pulse.

## Desconectar el timbre



Mantenga pulsado. Se desconecta el timbre para la llamada actual.

## Llamadas perdidas

Las llamadas perdidas, es decir, no contestadas, se indican mediante el símbolo 

### Información

- Los números de las llamadas recibidas o perdidas se almacenan (si la red soporta esta función), de modo que Ud. puede devolver la llamada (v. pág. 49).
- Una llamada entrante interrumpe cualquier otro uso del teléfono.
- Llamadas de datos/fax (v. pág. 63).

En el listín telefónico puede registrar con un nombre los números utilizados con frecuencia. Para marcar basta con seleccionar el nombre.

Si un número se ha almacenado con un nombre, en caso de llamada se visualiza el nombre en el display.

## Nueva entrada



Introduzca el n° siempre **con prefijo** y, dado el caso, **prefijo internacional**.



Pulse.



Introduzca un nombre para el número (v. también "Introducir nombres").

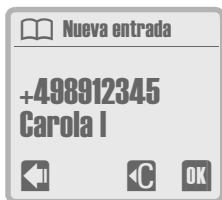

Pulse.



Ya puede marcar el n°.

**o bien**



Finalice la entrada para comenzar un registro nuevo.

### Información

Para las entradas del listín telefónico no se puede utilizar el editor T9 (v. pág. 40).

## Introducir nombres

Pulse las teclas alfanuméricas repetidamente hasta que aparezca el carácter deseado. El cursor avanza después de una breve demora.



Pulse una vez para escribir la letra A, dos veces para la letra B, etc.



Pulse para borrar el carácter anterior al cursor, mantenga pulsado para borrar el nombre.



Conmuta entre mayúsculas/minúsculas.

La inicial de un nombre es automáticamente mayúscula.



Conmuta entre números y letras.



Inserta espacio en blanco.



Las diéresis y los dígitos se muestran tras las letras correspondientes.



Control del cursor.

## Caracteres especiales

Pulse la tecla las veces necesarias hasta que se muestre el carácter.

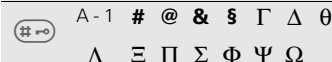
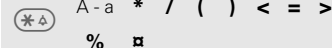
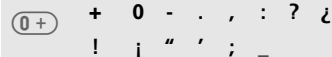

## Llamar



Abra el listín telefónico.



Seleccione el nombre con la inicial y/u hojee.



Marcar el número seleccionado.

## Listín telef. VIP

Los números importantes pueden almacenarse en el **listín telefónico VIP**.



Pulse dos veces para abrir el listín telefónico VIP. Prosjea como se indica arriba.

Para añadir nuevos registros al listín telefónico VIP, véase "Entrada VIP", pág. 14.

### <Núms. propios>

Ud. puede (dependiendo de la tarjeta SIM) registrar hasta seis números "propios" (p.ej., fax).

### <Nueva entrada>

Véase pág. 12.

## Información

### Selección por nombres en el listín



Abra el listín telefónico.

Introduzca mediante las teclas la inicial del nombre deseado. P.ej.,



para **P**ablo. El listín hojeará automáticamente hasta el primer registro con "P"

### Utilizar prefijos guardados

Ud. puede registrar prefijos en el listín telefónico (p.ej., de una central privada/PABX).

Antes de marcar puede completar este prefijo con la extensión:



Abra el listín telefónico.



Seleccione el número/prefijo.



Abra el menú, seleccione **Visualiz.entrada**. Se muestra el registro del listín.



Añada la extensión.



Marque.

o bien



Introduzca el número/prefijo.



Abra el listín telefónico.



Seleccione la extensión.



La extensión se añade al número.



Marque.

## Menú del listín telefónico



Abra el listín telefónico.



Seleccione un nombre con la inicial y/u hojee.



Se visualiza el menú, seleccione ahora la función deseada.

---

**Visualiz. entrada**  
**Modif. entrada**  
**Borrar entrada**  
**Entrada VIP**  
**Marc. por voz**  
**Lugar memoria**  
**Enviar/Imprimir**  
**Capacidad**  
**Borrar Listín**

---

## Visualiz. entrada

## Modif. entrada

Se visualiza la entrada.



Dado el caso, modifique el número.



Confirme.



Dado el caso, modifique el nombre.



Confirme.

## Borrar entrada

Tras una consulta de seguridad se borra la entrada del listín telefónico.

## Entrada VIP

Marque como VIP sólo los números importantes para conseguir un acceso rápido (p. 13).

## Marc. por voz

Ud. puede programar para los registros del listín telefónico una identificación de voz. Si la marcación por voz está activada, para marcar el número basta con pronunciar el nombre.

## Grabar voz

Pronuncie el nombre deseado y repítalo si se solicita. Un tono de aviso confirma la ejecución de la grabación.

## Borrar entr. vocal

Se suprime la marcación por voz del registro.

## Escuch. entr.vocal

Busque el registro en el menú del listín telefónico.



Registro con marcación por voz.



Pulse la tecla lateral inferior izquierda para reproducir el registro.

## Utilización

En el estado de servicio:



Para marcar, pulse la tecla lateral inferior izquierda.

o bien Utilice la tecla del display (Ajuste, v. pág. 17).

A continuación pronuncie el nombre.

El n° se marca automáticamente.

Los registros del listín telefónico con marcación por voz no se guardan en la tarjeta SIM (véase también "Lugar memoria", pág. 15).

## Lugar memoria

Un registro nuevo del listín telefónico puede guardarse como sigue:

### Tarjeta SIM

Según el ajuste estándar, los registros se guardan en la tarjeta SIM y, de ese modo, pueden utilizarse en otro teléfono GSM.

### Teléfono

Aquí se guardan los registros del listín con marcación por voz.

Si la tarjeta SIM está llena, los nuevos registros se guardan automáticamente en la memoria del teléfono.

### Especial

Con una tarjeta SIM especial puede restringirse la marcación a los "números de llamada fijos" del listín telefónico. Para procesar estas entradas se requiere el PIN2 (v. pág. 59).

## Enviar/Imprimir

### Enviar texto

Un registro del listín puede enviarse como SMS (v. pág. 38).

El receptor puede registrar el n° directamente en el listín telefónico.

### Enviar vía infrar.

Un registro del listín telefónico puede transferirse por rayos infrarrojos a otro teléfono o a un PC adecuado.

### Imprimir infrar.

El registro se transmite por rayos infrarrojos a una impresora adecuada.

## Capacidad

Se visualiza la memoria utilizada y la memoria disponible para:



la tarjeta SIM



la tarjeta SIM especial



la memoria del teléfono



la identificación de voz

## Borrar listín

Puede seleccionar el listín telefónico que desea borrar. Dependiendo de la tarjeta SIM utilizada, se ofrecen diferentes listines para borrar. Como medida de seguridad, antes de borrar se solicita un código secreto (v. pág. 59).



Tarjeta SIM (PIN)



tarjeta SIM especial (PIN2)



memoria del teléfono  
(código telefónico).

## Información

- Introduzca siempre el número completo con el prefijo (p.ej., 91 para Madrid).
- Si viaja con frecuencia al extranjero, registre todas las entradas del listín con el prefijo internacional (p.ej., +34 para España).

## Códigos de control

En el listín telefónico puede guardar números de llamada y códigos de control juntos, como un registro normal del listín telefónico, p.ej., para la consulta remota de un contestador.



Introduzca el número.



Mantenga pulsado hasta que aparezca "+" en el display (pausa para establecer la conexión).



Introduzca el código de control.

 Si es necesario, introduzca más pausas de 3 seg. cada una para un procesamiento seguro del código por parte del receptor.



Pulse.



Introduzca el nombre.



Almacene.

También puede guardar simplemente el código de control como un número telefónico y enviarlo durante una llamada (v. pág. 21).

## Información

### Mejor información del listín telefónico

El accesorio "SoftDataLink 3.0" permite crear y administrar los registros del listín a través de un PC/PDA (v. "Accesorios generales", pág. 74).

### Control del proveedor de servicios

Posiblemente su proveedor de servicios puede acceder al listín para ampliarlo con números importantes.

### Restricciones del listín telefónico

Tenga en cuenta que la utilización del listín puede estar restringida (a menudo en aplicaciones comerciales).

En un listín telefónico restringido pueden caracterizarse los números incompletos con un "?". Estos números pueden ampliarse antes de marcar.

### Durante una llamada

El listín telefónico puede utilizarse también durante una llamada, p.ej., para consultar un número o enviar un código de control.

Ud. puede ocupar la tecla izquierda del display y cada una de las teclas alfanuméricas 2 a 9 con un número importante o una de las siguientes funciones.

Pulsando la tecla correspondiente se marca el n° o se inicia la función.

- **Número de tel.** ..... (p. 12)
- **Internet** ..... (p. 24)
- **Escribir mens.** ..... (p. 38)
- **Calendario** ..... (p. 29)
- **Infrarrojos** (infrarrojos)..... (p. 63)
- **Calculadora** ..... (p. 32)
- **Cambio moneda** ..... (p. 33)
- **Juegos** ..... (p. 35)
- **Marc. por voz** ..... (p. 14)
- **Selec. grupo** ..... (p. 61)

## Tecla del display

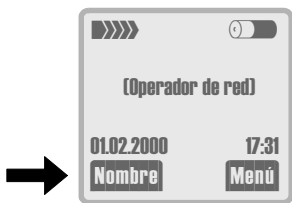

Para la marcación rápida se puede utilizar la tecla izquierda del display.

También se reemplaza automáticamente por / temporalmente para permitir p.ej. la lectura de un nuevo mensaje.

Es posible que el operador de red ya haya asignado esta tecla (p.ej., para el acceso a servicios SIM').

## Ajustar

Si se trata del primer ajuste:

**Nombre** Pulse.

Seleccione la función.

Al seleccionar **Número de tel.** se abre el listín telefónico.

Seleccione un nombre con la inicial y/u hojeando, p.ej., **Oficina**.

### o bien

al seleccionar una aplicación (p.ej., **Juegos**), ésta se programa directamente en la tecla del display.

**Selec.** Pulse.

## Utilizar

**Oficina** Pulse.

**OK** Si la marcación rápida está ocupada con un número, o bien se marca el número o bien se inicia la aplicación.

### o bien

**Oficina** Mantenga pulsado.

## Modificar

**Buro** Pulse.

**Modific.** Pulse.

Prosiga del modo descrito arriba en "Ajustar".

Si no desea asignar ninguna función a la tecla izquierda del display, seleccione el registro **<Vacío>**.

## Teclas alfanuméricas

Para la marcación rápida puede utilizar las teclas alfanuméricas del 2 al 9 como n<sup>os</sup> de marcación abreviada.

La tecla  está asignada al número del buzón de voz.

### Ajustar

La primera vez que ocupe una tecla alfanumérica, p.ej., 2:



Pulse la tecla.



Pulse.



Seleccione la función.

Al seleccionar **Número de tel.** se abre el listín telefónico para seleccionar.



Seleccione un nombre con la inicial y/u hojeando, p.ej., **Oficina**.

### o bien

al seleccionar una aplicación (p.ej., **Juegos**) ésta se asigna directamente al número.



Pulse.

### Aplicar

De este modo se marca un número almacenado o se inicia una aplicación almacenada. En el estado de servicio:



Pulse.

Se muestra la ocupación del 2 en lugar de la tecla izda. del display, p.ej.:



Pulse.



Pulse.

### o bien



Pulse.



Pulse.

### Modificar



Pulse brevemente la tecla alfanumérica para ver el ajuste actual (p.ej., **Juegos**).



Pulse.



Prosiga del modo arriba descrito en "Ajustar".

## Marcación rápida del menú

Todas las funciones del menú están numeradas. La introducción de una cifra permite seleccionar directamente una función.

P.ej., solicitar el cronómetro:



Pulse.



para **Oficina&Ocio**



para **Cronómetro**



para **Cronómetro**

## Control Volumen



Use las teclas laterales a la izquierda del teléfono para regular el volumen del micrófono.

## Llamada en espera

Si está hablando por teléfono y recibe otra llamada, oirá el "Aviso de llamada en espera". Es posible que primero tenga que abonarse y ajustar el teléfono para utilizar este servicio (v. pág. 62).



Dispone de tres posibilidades:

### 1 Cambiar

**Cambiar** Acepta la llamada en espera y la actual queda retenida.

Cambiar de llamada:  
Puede conmutar entre ambas llamadas según desee (v. pág. 20).

### 2 Rechazar llamada nueva

**Rechaz.** Se rechaza la llamada, el llamante escucha el tono de ocupado.

o bien

**Desvíos** Si está ajustado se conmuta, p.ej., al contestador automático/buzón de voz (v. pág. 45).

### 3 Finalizar llamada actual, aceptar nueva llamada



Finalice la llamada actual. Se indica la llamada en espera con el timbre.

**Resp.** Acepte la nueva llamada.

## Escuchar grabación



Con la tecla lateral de la derecha del teléfono puede escuchar una grabación de voz almacenada (v. también pág. 67). El interlocutor también la escucha (v. "Memoria vocal", pág. 22).

## Anotar un número

Ud. puede introducir un n° durante la llamada (puede que su interlocutor escuche la introducción). Después de finalizar la llamada puede almacenarlo o marcarlo.

## Conferencia/ retención



Durante una llamada, Ud. llama a otro interlocutor.



Puede conmutar entre ambos interlocutores o reunir las dos llamadas en una conferencia. En una conferencia puede participar un máximo de 5 usuarios.

Durante la llamada, comuníquese al interlocutor su intención, después:



 Pulse.

Se retiene la llamada actual.

 /  Introduzca el n° o selecciónelo en el teléfono.

 Establezca la nueva conexión.

Ahora dispone de 3 posibilidades:

### 1 Cambiar

**Cambiar** Puede conmutar entre ambos interlocutores.

Si finaliza la llamada actual, se le consulta si desea volver a la llamada en espera:

**Si** Se acepta la llamada en espera.

**No** Se finaliza la llamada en espera.

### 2 Conferencia

**Menú**  Pulse, seleccione **Conferencia**.

Se añade la llamada en espera (conferencia con un máx. de 5 usuarios).

### 3 Finalizar conexión

 Pulse. Se finalizan todas las llamadas.

Es posible que su operador de red no ofrezca todas las funciones descritas.

## Menú durante la llamada

Las siguientes funciones sólo son posibles durante una llamada.



Se visualiza el menú, seleccione ahora la función deseada.

Control Volumen  
Micro. desconect.  
Conferencia  
Retención  
Tiempo/Coste  
Enviar tonos MTD  
Transf. llamada  
MENÚ PRINCIPAL  
Estado Llamada

## Control Volumen



Con la tecla izquierda del display o las teclas laterales del teléfono puede regular el volumen del microteléfono.

Si utiliza el kit confort para el auto-móvil, este ajuste no afectará al ajuste normal.

## Micro. desconect.

Permite activar/desactivar el micrófono. Si está desactivado, su interlocutor no puede escucharle.

## Conferencia (v. pág. 20)

## Retención

Se retiene la llamada actual.

## Tiempo/Coste

Durante la llamada se visualiza el tiempo transcurrido hasta el mo-

mento y (si está ajustado, v. pág. 53) el coste resultante.

## Enviar tonos MTD

Para controlar un contestador automático u otro aparato puede enviar un código de control.

## Desde el listín telefónico

Para ello debe establecer un enlace con el aparato, después



abra el menú durante la llamada y seleccione **Enviar tonos MTD**.



Pulse. Seleccione en el listín telefónico el nombre del código de control.

## Introducción manual

Después de establecer el enlace.



/ **OK** introduzca los dígitos del código de control.

## Transf. llamada

Se enlaza la llamada original con la que Ud. ha realizado. De este modo se finalizan ambas llamadas para Ud. Es posible que no todos los operadores de red ofrezcan esta función.

## MENÚ PRINCIPAL

Le permite acceder rápidamente a otros menús, p.ej., leer un mensaje o buscar un número (v. también pág. 23).

## Estado Llamada

Se relacionan todas las llamadas activas y en espera en una lista (p.ej., usuarios de una conferencia).

La memoria vocal le ofrece las siguientes funciones:

- Grabar una conversación - de gran utilidad si le comunican un número de teléfono o una dirección.
- Grabar un aviso que deba recordar o que otros deban escuchar.
- Añadir un aviso a una entrada de la agenda.
- Grabar un mensaje para reproducírselo a un llamante (véase, p.ej., "Respuesta privada", pág. 67).

## Grabación

- Pulse la tecla de memoria situada en el lateral derecho del teléfono mientras dure la grabación.

Una señal breve le indica el inicio de la grabación.

Si suelta la tecla de memoria se detiene la grabación.

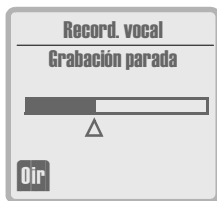

Una señal le advierte de que la memoria está casi llena. La duración máxima de la grabación es de 20 segundos.

## Pausa en la grabación

- Suelte la tecla de memoria para interrumpir la grabación, vuelva a pulsar (en el transcurso de 10 seg.) para continuar.

Una pausa de más de 10 segundos finaliza la grabación.

Una memo nueva sobrescribirá siempre la memo grabada.

### Teclas del display

En vez de las teclas laterales también puede utilizar las del display.

## Reproducción

- Pulse brevemente la tecla de memoria.
- Durante una llamada su interlocutor también puede escuchar la grabación.

## Menú principal

El menú principal le permite acceder a funciones y ajustes importantes del teléfono. Puede abrirlo a partir del estado de servicio con la tecla derecha del display:

**Menü** Abra el menú principal.

El menú principal contiene los siguientes submenús:

---

**Consejos** (indicaciones de uso)  
**(Servicios SIM)**  
**(Internet)**  
**Oficina&Ocio**  
**Mensajes**  
**Archivos**  
**Perfiles**  
**Audio**  
**Tiempo/Tasa**  
**Desvíos**  
**Configuración**

---

Todos los puntos del menú abren un submenú en el que puede seleccionar las funciones deseadas.



Pulse brevemente para retroceder al menú anterior.

Mantenga pulsado para regresar al estado de servicio (v. pág. 8).

## Modo menú

Para facilitar el manejo del teléfono a los usuarios "principiantes", el amplio menú principal puede reducirse a las funciones importantes (v. también pág. 56).

**Menü** → **Configuración** → **Modo menú**

## Servicios SIM (optativo)

A través de la tarjeta SIM, su operador de red puede ofrecerle aplicaciones especiales, como p.ej., servicios de banca, información bursátil, etc.

Si ha suscrito uno de estos servicios, su nombre aparece como primer registro en el menú principal o directamente sobre la tecla izquierda del display.



Símbolo del servicio SIM.

Si hay varias aplicaciones activadas, éstas se ofrecen en el menú "Servicios SIM".

**Menü** → **Servicios SIM**

En el punto de menú Servicios SIM, su teléfono puede integrar ampliaciones futuras de su operador de red sin problemas. Si desea obtener más información al respecto, consulte al operador de red.

## Internet (variable)

Acceso rápido al navegador de Internet desde el menú principal.

Para una descripción más detallada, v. pág. 24.

El operador de red puede ocupar este punto de menú con otra función.

Oficina&Ocio contiene los siguientes submenús:

---

Internet  
 Calendario  
 Citas  
 Calculadora  
 Cambio moneda  
 Tarjeta visita  
 Juegos  
 Cronómetro

---

## Internet

Su teléfono le permite acceder a Internet. La información se ofrece en formato especial, adaptado a las reducidas posibilidades de visualización del teléfono. Por este motivo, no están disponibles todos los servicios de Internet. La información que supere el volumen disponible de los servicios WAP ha de obtenerse a través del Internet estándar o de su operador de red.

Es posible que para hacer uso de este servicio tenga que solicitarlo al operador de red.

## Ajustes

Antes de conectarse por primera vez debe ajustar un perfil de acceso.

Frecuentemente el operador de red ya ha realizado los ajustes. De lo contrario, la conexión debe configurarse manualmente. El operador de red puede actualizar los ajustes mediante mensajes de texto (SMS).

En la entrada **Perfiles** del menú Navegador se encuentran las funciones necesarias para ello. Si tiene dudas, consulte al operador de red.

## Tecla para cambiar

La tecla **derecha** del display ofrece, dependiendo de la situación actual, hasta tres funciones. Con el **extremo derecho** de la tecla del display puede conmutar entre estas diferentes asignaciones.



Pulse para cambiar.



Pulse para seleccionar.

Posibles asignaciones, p.ej.:



Se accede a una página de internet (online).



Confirme selección menú.



Se visualiza el submenú.



Ver el menú Navegador.

## Acceso a Internet

**Menú** → Oficina&Ocio → Internet

Si no ha guardado ninguna página en una sesión anterior, al solicitar la función se visualiza la selección:



Hojee/introduzca dígitos para seleccionar el menú.



Pulse.

Tenga en cuenta que el uso de los servicios WAP supone costes adicionales (v. también **Tiempo descon.** más adelante).

 Online,  Offline

En la parte superior derecha del display se muestra la indicación online/offline.

 Pulse repetidamente para modificar la visualización del display: borrar el título, barras de desplazamiento, teclas del display, etc.

## Menú Navegad



Pulse hasta que aparezca .



Abra el menú Navegador.

## Homepage

Es la primera página de Internet WAP mostrada tras establecerse la conexión (puede estar predefinida/programada por el operador de red).

## Favoritos

Visualización de sus páginas WAP más importantes (máx. 9). Permite un acceso rápido.

### Favoritos

Emisión de la lista. Marque una línea (dado el caso, vacía).



Pulse hasta

 **Menú**

**Modific.**

Seleccione para modificar o introducir el registro.

**Eliminar**

Seleccione para borrar el registro actual.

## Navegar

### Ir a URL

Puede introducir una dirección de Internet para marcarla directamente.

### Mostrar URL

(localizador uniforme de recursos)  
Se muestran las direcciones de Internet actualmente visitadas.

### Reset browser

Se repone el navegador y se borran las páginas almacenadas.

## Desconectar

Se finaliza la conexión de datos activa.

## Perfiles

Dependiendo del operador de red pueden crearse hasta 5 perfiles (véase la siguiente página).

## Servicios

### Canales

Puede cargar las páginas WAP en el teléfono y luego consultarlas offline.

### Bandeja salida

Aquí puede, p.ej., depositar correos electrónicos para enviarlos más tarde (depende del operador de red).

## Phone.com

Visualización de la versión del navegador.



Se finaliza la conexión de Internet.

### Caracteres especiales

(como con el editor de texto SMS)



Pulse 3 veces para /



Pulse 3 veces para @



Pulse 4 veces para . (punto)

## Perfiles

Dado el caso, puede ajustar o modificar los 5 perfiles de acceso que pueden ajustarse como máximo. El modo de introducción y las funciones puede variar dependiendo de los operadores de red.

### Ajustes de perfil

Para configurar un nuevo perfil, proceda como sigue:



Abra el menú Navegador.

#### Perfiles

Seleccione y confirme con **OK**.

#### Perfil1..5

Seleccione un perfil y confirme con **OK**.

#### Ajustes

Seleccione y confirme con **OK**.

Una vez realizadas todas las entradas puede abandonar la lista:



Pulse brevemente.

Su operador de red le comunica qué entradas debe realizar en la siguiente lista.

Solicite por orden las funciones de introducción y confirme cada entrada con **OK** :

### Nombre perfil

Puede asignar otro nombre al perfil.

### Núm. marcación

Aquí se introduce el número de marcación del nodo.

### Tipo de llamada

Seleccione si es RDSI (V.110) o analógica (V.32).

### Nombre conex.

Introducción del nombre de usuario.

### Password

Introducción de la contraseña.

### Dirección IP

Introducción de la dirección IP.

### Puerto

Introducción del puerto.

### Homepage

Introducción de la página inicial (v. también **Navegar** en el menú Navegador).

### Tiempo descon.

Introducción del tiempo en segundos tras el cual ha de finalizarse una conexión si no se realiza **ninguna** entrada.

## Activar

Active uno de los perfiles ajustados.

**Perfil 1..5** Seleccione el perfil deseado y confirme con **Selec.** .

\* Indica el perfil activado.

## Encriptación

Para garantizar un intercambio de datos seguro, pueden codificarse determinadas páginas.

### Verificar Clave

Compruebe la clave disponible.

### Nueva Clave

Solicite una nueva clave al operador de red.

El punto de menú **Encriptación** sólo se presenta para el perfil activado.

Visión general de la estructura de los ajustes de perfil:

### Perfil 1 ... Perfil 5

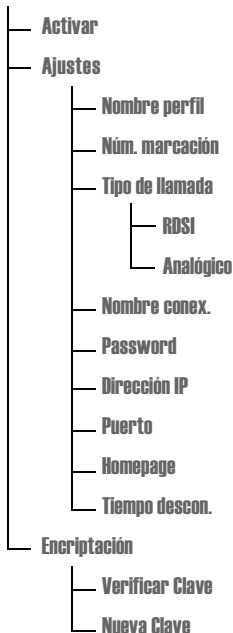

## Tecla del listín telefónico



Durante una sesión WAP puede accederse a un menú:

### Añad. Favorito



Añadir la actual página online como nuevo favorito.

### Homepage

Véase Menú Navegad.

### Favoritos

Véase Menú Navegad.

Su navegador de Internet ha sido licenciado por:

 phone.com™



## Calendario

**Menú** → Oficina&Ocio → Calendario

El Calendario le ofrece una

- visualización del mes
- visualización de la semana
- visualización del día

Para que el calendario funcione correctamente, ajuste la hora y la fecha, véase pág. 64.

### Visualización del mes

S4	Ene 2001							D23
	1	2	3	4	5	6	7	
	8	9	10	11	12	13	14	
	15	16	17	18	19	20	21	
	22	23	24	25	26	27	28	
	29	30	31	1	2	3	4	







Dependiendo de la visualización actual, hojee los días, semanas o meses.



Se visualiza el día marcado. Se pueden crear o procesar registros/citas (v. "Citas", pág. 30).

### Funciones del calendario

Marcar el día deseado.

**14** El día actualmente marcado se muestra con los colores invertidos.

**23** Los días con registros están en negrita.

 Visualiz. detallada del día.

 Visualización detallada de la semana.

 Visualiz. detallada del mes





**D21** Indica el día actual (1-366).

**S4** Indica la semana actual (1 - 53).

Los días se organizan de izquierda a derecha (de lunes a domingo).

### Visualización de la semana

S4	Ene 2001						D23
L	M	X	J	V	S	D	
22	23	24	25	26	27	28	
6			■				
12			■		■		
18							



Hojee entre los días.



Muestra el día marcado.



Una cita.



Varias citas.

La visualización de las citas se divide en dos columnas de 6 horas (mañana + tarde).

## Citas

**Menü** → Oficina&Ocio → Citas

En la lista de citas pueden programarse varias citas diferentes para un mismo día. Si llega la hora de una cita, se escucha un tono de aviso (ajustar la hora, v. pág. 64).

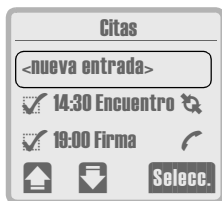

### Registrar una cita nueva



Seleccione **<nueva entrada>**.

**Selecc.**

Pulse.



En caso necesario, modifique la fecha y la hora.



Pulse sólo para ajustar una cita con alarma recurrente.



Seleccione la alarma:  
**Fecha, Diaria, Semanal, Mensual, Anual**

**Selecc.**

Confirme la selección.

**OK**

Se ofrece el tipo de cita **Recordatorio** como preselección.

**Modific.**

Seleccione otro tipo de cita o introduzca un texto breve.

### Tipos de citas



#### Recordatorio

Breve nota (máx. 16 caracteres).



#### Llamada

Introduzca el n° telefónico o selecciónelo en ☎. Se visualiza con la alarma.



#### Encuentro



#### Cumpleaños



#### Record. vocal

Grabación, v. pág. 22.

**Selecc.**

Puede añadir una breve nota.

**OK**

Guarde el registro de cita.

### Información



Indica en el display que hay una alarma activada.

- Se puede crear un total de 30 registros como máximo.
- La alarma se emite incluso si el teléfono está apagado, y puede apagarse pulsando cualquier tecla.  
Con **Pausa** se retrasa la alarma 5 minutos.
- Ajuste: alarma, v. pág. 51.
- Ajuste: hora, v. pág. 64.
- Todas las citas/alarmas pueden ajustarse tanto con **Citas** como con **Calendario**.



En los viajes en avión debe tener en cuenta que las citas se activan incluso con el teléfono apagado.

## Procesar la cita

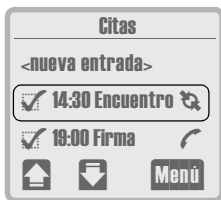

Seleccione la cita deseada.



Se visualiza el siguiente menú.

---

**Visualiz. entrada**  
**Alarma activada/Alarma desact.**  
**Borrar entrada**  
**Cambiar cita**  
**Borrar lista**  
**Enviar texto**  
**Enviar via infrar.**  
**Imprimir infrar.**

---

### Visualiz. entrada

Se muestra el registro de la cita seleccionada.

### Alarma activada/Alarma desact.

Aquí puede activarse una cita desactivada y viceversa.

### Borrar entrada

Se borra una cita registrada de la lista de citas y del calendario.

### Cambiar cita

Véase “Registrar una cita nueva”, pág. 30.

### Borrar lista

Se borran todas las citas programadas.

### Enviar texto

Se envían los datos de la cita en forma de mensaje de texto.

### Enviar via infrar.

El registro de la cita se transmite por medio de infrarrojos a otro teléfono o a un PC.

### Imprimir infrar.

El registro de la cita se transmite por medio de infrarrojos a una impresora convenientemente ajustada.

## Calculadora

**Menú** → **Oficina&Ocio** → **Calculadora**



Introduzca la primera cifra (**@.@** para decimales).



Pulse repetidamente el extremo derecho de la tecla izquierda del display hasta ver el tipo de cálculo deseado.



Repita el proceso con otras cifras.



Se muestra el resultado.

## Funciones adicionales



Cambio del signo + y - .



Conversión a tanto por ciento.



Se guarda la cifra mostrada.



Se recupera la cifra guardada.



Exponente (sólo 1 dígito).

## Información



Corresponde a la tecla de display =



Corresponde a la tecla de display \*

## Cambio moneda

**Menü** → Oficina&Ocio → Cambio moneda

Con el convertidor de moneda puede calcular todas las combinaciones posibles de tres tipos de cambio diferentes.

## Registrar nueva pareja de tipos de cambio

Antes de utilizar por primera vez la función de cambio deberá ajustar las monedas y los tipos de cambio (máx. 3).

Si no se ha registrado todavía ninguna pareja de tipos de cambio:

**Propia a extranj.** Pulse.

**Selecc.** Pulse.

 / **OK** Introduzca la designación de la moneda propia, p.ej., DM.

 / **OK** Introduzca la designación de la moneda extranjera, p.ej., € (euro).

 / **OK** Introduzca ahora los tipos de cambio correspondientes, p.ej., DM = 1, y luego € = 0.511.

**OK** Confirme.

Si ya se ha registrado una pareja de tipos de cambio:

**Selecc.** Pulse.

Seleccione a continuación el punto de menú <Nueva entrada> del modo indicado en "Procesar tipos de cambio".

## Procesar tipos de cambio



Seleccione en la lista la pareja de tipos de cambio deseada:

**Selecc.**

Pulse. Se muestra el siguiente menú.

---

**Conversión**  
 Nueva entrada  
 Modif. entrada  
 Borrar entrada

---

### Conversión



Introduzca el importe que desee convertir.



Inicie la conversión a otra moneda.

**Repetir**

Realice nueva entrada.

### Nueva entrada



Introduzca nuevas monedas y tipos de cambio.

### Modif. entrada



Procesar entrada, p.ej., para adaptar los tipos de cambio. Para ello proceda del modo descrito en "Registrar nueva pareja de tipos de cambio".

### Borrar entrada

Se borra la entrada seleccionada.

## Tarjeta visita

**Menü** → Oficina&Ocio → Tarjeta visita

Ud. puede editar su propia tarjeta de visita y enviarla como mensaje vía SMS o por infrarrojos a otro teléfono GSM (compatible con IrDA) o transferirla a un PC/impresora convenientemente ajustados.

Si todavía no se ha editado ninguna tarjeta de visita, se le solicita que escriba la entrada.



La entrada se lleva a cabo como sigue:

---

<Nombre>  
 <Apellido>  
 <Empresa>  
 <E-mail (ofic.)>  
 <Número teléfono>  
 <Localidad>  
 <Código postal>  
 <Calle>

---

### Información

- El contenido y el orden de las tarjetas de visita corresponden al estándar internacional (vCard).
- Al enviar una tarjeta de visita debe tener en cuenta que por SMS sólo se puede enviar un máx. de 160 caracteres.

## Menú Tarjeta de visita

**Menü**

Pulse. Se visualiza el siguiente menú:

---

**Enviar texto**  
**Enviar via infrar.**  
**Imprimir infrar.**  
**Modificar texto**

---

### Enviar texto

Envío vía mensaje SMS (v. pág. 44).

### Enviar via infrar.

La tarjeta de visita se transfiere por infrarrojos a otro teléfono o a un PC.

### Imprimir infrar.

La tarjeta de visita se transfiere por infrarrojos a una impresora convenientemente ajustada.

### Modificar texto

Proceda como en Nueva entrada.

## Juegos

**Menú** → Oficina&Ocio → Juegos:

---

Laberinto  
Reversi  
4 en raya  
Buscaminas

---

### Laberinto

Busque la salida en un laberinto tridimensional.

**Menú** Aquí puede leer consejos sobre el juego, ver el marcador y ajustar el grado de dificultad.

**Start** Inicie el juego.

### Reversi

Intente ganar el mayor número de fichas posible "atrapando" las del enemigo.

**Menú** Aquí puede leer consejos sobre el juego, determinar quién empieza y ajustar el grado de dificultad.

**Start** Inicie el juego.

**Control para Laberinto y Reversi:**

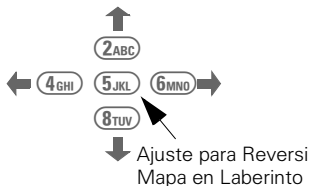

### 4 en raya

Introduzca fichas en un campo desde arriba. Gana el primero en poner 4 fichas formando una raya (horizontal, vertical o diagonal).

**Menú** Aquí puede leer consejos sobre el juego, determinar quién empieza y ajustar el grado de dificultad.

**Start** Inicie el juego.

**Control:**



### Buscaminas

Busque todos los campos sin minas.

**Menú** Muestra consejos sobre el juego, ajustar la superficie, leer el marcador.

**Start** Inicie el juego.

**Control:**

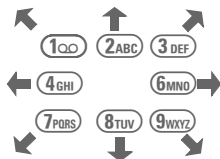

**Dígitos** Indica el nº de minas en los campos adyacentes.

\* Δ Muestra el contenido del campo.

# → Para marcar un campo donde cree que hay una mina.

0 + , 5JKL Para destapar campos si el nº de minas es igual al de marcas.

## Cronómetro

**Menú** → Oficina&Ocio → Cronómetro

Se muestra el siguiente menú:

---

**Despertador**  
**Cronómetro**  
**Cuenta atrás**

---

### Despertador

Si el teléfono está encendido, Ud. escucha un tono de aviso a la hora ajustada.

#### Activar/Desactivar

El ajuste se efectúa del modo descrito en "Citas", pág. 30.

- Ajuste: tono de aviso, v. pág. 51.
- Ajuste: hora, v. pág. 64.

## Cronómetro

Visualización del tiempo hasta una centésima de segundo.

**# →** Iniciar/parar el cronómetro (también la tecla lateral derecha).

**\* Δ** Se muestra un tiempo intermedio (también la tecla lateral izquierda). El último registro se guarda.

**Reset** Reponer a cero.

**Menú** Pulse. Se pueden ejecutar las siguientes funciones:

#### Guardar entrada

Puede asignar un comentario a la entrada actual y luego guardarla.

#### Modif. entrada

Puede modificar el comentario.

#### Borrar entrada

Se borra la entrada actual.

#### Lista cronom.

Se muestra una lista con la fecha de entrada correspondiente.

#### Borrar lista

Se borra la lista.

## Cuenta atrás

Expira un periodo ajustado. Se señalizan acústicamente los últimos 3 segundos. Al final suena un tono especial.

**Modific.** Aquí puede registrar el periodo.

**Start** Inicie el contador.

Su teléfono le permite recibir y enviar mensajes cortos de texto (SMS), recibir mensajes de voz y servicios de información.

La **introducción de texto con "T9"** le permite escribir también textos largos rápidamente con pocas pulsaciones de teclas (v. pág. 40).

## Leer nuevo mensaje



Indica en el display que hay un nuevo mensaje.



 Pulse.

Se visualiza el mensaje.

- 1ª línea: Fecha y hora
- 2ª línea: N° telefónico/nombre del remitente
- 3ª línea: Texto del mensaje



 Hojee.

## Borrar mensaje

Al final del texto de un mensaje se le pregunta si desea borrarlo.

Procure borrarlo siempre, pues la memoria de la tarjeta SIM está limitada. Si está llena ...





... parpadea el símbolo de mensajes y **no** se reciben más mensajes de texto.

## Leer mensajes antiguos

En la lista de entrada o salida puede seleccionar mensajes antiguos y luego leerlos (v. pág. 43).

## Información

- Menú** Acceso al menú de mensajes con otras funciones (v. pág. 43).
-  Hojee por hojas con las teclas laterales situadas a la izquierda del teléfono.
- Un n°/nombre mostrado con los colores invertidos en el texto:
  -  puede guardarse en el listín telefónico.
  -  o puede marcarse.
- Es posible que los nuevos mensajes se visualicen inmediatamente en el display al ser recibidos (depende de la red).

## Editar mensaje nuevo

**Menü** → Mensajes → Escribir mens.  
→ Crear nuevo



Edite el mensaje de texto (para introducir el texto, v. pág. 40).

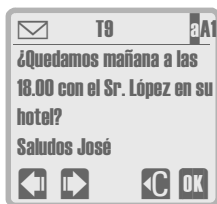

Abra el menú Texto.

Selecione **Text senden**.

## Añadir número telefónico



Introduzca el número o selecciónelo en el listín telefónico.

## Enviar



El mensaje se transmite al centro servidor para ser enviado. Si no está almacenado el número del centro servidor (p. 44), deberá introducirlo antes de cada envío.

### Ajustar Tipo mensaje / Vigencia

Con el ajuste **Selecc. manual** puede modificar el tipo de mensaje o su validez antes de cada llamada (v. pág. 44).

## Menú Texto

El menú Texto ofrece otras funciones para procesar el texto:

---

Enviar texto  
 Guardar texto  
 Entrada texto T9  
 Idioma T9  
 Info T9  
 Añadir línea  
 Borrar texto  
 Insertar imagen  
 Imprimir infrar.

---

### Enviar texto

Introduzca el n° telefónico del receptor o selecciónelo en el listín, y luego envíe el mensaje.

### Guardar texto

Se almacena el texto.

### Entrada texto T9

Activar o desactivar la introducción inteligente de texto (v. también pág. 40).

### Idioma T9

Selecione el idioma en que desea escribir el mensaje.

### Info T9

Información sobre el manejo.

### Añadir línea

Se agrega un cambio de línea.

### Borrar texto

Se borra todo el texto del mensaje, se visualiza de nuevo el editor con el campo para introducir texto vacío.

## **Insertar Imagen**

El texto del mensaje puede ampliarse con imágenes. La reproducción se lleva a cabo sólo en teléfonos que ofrezcan esta función.

## **Imprimir infrar.**

El mensaje se transmite por infrarrojos a una impresora adecuada.

T9® Text Input is licensed under one or more of the following:  
U.S. Pat. Nos. 5,818,437, 5,953,541, 5,187,480, 5,945,928, and 6,011,554;  
Canadian Pat. No. 1,331,057;  
United Kingdom Pat. No. 2238414B;  
Hong Kong Standard Pat. No. HK0940329;  
Republic of Singapore Pat. No. 51383;  
Euro.Pat. No. 0 842 463 (96927260.8)  
DE/DK, FI, FR, IT, NL, PT, ES, SE, GB; and additional patents are pending worldwide.

## Introducción de texto con "T9"

Con la ayuda de "T9", sólo necesita pulsar una vez la tecla por cada letra para introducir un mensaje de texto. Comparando las entradas con un amplio diccionario, T9 reconoce la palabra correcta. Si de una combinación de teclas se pueden derivar varias palabras, T9 selecciona la palabra más común y ofrece una lista con las diferentes alternativas.

### Escribir el texto



Ud. debe pulsar sólo **una vez** las teclas en las que se encuentran las letras correspondientes. P.ej., si la palabra fuera "Los":

(5)JKL (6)MNO (7)PQRS

La visualización se modifica continuamente durante la introducción, por lo que conviene escribir la palabra hasta el final sin mirar al display.

T9 se encarga de la conversión de caracteres especiales característicos de cada idioma, p.ej. ñ. Introduzca en el texto simplemente el carácter estándar, p. ej. n.

Una vez terminada la introducción, compruebe si se visualiza la palabra deseada. Si es la palabra correcta, finalícela, de lo contrario, corríjala:

### Finalizar una palabra



Espacio en blanco.



Pulse varias veces para insertar punto o coma.



Desplazarse hacia la dcha.

### Corregir



Pulse. Es posible que el display muestre otra combinación de letras.

En el borde inferior del display se muestra entre paréntesis el número actual de la propuesta. El número de la propuesta seleccionada se resalta.

Si no se efectúa otra entrada, la palabra mostrada se incluye en el texto.



Pulse repetidamente para hojear en la lista de propuestas alternativas.

Al final de la lista se encuentra el registro **manual**. Si selecciona este registro puede introducir la palabra deseada de forma manual. Esta palabra se incluye automáticamente en el diccionario.

Las palabras escritas con T9 también pueden corregirse posteriormente:



Avance de palabra en palabra hacia la derecha/izquierda hasta resaltar la palabra deseada.



Pulse para hojear en la lista de propuestas alternativas.

## Ajustar el idioma T9

Para poder utilizar la función T9 debe haber ajustado el idioma en que desea escribir el mensaje:

**Menú** → Mensajes → Escribir mens.

→ Crear nuevo



Pulse antes de comenzar con la introducción.

Seleccione **T9 Sprache** y ajuste el idioma.

## Activar/desactivar T9

**Menú** → Mensajes → Escribir mens.

→ Crear nuevo



Pulse antes de comenzar con la introducción.

Seleccione **Entrada texto T9** para activar o desactivar T9.

También puede activar/desactivar T9 provisionalmente y el ajuste se mantiene mientras no abandone el editor de texto para introducir mensajes:



Mantenga pulsado para activar/desactivar T9.

## Información



En el modo T9, el cursor se mueve de palabra en palabra.



Conmutar: mayúsculas y minúsculas.

Mantenga pulsado: finaliza T9 provisionalmente.



Conmutar: dígitos/letras.



Espacio: finaliza una palabra.

## Puntuación inteligente

Si en una palabra se introduce un punto mediante (0+), éste sirve como comodín para un separador que más tarde asignará T9 al continuar la introducción de caracteres. P.ej., un punto en la introducción

(4GHI) (3DEF) (4GHI) (8TUV) (0+) (7PQRS)

se convierte automáticamente en un ', con lo que se crea la palabra "geht's". Un espacio en blanco (100) después de (0+) finaliza la palabra ("geht.").

## Caracteres especiales

Pulse la tecla las veces necesarias hasta que aparezca el carácter.

(100) Espacio 1 € £ \$ ¥

(0+) . + 0 - . , : ?  
¿ ! i " ' ; \_

(\*Δ) A - a \* / ( ) < = >  
% □

(#→) A - 1 # @ & § Γ Δ θ  
Λ Ξ Π Σ Φ Ψ Ω

T9 Text Input es una marca registrada y una tecnología patentada de Tegic Communication, Inc.

## Mensajes predefinidos

En el teléfono se han almacenado textos ya listos que sólo han de ampliarse con la hora.

Desde el estado de servicio:

**Menú** → **Mensajes** → **Escribir mens.**, luego seleccione el mensaje deseado:

---

**Crear nuevo** (v. pág. 38)  
**Tarde**  
**Cita**  
**Aniversario**

---

El cursor aparece en la primera posición de introducción, p.ej., aquí en "Retraso".

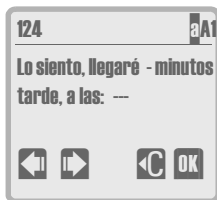

Amplíe el texto.



Avance hasta la siguiente posición de introducción.



Introduzca el nº telefónico o selecciónelo en el listín telefónico.

## Información

- El teléfono confirma el envío de un mensaje con el aviso de texto "Mensaje enviado". El mensaje se guarda en la lista de salida, donde más tarde puede seleccionarse y leerse de nuevo.
- El aviso "Mensaje enviado" sólo indica la transmisión al centro servidor. Este intenta durante un tiempo determinado (v. "Vigencia", pág. 44) entregar el mensaje.
- Si el teléfono no ha podido enviar el mensaje, repita el intento. Si fracasa de nuevo, compruebe el nº del centro servidor, v. pág. 44.
-  puede utilizarse en lugar de **Enviar**.
- También puede procesar sus mensajes con un PC (v. "Soft Data Link 3.0", pág. 74).
- Puede procesar mensajes recibidos (v. "Editar Mensaje", pág. 43) y volver a guardarlos o enviarlos como "propios".

## Transmitir mensaje

Si el mensaje se visualiza en el display:



Pulse (si no se ha seleccionado ningún número telefónico).



Introduzca el número o selecciónelo en el listín.



Pulse.

## Entrante / Saliente

En la lista de entrada y salida se almacenan los mensajes. Detrás de cada función correspondiente se muestra la cantidad de mensajes guardados. Estos pueden leerse, modificarse y utilizarse de nuevo.

**Menú** → **Mensajes** → **Entrantes 3 / 3**  
o bien **Sal. 3 / 3**



Hoje y lea los mensajes que desee.





Pulse 





También puede pasar de hoja en hoja con las teclas laterales a la izquierda del teléfono.

Símbolos para los mensajes en:

### Entrante:

-  Leído.
-  No leído.

### Saliente:

-  No enviado.
-  Enviado.

## Menú Mensaje

Se visualiza un mensaje.

**Menú**

Seleccione la función.

---

**Respuesta** (sólo entrada)  
**Borrar mensaje**  
**Editar Mensaje**  
**Enviar mensaje**  
**Imprimir infrar.**  
**Capacidad**  
**Informe estado** (sólo salida)

---

### Respuesta

**Escribir mens., Modificar texto, Respuesta "sí" / Respuesta "no", Devolver llamada, Llego tarde**

El texto de un mensaje recibido puede modificarse, ampliarse o transformarse en un mensaje nuevo con uno de los textos de respuesta predefinidos.

### Borrar mensaje

Se borra el mensaje.

### Editar Mensaje

Se emite el mensaje en el editor para modificarlo.

### Enviar mensaje

Introduzca el n° telefónico o selecciónelo en el listín, luego envíelo.

### Imprimir infrar.

El mensaje se transfiere por infrarrojos a una impresora.

### Capacidad

Visualización de la cantidad máx. y de la cantidad ya almacenada de mensajes.

### Informe estado

Solicitud posterior de un informe sobre el mensaje leído.

## Enviar tarjeta de visita

**Menú** → Mensajes → Env.tarj.visita



Introduzca el n° o selecciónelo en el listín y envíelo como un mensaje normal. Para editar la tarjeta de visita, v. pág. 34.

Se puede transmitir un máximo de 160 caracteres como SMS.

## Ajuste

Aquí puede registrar el n° del centro servidor y ejecutar otros ajustes.

**Menú** → Mensajes → Ajuste mensaje, luego seleccione la función.

---

**Centro Servidor**  
**Tipo mensaje**  
**Vigencia**  
**Informe estado**  
**Confirm. mens.**

---

## Centro Servidor

Introducción o modificación del número del centro servidor según lo indique el operador de red.

## Tipo mensaje

Selección de un tipo de mensaje para enviarlo a terminales especiales. Puede que se hayan asignado distintos números del centro servidor a los diferentes tipos de mensajes (p.ej., E-Mail). Consulte al operador de red.

Después de solicitar la función se visualiza el ajuste actual. Para modificar el ajuste:

**Modific.** Seleccione el tipo deseado:

---

**Selecc. manual**  
**Texto estándar**  
**Télex**  
**Fax**  
**Correo electrón.**  
**X400**  
**Def. por usuario**

---

### Selecc. manual (preajustado)

El tipo de mensaje debe volver a confirmarse antes de cada envío.

### Texto estándar

Todos los mensajes se transmiten como mensajes SMS normales.

### Télex, Fax, Correo electrón., X400

Variantes de mensaje especiales.

### Def. por usuario

El proveedor de servicios le suministra el código.

## Vigencia

Selección del periodo durante el cual el centro servidor intenta entregar un mensaje:

**Selecc. manual, 1 hora, 12 horas, 1 día, 1 semana, Máxima, Def. por usuario.**

## Informe estado

Se le confirma si un mensaje enviado ha llegado a su destino final. Este servicio puede estar sujeto a tasas.

## Confirm. mens.

La respuesta a su mensaje se lleva a cabo a través del centro servidor (consulte al proveedor de servicios).

## Mensaje de voz



El centro servidor pone un contestador automático externo (buzón de voz) a su servicio. Las llamadas que no desea o no puede atender se desvían a este buzón de voz. El llamante puede dejar allí un mensaje de voz para Ud.

El servicio "Mensaje de voz" puede estar ya incluido en la oferta del operador de red. De lo contrario, deberá registrarlo expresamente y ajustarlo manualmente.

Dependiendo del operador de red pueden variar ligeramente las siguientes descripciones.

## Ajustar mensaje de voz

Ud. recibe dos números telefónicos de su proveedor de servicios que ha de introducir como sigue:

### 1 Número de llamada del buzón de voz

Debe marcar este número cuando desee escuchar los mensajes de voz guardados. Para ajustarlo:

**Menú** → Mensajes → Mensaje de voz



Introduzca el número o selecciónelo en el listín.



Confirme.

### 2 Desvío de llamada al buzón de voz

Las llamadas se desvían a este número de su buzón de voz.

Un desvío se lleva a cabo debido a una condición (v. pág. 54). A continuación se muestra a modo de ejemplo la condición utilizada más frecuentemente "Llamadas sin respuesta". Para ajustarlo:

**Menú** → Desvíos →  
Llam. sin resp. → Selec.



Introducción del número.



Registro del desvío al buzón de voz en la red. Tras unos segundos se confirma el desvío de llamada.

## Escuchar mensaje de voz

Un mensaje de voz nuevo puede señalizarse como sigue:



Aparece en el display (incl. tono de aviso).



Ud. llama a su buzón de voz y escucha el(los) mensaje(s).

**o bien**



Aparece en el display (incl. tono de aviso).



Un mensaje de texto le indica que ha recibido un nuevo mensaje de voz. Llame a su buzón de voz.

**o bien**

Recibe una llamada con un anuncio grabado automático.

## Información



Guarde el n° del buzón de voz en la tecla marcada (v. "Teclas alfanuméricas", pág. 18).

- Fuera de su red doméstica puede que tenga que marcar otro n° de buzón de voz.
- Si tiene que introducir una contraseña (código) para escuchar el buzón de voz, puede almacenar ambos números juntos en el listín (v. pág. 16).

## Servicios de información



Algunos operadores de red ofrecen servicios de información para áreas locales (canales de información), p.ej., pronóstico del tiempo, tráfico. Dependiendo del operador de red, se ofrecen diferentes temas.

Si los "Servicios de información" están activados, Ud. recibe mensajes sobre los temas seleccionados en su "Lista de temas".

**Menú** → **Mensajes** → **Canales info.**

---

Recibir  
Leer mens.info  
Lista de Temas  
Display autom.  
Lista de temas  
Selecc. idioma

---

### Recibir

Aquí Ud. puede activar y desactivar el servicio de información. Si está activado, se reduce el tiempo de servicio del teléfono.

### Leer mens.info

Se muestran todos los mensajes de información todavía no leídos (visualización a través de todo el display, hojear con las teclas laterales).

### Lista de temas

En esta lista puede incluir 5 temas seleccionados en el índice de temas (v. pág. 48) o programados personalmente con nombre y n° de canal. Dependiendo de la tarjeta SIM, puede incluir otros canales sin nombre.

### Tema nuevo

<Tema nuevo> Seleccione.

- Si todavía no hay ningún índice de temas disponible (v. pág. 48)



introduzca el tema con el número de canal.

**Selecc.**

Pulse.

- Ya se ha transmitido el índice de temas, a continuación



seleccione el tema.

**Selecc.**

Pulse.

### Seleccionar lista

Ud. puede procesar las entradas de la lista de temas.



Seleccione un tema.

**Menú**

Seleccione la función deseada.

### Ver tema

Si se dispone de un mensaje sobre el tema seleccionado, éste se visualiza.

### Activar tema/Desactivar tema

### Editar tema

Aquí puede modificar el nombre y el número de canal.

### Borrar tema

Después de una consulta de seguridad se borra el tema de la lista de temas.

### Ver ID tema

Se visualiza el n° de canal.

## Display autom.

Los mensajes de información se muestran en el estado de servicio, los textos más largos avanzan automáticamente.

 / **Leer CB** Pulse.

Cambia a “Visualiz. de pág. entera”.

La visualización automática puede ajustarse o desactivarse para todos o sólo para los nuevos mensajes.

Para ello puede ajustarse un tono de aviso (v. pág. 51).

## Lista de temas

Se muestra la lista de temas ofrecidos actualmente por su operador de red para que Ud. elija.

Si no hay ninguna visualización, las IDs pueden registrarse manualmente (v. pág. 47). Si desea más información, consulte al operador de red.

## Selecc. idioma

Ud. recibe mensajes del servicio de información sólo en el idioma seleccionado. Con “Todos los idiomas” se reciben mensajes en todos los idiomas.

## Información

### Indicaciones del display



Tema activado.



Tema desactivado.



Hay nuevos mensajes sobre el tema.



Mensajes sobre el tema ya leídos.

Los números visualizados con los colores invertidos pueden



marcarse.



almacenarse en el listín.

El teléfono memoriza los números de las últimas llamadas para la llamada.

**Menú** → **Archivos**,  
seleccione luego la lista de llamadas.

---

Llam. perdidas  
Llam. aceptadas  
Núms. marcados  
Alarma perdida

---



Hojee y seleccione un n° en la lista.

Llam. perdidas

---

0177987654321

Carola

01717766552341

↑
↓
**Menú**



Se marca el n° seleccionado.

## Llam. perdidas



Los n<sup>os</sup> de las llamadas no contestadas se guardan para realizar más tarde una devolución de la llamada (requisito: la red utilizada ofrece la función "Identidad del llamante"). Tenga en cuenta que los llamantes pueden haber dejado un mensaje de voz (v. pág. 45).

## Llam. aceptadas



Se almacenan los números de llamadas aceptadas por Ud. para efectuar una devolución de llamada. Requisito: La red utilizada soporta la función "Identidad del llamante".

## Núms. marcados

Acceso más rápido a las últimas llamadas ejecutadas. Desde el estado de servicio:



Pulse.

## Menú Listas de llamadas

Si se ha seleccionado una entrada en el display, puede solicitarse el menú Listas de llamadas.



Seleccione la función deseada:

---

Visualiz. entrada  
Modificar número  
Guardar número  
Borrar lista

---

### Visualiz. entrada

Se visualiza el n° telefónico, dado el caso, nombre y hora de la llamada.

### Modificar número

Permite modificar un n° telefónico y luego marcarlo o guardarlo en el listín telefónico (v. pág. 12).

### Guardar número

Permite guardar un n° en el listín telefónico (si todavía no está incluido).

### Borrar lista

Después de una consulta de seguridad se borra toda la lista de llamadas.

## Alarma perdida

Las alarmas a las que Ud. no ha respondido se guardan en una lista y pueden visualizarse y procesarse (v. también pág. 30).

Ud. puede guardar los ajustes individuales de determinadas funciones en un perfil personal o seleccionar uno de los tres perfiles predefinidos.

Si, p.ej., diferentes usuarios utilizan el teléfono, cada uno puede activar sus ajustes seleccionando su perfil.

**Menú** → **Perfiles**, seleccione luego el perfil deseado:



## Perfiles predefinidos

Puede elegir entre las siguientes "situaciones":

---

**Normal**  
**Amb. silencioso**  
**Ambient ruidoso**

---



Hojee y seleccione el perfil deseado.



Se visualiza el menú Perfil.

## Perfiles personales

Para ajustar su perfil:



Hojee hasta el registro:  
<Leer>



Se visualiza el menú Perfil.

## Menú Perfil

---

**Perfil activado**  
**Cambiar Ajustes**  
**Renombrar**

---

### Perfil activado

Se activa un perfil seleccionado.

▶ Perfil activado.

### Cambiar Ajustes

Se emite la lista de las funciones que se pueden ajustar:

---

<b>Ajustar tonos</b>	pág. 51
<b>Volumen</b>	pág. 51
<b>Melodías</b>	pág. 51
<b>Vibración</b>	pág. 51
<b>Filtrar llamadas</b>	pág. 51
<b>Tonos Servicio</b>	pág. 52
<b>Confirm. teclas</b>	pág. 56
<b>Menu abrev.</b>	pág. 23
<b>Letra grande</b>	pág. 57
<b>Animación inicio</b>	pág. 57

---

Seleccione la función deseada y ajústela como de costumbre. Después de terminar un ajuste regresa automáticamente a esta lista de selección.

Todos los ajustes se guardan en el perfil actual.

### Renombrar

Aquí puede darle una nueva designación al perfil seleccionado (excepto a los perfiles predefinidos).

**Menú** → **Audio**,  
seleccione luego la  
función:

---

**Ajustar tonos**  
**Volumen**  
**Melodías**  
**Vibración**  
**Filtrar llamadas**  
**Tonos Servicio**  
**Grabar melodía**

---

## Ajustar tonos

Puede activar o desactivar el timbre o reducirlo a una señal acústica breve.



Visualización en display  
si el timbre está desacti-  
vado.



Activar/desactivar timbre

## Volumen

El volumen puede ajustarse por separado para los diferentes tonos:

---

**Todas llamadas**  
**Llamadas**   
**Llam. VIP**   
**Alarma**  
**Mensajes**  
**Canales info.**

---



Indicación si está  
ajustado el volumen  
ascendente.

## Todas llamadas

Si ha abonado dos números telefónicos para su teléfono, dispone de la siguiente selección:

---

**Ambas líneas**  
**Línea 1**  
**Línea 2**

---

## Melodías

En lugar de tonos, también puede ajustar una melodía (proceda como para ajustar el volumen).

Elija una de las diferentes melodías ya grabadas o componga una Ud. mismo (v. pág. 52).

## Vibración

Para evitar perturbaciones acústicas puede activar la alarma de vibración en lugar del timbre. También puede activarse adicionalmente junto con el timbre (p.ej., en un entorno ruidoso).

## Filtrar llamadas



Sólo se señalizan acústicamente las llamadas de los números registrados en el listín telefónico o en el listín VIP.

El resto de las llamadas tan sólo se visualizan en el display. Si no atiende estas llamadas, se desvían a su buzón de voz (si está configurado, pág. 45).



Visualización en display si  
está activado.

## Tonos Servicio

Ud. puede activar o desactivar los siguientes tonos de servicio y aviso:

---

**Todos  
Encendido/Apag.  
Red encontrada  
Tonos de aviso  
Fin del menú**

---

## Grabar melodía

Aquí puede programar Ud. mismo una melodía y a continuación utilizarla como una de las melodías ya grabadas (v. pág. 51).



Las teclas 1 a 7 corresponden a las notas do, re, mi, fa, sol, la, si.



Rebobinar la melodía hacia delante y hacia atrás.



Aumentar la longitud de las notas.



Acortar la longitud de las notas.



Subir una nota.



Bajar una nota.



Inserta una pausa.



Las octavas se modifican con las teclas laterales situadas a la izda. del teléf.:

Tecla superior: más agudo  
Tecla inferior: más grave

### Opción

El menú ofrece más funciones, p.ej., **Reproducir**, **Grabar Melodía**, **Insertar nota**, **Borrar nota**, etc.

Durante la llamada, Ud. puede ver la duración y el coste, así como ajustar un límite de pasos para las llamadas salientes.

**Menü** → **Tiempo/Tasa**,  
seleccione luego la  
función:

---

**Tiempo/tasas**  
**Ajuste tasas**

---

## Tasas



Después de haber llevado a cabo los ajustes (véase abajo), puede ver los datos de las siguientes llamadas:

---

**Última llamada**  
**Todas salient.**  
**Todas entrantes**

---



Hojee y seleccione la llamada deseada.

**Selecc.** Se muestran los datos.

Tras la visualización puede:

**Eliminar** Suprimir la visualización.

**Menü** Si hay alguna limitación (véase derecha), se muestra el crédito o tiempo disponibles.

## Ajuste tasas

### Moneda

Aquí se introduce la moneda que aparecerá en la indicación de tasas.

### Coste por paso



Si su red soporta la visualización de tasas, se muestran los pasos acumulados.

Si ha ajustado el coste de cada paso, se muestra el coste resultante.

Puede ser necesario suscribirse a este servicio.

### Tasa personal

Introducción de las tasas por paso/tiempo.

### Limitar tasas



En tarjetas SIM especiales Ud. o el operador de red puede fijar un crédito/tiempo determinado después de cuyo término se bloquea el teléfono para llamadas salientes (se requiere el PIN2).

**Modific.** Pulse.



Introduzca el nº de pasos.

A continuación puede confirmar el crédito o reponer el contador.

### Suma total

Indicación del tiempo de llamada/tasas para todas las llamadas.

### Llam. entrante

Indicación de las tasas para llamadas entrantes si el coste de éstas se calcula por separado.

### Display autom.

Después de cada llamada se muestra el tiempo de llamada/tasas acumuladas.

Esta función de red desvía llamadas a su buzón de red o a otro n° de llamada según condiciones ajustables. De este modo, Ud. está siempre localizable.

**Menú** → **Desvíos**,  
luego seleccione la  
función:

---

**Llam. sin resp.**  
**Todas Llamadas**  
**Desvíos espec.**  
**Todos los faxes**  
**Todos los datos**  
**Compr. Estado**  
**Borrar todos**

---

## Desvíos

La condición más habitual para un desvío es:

### Llamadas sin respuesta.

Ésta y las demás condiciones se ajustan del mismo modo:

**Menú** → **Desvíos** →  
**Llam. sin resp.** → **Selec.**

Si todavía no se ha registrado ningún n° al que desviar la llamada:

 /  Introduzca el n°.

**OK** Confirme.

**o bien**

 Si se ofrece esta posibilidad, pulse para desviar al buzón de voz.

Después de una breve pausa, la red confirma el ajuste.

## Condiciones posibles

### Llamadas sin respuesta

Incluye las condiciones más importantes (véase también abajo):

- Si no está localizable
- Si no responde
- Si comunica

### Todas Llamadas

Se desvían todas las llamadas.

 Indicación en el display.

## Desvíos especiales

Con las siguientes condiciones pueden desviarse diferentes tipos de llamadas a distintos números telefónicos.

### - Si no está localizable

Desvío de llamada cuando el teléfono está desconectado o fuera de cobertura.

### - Si no responde

Una llamada no se desvía hasta después de un tiempo de espera. El tiempo de espera se puede ajustar en intervalos de 5 hasta un máx. de 30 segundos.

### - Si comunica

Las llamadas se desvían si se está manteniendo una comunicación.

### Todos los faxes

Las llamadas de fax pueden desviarse a un número de teléfono que tenga conectado un aparato de fax.

### Todos los datos

Todas las llamadas de datos pueden desviarse a un número de teléfono con un PC conectado.

## Compr. Estado

En el centro servidor se comprueba qué desvíos se han activado.

Si desea comprobar un desvío determinado junto con el n° telefónico, seleccione primero la condición, y luego **Compr. Estado**.

Después de una breve pausa, la red transmite el estado ajustado actualmente y éste se visualiza.

 Indicación antes de ajustar la condición.

? Indicación si el estado es desconocido (p.ej., si la tarjeta SIM es nueva).

### Información

Tenga en cuenta que el desvío se guarda en la red y no en el teléfono (p.ej., al cambiar de tarjeta SIM).

## Borrar todos

Se borran todos los desvíos ajustados.

## Reponer desvío

Se memoriza el último destino del desvío.

Proceda como en **Desvíos**.

Se visualiza el n° telefónico memorizado.



Confirme.

## Cambiar número

Proceda como en **Desvíos**. Al visualizarse el n° de llamada:



Borre el número.



Introduzca el nuevo n°.



Confirme.

## Modo menú

**Menü** → Configuración → Modo menú

Para facilitar el manejo del teléfono a los principiantes, el amplio menú principal se reduce a las funciones más importantes.

Para reducir el menú, proceda como se indica a continuación:

**Modific.** Pulse hasta que se visualice **Rápido**.

**OK** Confirme.

Ahora puede acceder directamente a las siguientes funciones (sin pasos intermedios).

---

Núms. marcados  
Llam. perdidas  
Mensaje de voz  
Todas sin resp.  
Mens. entrant.  
Escribir mens.  
Todos Tonos  
Vol. toda llamad  
Mel. todas llam.  
Perfiles  
Modo menú

---

Para volver a activar el menú completo, proceda del siguiente modo:



Seleccione **Modo menú**.

**Modific.** Pulse hasta que se visualice **Completo**.

**OK** Confirme.

## Teléfono

**Menü** → Configuración → Teléfono, luego seleccione la función.

### Idioma

Ud. puede ajustar el idioma que de-see para los textos de display. Con "Automático" se ajusta el idioma de su operador de red nacional.

Si ha ajustado involuntariamente un idioma que no entiende, con la siguiente entrada puede reponer el teléfono al idioma del operador de la red doméstica:

\*#0000# 

### Teclado

#### Cualq. tecla

Ud. puede atender llamadas entrantes con cualquier tecla (excepto )

#### Bloq.tecl.auto

El bloqueo automático del teclado se activa automáticamente después de haber transcurrido un minuto sin haber accionado ninguna tecla. De este modo evita pulsar involuntariamente las teclas del teléfono, pero sigue estando localizable y puede realizar llamadas de emergencia.

Este bloqueo también se puede activar/desactivar con el teclado alfanumérico.



Pulse **prolongadamente** para activar y desactivar.

#### Confirm. teclas

Aquí puede ajustar el tipo de confirmación acústica de las teclas:

**Click en teclas, Tecleo audible, Tecleo sordo**

## Display

### Iluminación

Puede activar y desactivar la iluminación del display (incremento del tiempo de utilización).

### Letra grande

Puede modificar el tamaño de la letra en la visualización del display.

### Animación inicio

Puede seleccionar uno de tres estilos para los gráficos/animaciones de la visualización del display.

### Texto saludo

Puede escribir un texto de saludo que se visualizará después de conectar el teléfono.

**Modific.** Pulse para activar y desactivar.



Pulse para modificar.



Borre el texto actual y escriba uno nuevo.



Confirme el cambio.

### Contraste

Puede modificar el ajuste del contraste para la visualización del display.

Con la tecla  puede interrumpir el ajuste del contraste sin guardar los nuevos valores.

### Animación

Puede desactivar la animación de la visualización del display.

## Estado

### Valores estándar.

El teléfono se repone a sus ajustes estándar. Esto no afecta a la tarjeta SIM ni a los ajustes de red, (v. "Reponer el teléfono", pág. 67).

### ID teléfono

Se visualiza el número de identidad del teléfono (IMEI). Esta información puede ser de gran utilidad para intervenciones del servicio técnico en el equipo.

### Búsq. Rápida

Si esta función está activada, el teléfono se registra en la red en intervalos de tiempo más breves (ampliando así el tiempo de servicio).

### Borrar archivos

(Código telefónico, pág. 58)

Se borran las siguientes listas (v. también pág. 49):

- Llamadas perdidas
- Llamadas aceptadas
- Números marcados
- Alarma perdida

## Seguridad

El teléfono y la tarjeta SIM están protegidos mediante varios códigos secretos contra un uso indebido.

La **tarjeta SIM** está protegida mediante un **PIN** (Personal Identification Number).

Para las funciones adicionales de una tarjeta SIM especial se requiere un **PIN 2**.

Adicionalmente se suministra un código de clave (**PUK**) para desbloquear la tarjeta SIM si olvida el PIN.

Su **teléfono** se protege mediante el **código telefónico** que Ud. mismo puede introducir al realizar el primer ajuste de seguridad (4 a 8 dígitos).

**Guarde los códigos de forma segura, de forma que Ud. pueda consultarlos posteriormente.**

**Menú** → **Configuración** → **Seguridad**, seleccione luego la función:

### Bloq. a 1 núm.

(Código telefónico)

Las llamadas se restringen a **un** número que se marcará con la tecla derecha del display.

 / **OK** Introduzca nº y nombre.

**o bien**

 / **OK** Seleccione en el listín.

**Finalizar la función:**

 Mantenga pulsado (se solicita el código telefónico).

## Sólo

(PIN 2/código telefónico)

La posibilidad de marcación se restringe a los números del listín, no se pueden realizar nuevas entradas. Si sólo se han registrado códigos locales, éstos pueden ampliarse manualmente con el nº correspondiente antes de marcar.

Dependiendo de si el listín se ha guardado en la memoria de la tarjeta SIM o del teléfono, antes de poder realizar cambios se consulta el PIN 2 o el código telefónico.

## Sólo 10 últimas

(Código telefónico)

Las llamadas se restringen a la lista de llamadas de "N<sup>os</sup> marcados".

Esta lista también se puede rellenar selectivamente con otros números:

Borre la lista de llamadas (p. 49), luego cree "nuevas entradas" marcando números e interrumpiendo antes de establecerse el enlace:

 o bien ,  seguido de .

## Teléf. prestado

(Código telefónico)

Ud. puede limitar la utilización ajena del teléfono.

Los siguientes bloqueos se ajustan globalmente con "teléfono prestado":

- **Sólo esta SIM** activado (v. pág. 59).
- No se puede borrar el contador de tasas
- Tasa no modificable.

## PIN act./des.

Normalmente, después de encender el teléfono se consulta el PIN. Aquí, Ud. puede desconectar este control, pero corre el riesgo de un uso indebido del teléfono. Algunos operadores de red no permiten esta función.

## Códigos

### Cambiar PIN

Ud. puede cambiar el PIN a un número cualquiera de 4-8 dígitos (que le resulte más fácil de recordar).

**Menú** → **Configuración** → **Seguridad**  
**Códigos** → **Cambiar PIN**



Introduzca el PIN actual.

**Modific.**

Pulse.



Introduzca PIN nuevo.



Repita PIN nuevo.

### Cambiar PIN 2

Ud. puede cambiar el PIN 2 a un número cualquiera de 4-8 dígitos (se visualiza sólo si se dispone de PIN2).

Proceder como con **Cambiar PIN**.

### Camb. cód. tel.

Ud. puede cambiar el código telefónico a un número cualquiera de 4-8 dígitos.

Proceder como con **Cambiar PIN**.

## Sólo esta SIM

Se impide el uso de su teléfono con otra tarjeta SIM.

## Servicios GSM

**Menú** → **Configuración** → **Servicios GSM**,  
seleccione luego la función:

### Línea



Esta función sólo se muestra si está soportada por el operador de red y se han abonado dos líneas independientes para el teléfono.

### Selecc. línea

Selección del número de llamada utilizado actualmente.

Si se cambia a menudo, resulta práctico efectuar la selección mediante la tecla del display (v. pág. 17).

**1>>>>** Indica el n° activo.

### Bloquear línea

(Código telefónico, pág. 58)

Puede restringir la utilización a un número de llamada.

## Información

Se pueden efectuar ajustes individuales para cada número de llamada (p.ej., melodía, desvío, etc.). Para ello debe conmutar primero al número deseado.

Para cambiar de línea (en el estado de servicio):

**0 +** Pulse, luego:

**Línea 1** Pulse.

## Configuración

### Info. de red

Se visualiza la lista de las redes GSM disponibles actualmente.



Indica los operadores de red no accesibles con su tarjeta SIM.

### Elegir red

Aquí se activa de nuevo la búsqueda de red. Esto es de gran utilidad si se encuentra fuera de la cobertura de su red doméstica o si desea una red diferente a la actual.

Si se ha activado "Red automática", se selecciona la siguiente red siguiendo el orden de preferencia de la lista de redes.

De lo contrario, en la lista de redes GSM disponibles se puede seleccionar manualmente otra red.

### Red automática

Para activar o desactivar, véase también "Elegir red" arriba.

### Operadoras

Se visualiza una lista de todos los operadores de redes GSM conocidos mundialmente con los códigos correspondientes.



Seleccione entrada.



Pulse.

La lista se puede ampliar con un nuevo proveedor (registre el código del país y el de la red).



Seleccione <Vacio>.



Pulse.



Efectúe la entrada.

### Red preferida

En esta lista se encuentran los operadores de red que tienen prioridad después de su operador de red doméstica (cuando, p.ej., hay redes con diferentes tarifas disponibles).

Si solicita esta función, primero se visualiza su operador de red doméstica.



Se visualiza la lista de redes preferidas.

- Nueva entrada:



Seleccione <Vacio>.

Seleccione una entrada de la lista de redes preferidas.



Confirme.

- Cambie/borre la entrada antigua:



Seleccione la entrada existente.



Seleccione otra entrada de la lista de operadores.



Confirme.

### o bien



Borre la entrada.

## Bloqueos red



El bloqueo de red restringe el uso de su teléfono (algunos operadores de red no ofrecen esta función). Consiste en un código de 4 dígitos que Ud. recibe de su operador de red. Para cada bloqueo de red debe registrarse por separado.

### Todas salient.

Se bloquean todas las llamadas salientes excepto las de emergencia.

### Internacional saliente

Sólo se pueden realizar llamadas nacionales.

### Internacional exc. mi red

Se bloquean las llamadas internacionales, pero cuando está en el extranjero puede hacer llamadas a la red del operador doméstico.

### Todas entrants.

Se bloquean todas las llamadas entrantes.

### En tránsito

Si se encuentra fuera de la cobertura de red doméstica no recibe ninguna llamada. De este modo no se acumulan tasas por las llamadas entrantes.

### Compr. Estado

Después de la consulta de estado puede visualizarse:

- Bloqueo ajustado.
- Bloqueo no ajustado.
- ? Estado desconocido (p.ej., nueva tarjeta SIM).

### Desbloq. todo

Se retiran todos los bloqueos ajustados.

## Grupo usuarios



Si el operador de red ofrece este servicio, puede formar grupos que, p.ej., tengan acceso a información interna (de la empresa) o disfruten de las tarifas especiales. Para más información, consulte al operador de red.

Se pueden realizar los siguientes ajustes:

### Grupo usuarios

(Código telefónico, pág. 58)

Aquí puede activar o desactivar la función. Para un uso normal del teléfono debe estar desactivada la función "Grupo de usuarios".

### Selec. grupo

Es posible que pueda seleccionar o añadir otros grupos como preferidos (véase abajo). Los códigos de grupo necesarios se los suministra el proveedor de servicios.

### Acceso externo

Adicionalmente al control de red de un grupo de usuarios, aquí puede ajustarse si también están permitidas llamadas salientes fuera del grupo. Si se desactiva la función, sólo se permite realizar llamadas desde el teléfono a miembros del grupo.

### Grupo preferido

Si está activado, sólo pueden realizar llamadas los miembros de este grupo de usuarios estándar (dependiendo de la configuración de red).

## Llamando

**Menú** → **Configuración** → **Llamando**, seleccione luego la función:

### Llam. en espera



Si se ha registrado para este servicio, puede comprobar si está ajustado y activarlo o desactivarlo (v. también pág. 19).

### Ident. oculta



Cuando Ud. llama, en el display de su interlocutor se indica su n° de teléfono (dependiendo del operador de red del llamado). Para suprimir esta indicación en el teléfono llamado, puede activar el modo "Ident. oculta" sólo para la siguiente llamada o para todas las demás. Dado el caso, deberá solicitar a su proveedor de servicios la activación de esta función.

### Señal de 1 min.

Durante la llamada se escucha una señal después de cada minuto, lo que permite controlar el tiempo transcurrido.

## Modo FAX/datos

**Menú** → **Configuración** → **Modo FAX/datos**,  
seleccione luego la función:

Con el teléfono y un PC conectado puede enviar y recibir faxes y datos (v. también pág. 65).

### Requisitos:

Debe estar programada la utilización de los servicios de fax y datos.

Dependiendo de la red, se dispone de diferentes variantes para recibir fax/datos. Consulte a su operador de red.

## Infrarrojos

Se activa la transmisión de datos por infrarrojos.

## Comprobación

Se comprueba la conexión al PC.

## Enviar voz/fax

Si la función está activada, después de haberse establecido el enlace se ofrece la siguiente tecla de display durante 2 segundos:

**Voz/Fax** Pulse. Ahora puede conmutar durante una llamada del modo de voz al de fax, y enviar un fax.

De lo contrario, la llamada se trata como una llamada normal.

## Recib. Voz/Fax

(**Sólo** si se dispone del mismo número para la recepción de voz y fax).

Conmutar durante la llamada al modo de fax.

## Recep. FAX/dat

(**Sólo** si se dispone del mismo número para la recepción de fax y datos).

Si se ha activado esta función y la conexión al PC está activa, **sólo** se pueden recibir llamadas de fax o datos. El PC atiende automáticamente la llamada de fax o datos, dependiendo del programa de comunicación activado.

Si esta función está activada, las llamadas de voz podrán atenderse previa desconexión del enlace al PC.



## Reloj

**Menú** → Configuración → Reloj,  
seleccione luego la  
función:

### Hora/fecha

Al iniciar el servicio del teléfono de-  
be ajustarse correctamente la hora.

**Modific.** Pulse.



Primero fecha (día/mes/  
año), luego hora (24 horas  
incl. segundos).

Si extrae la batería durante más de  
30 segundos deberá programar de  
nuevo la hora.

### Formato fecha

Ajuste del formato de fecha:  
**DD.MM.AAAA** o **MM/DD/AAAA**

### Display autom.

Permite activar y desactivar la indi-  
cación de la hora.

### Auto sí/no

El teléfono se desconecta a la hora  
preajustada.

### Selec.

**Reloj** Pulse.



Introduzca la hora (reloj de  
24 horas).

**OK** Confirme.

### Desconectar

**manual** Pulse.



Confirme.

## En el coche

**Menú** → Configuración → En el coche,  
seleccione luego  
la función:

Si el teléfono está conectado a un kit  
para automóvil "Portátil", "Confort"  
o "Profesional" las llamadas se con-  
testan después de sonar 3 veces el  
timbre. Para ello, dependiendo de la  
instalación, deberá estar encendido  
el contacto del coche.



Indicación en el display.

### Apagado autom.

El teléfono se alimenta normalmen-  
te mediante la corriente del coche y  
se enciende o apaga con el contac-  
to. Puede programar un intervalo de  
tiempo que ha de transcurrir entre el  
apagado del coche y del teléfono.

## Auriculares

**Menú** → Configuración → Auriculares

Si está conectado el equipo "manos  
libres portátil", las llamadas se atien-  
den después de sonar 3 timbres.

## Información

### Kit manos libres portátil (p. 74)

Para cambiar a la operación manual  
durante una llamada (teléfono co-  
nectado al equipo manos libres).



Pulse: activar/desactivar.

### Microteléfono supletorio para el auto- móvil (p. 75)

Permite telefonar como con un mi-  
croteléfono con cable.

## Información técnica

### Requisitos fax/datos

Los servicios de fax y datos deben haber sido activados para que Ud. pueda utilizarlos. Dependiendo de la red, se dispone de diferentes variantes para recibir fax y datos. Consulte a su operador de red.

Su PC debe disponer de un software adecuado para la comunicación de datos y fax.

### Conexión de equipos

#### Cable de datos

Con un cable de datos (v. pág. 74) se conecta el teléfono a la salida serie del PC.

#### Infrarrojos

Si desea utilizar el interfaz IrDA integrado en el teléfono, el otro aparato también debe disponer de un interfaz de este tipo.

Conecte el interfaz de infrarrojos IrDA del teléfono.



Indicación en el display

Alinee las ventanas de infrarrojos (máx. 50 cm. de separación) y active los interfaces IrDA.

### Ajuste del PC

El teléfono dispone de un módem integrado, por lo tanto es necesario instalar un módem estándar en el sistema operativo del PC:

- Módem estándar con 19 200 bit/s
- Fax clase 1-Módem, máx. 9 600 bit/s.
- Dado el caso, IrDA 115 000 bit/s.

### Enviar fax/datos

- Durante una llamada:

Ajuste primero la función **Enviar voz/fax** (p. 63) e inicie después el programa de comunicación de su PC para el envío.

- Sólo fax:

Inicie el programa de comunicación del PC e introduzca allí el número de destino deseado.



Indica transmisión en curso.

### Recibir fax/datos

Establezca la conexión teléfono-PC antes de la recepción prevista y abra el programa de comunicación del PC. En el display del teléfono se le informa sobre el tipo de llamada (fax o datos) y Ud. escucha una señal especial.

### Finalizar transmisión

Normalmente se finaliza la transmisión con el software de PC. En caso necesario:



Pulse.

### Datos técnicos

#### Controlador de módem

Conforme al repertorio de comandos V.25.



















#### Velocidad de transmisión de datos





















Conforme al estándar ITU-T V.22bis (transferencia a 2400, 4800 y 9600 bit/s).

#### Facsimile

Operación de fax a 2400, 4800, 7200 y 9600 bits/s. Conforme a la Clase de Servicio 1.

En el display pueden aparecer estos símbolos durante la operación:

Indicadores del display	
	Intens. señal de recepción.
	Batería cargándose.
	Nivel de carga de la batería.
	Se desvían todas las llamadas.
	Timbre desactivado.
	Breve señal de advertencia.
	Sólo suena el timbre si el llamante está en el listín.
	IrDA (infrarrojos) en estado de servicio.
	Transmitiendo vía IrDA (infrarrojos).
	Alarma ajustada.
	Teclado bloqueado.
<b>*!*</b>	Transmisión no codificada.
abc / ABC	Indica el ajuste MAYUSCULAS/minúsculas.
	Listín telefónico en SIM.
	listín en el teléfono.
	listín telefónico restringido.
	Servicio/número bloqueado.
	Línea 1 ó 2 activa.
	Función de menú activada.
?	Estado desconocido de función de red.
<b>DATA</b>	Recibe sólo datos.
<b>FAX</b>	Recibe sólo fax.
	Acept. autom. de llamadas act.

Símbolos del calendario	
	Mensaje recordatorio.
	Cita.
	Llamada.
	Cumpleaños.
	Aviso de voz.
	Funciones de cálculo.
	Memoria de la calculadora.
	Ver por días en el calendario.
	Ver por semanas en calendario
	Ver por meses en el calendario
	Alarma recurrente.
Teclas del display	
	1 pulsación breve borra el último carácter, 1 pulsación prolongada borra todo.
	Mensaje de texto recibido. Pulse para leer.
	Mensaje de voz recibido. Pulse para escuchar.
	Llamada no contestada. Pulse para ver identidad.
	Servicios SIM.
	Suprimir manos libres.
	Guardar en el listín telefónico.
	Hojear verticalmente.
	Hojear horizontalmente.

## Desactivar el timbre



Pulse **prolongadamente** en el **estado de servicio**. Se activan/desactivan temporalmente todos los tonos acústicos o se reducen a una señal breve.



Pulse **prolongadamente** en caso de **llamadas entrantes**. Se desactiva el timbre para la llamada actual.

## Bloquear/desbloquear teclado



Pulse **prolongadamente** en el estado de servicio.

## Tecla del display



Pulse hasta seleccionarlo. Se salta "OK". También se puede aplicar con números de marcación rápida.

## Prefijo internacional



Pulse la tecla hasta que aparezca el signo "+".



Pulse y seleccione país.

## Grabación de voz

### "Respuesta silenciosa"

Ud. espera una llamada pero no puede contestar inmediatamente (p.ej., en una reunión). Si se señala la llamada, (p.ej., alarma por vibración), atiéndala y active la grabación, p.ej.: "Por favor no cuelgue, en seguida le atiendo."

## Llamar al buzón de voz



Esta tecla se reserva para llamar al buzón de voz (v. pág. 46).

## Enviar mensajes



Pulse en vez de **Enviar**.

## Listín telefónico

### Prefijo internacional

Debería asignar el prefijo internacional a todos los números, p.ej., para España +34. De este modo puede llamar siempre desde el extranjero sin problemas.

### Buscar nombre

Si una letra contiene muchas entradas, muchas veces es mejor saltar a la siguiente y luego retroceder.

### Asignar nombre

P.ej., asignar varios números a una persona  
Carola O (para oficina)  
Carola P (para privado)

## Rellamada

Repetir los últimos números marcados.



Pulse dos veces.

## Reponer el teléfono

Para reponer todos los ajustes del teléfono al estado original, introduzca: **\*#9999#** y pulse . Los ajustes de la tarjeta SIM y de la red no se modifican.

Los concesionarios Siemens le ofrecen un servicio de asistencia técnica en todo el mundo, no tiene más que llamar o consultar en Internet.

**Internet:** <http://www.siemens.com/cd.service>

Abu Dhabi.....	Siemens Service Center.....	0 26 42 38 00	Islanda.....	Smith & Norland.....	5 11 30 00
Germania.....	Siemens.....	0 18 05 33 32 26	Italia.....	Siemens.....	02 66 76 44 00
Arabia Saudita..	Siemens.....	0 26 51 50 94	Giordania.....	Siemens.....	0 79 55 96 63
Argentina.....	Siemens.....	0 80 08 88 98 78	Kuwait.....	NGEEO.....	4 81 87 49
Australia.....	Siemens.....	18 00 62 24 14	Lettonia.....	Siemens.....	7 50 11 14
Austria.....	Siemens.....	05 17 07 50 04	Libano.....	F.A. Kettaneh.....	01 44 30 43
Bahrain.....	Siemens.....	40 42 34	Libia.....	Siemens.....	02 13 35 02 31
Bangladesh.....	Siemens.....	0 17 52 74 47	Lituania.....	UAB Skaidula.....	2 39 77 79
Belgio.....	Siemens.....	0 78 15 22 21	Lussemburgo....	Siemens.....	43 84 33 99
Brunei.....	incomm.....	02 43 08 01	Malesia.....	Siemens.....	03 79 52 51 84
Bulgaria.....	Omnitel.....	02 73 94 88	Marocco.....	Setel S.A.....	22 66 92 32
Cambogia.....	Siemens.....	12 80 05 00	Mauritius.....	Ireland Blyth.....	2 11 62 13
Canada.....	Siemens.....	1 88 87 77 02 11	Norvegia.....	Siemens.....	22 70 84 00
Cina.....	Siemens.....	0 21 50 31 81 49	Oman.....	Siemens.....	79 10 12
Costa d'Avorio..	Siemens.....	0 20 21 50 17	Pakistan.....	Siemens.....	02 15 67 35 65
Croazia.....	Siemens.....	0 16 10 53 81	Polonia.....	Siemens.....	08 00 22 09 90
Danimarca.....	Siemens.....	35 25 86 00	Portogallo.....	Siemens.....	8 00 85 32 04
Dubai.....	Siemens.....	0 43 55 99 88	Qatar.....	Siemens.....	00 97 44 69 67 00
Egitto.....	Siemens.....	0 13 31 31 44	Gran Bretagna..	Siemens.....	09 90 33 44 11
Slovenia.....	Siemens.....	0 14 74 63 36	Rep. Ceca.....	Siemens.....	02 33 03 27 27
España.....	Siemens.....	9 02 11 50 61	Sud Africa.....	Siemens.....	08 60 10 11 57
U.S.A.....	Siemens.....	1 87 76 87 16 71	Rep. Slovaca...	Siemens.....	07 59 68 22 66
Estonia.....	Siemens.....	6 30 47 35	Rusia.....	Siemens.....	09 57 37 29 51
Filippine.....	Siemens.....	28 14 98 88	Ash Shâriqah...	Siemens.....	0 65 33 66 42
Finlandia.....	Siemens.....	09 22 94 37 00	Singapore.....	Siemens.....	8 45 48 18
Francia.....	Siemens.....	01 56 38 42 00	Svezia.....	Siemens.....	0 87 50 99 11
Grecia.....	Siemens.....	0 16 86 43 89	Svizzera.....	Siemens.....	0 12 12 00 90
Olanda.....	Siemens.....	07 03 33 31 00	Tailandia.....	Siemens.....	0 27 15 51 00
Hong Kong.....	Siemens.....	22 58 36 36	Taiwan.....	Siemens.....	02 25 18 65 04
Ungheria.....	Siemens.....	06 14 71 24 44	Tunisia.....	Siemens.....	01 86 19 02
India.....	Siemens.....	01 16 92 39 88	Turchia.....	Simko.....	0 21 65 71 89 89
Indonesia.....	Dian Graha Elektr.	02 14 61 50 81	Vietnam.....	Opticom.....	45 63 22 44
Irlanda.....	Siemens.....	18 50 77 72 77	Zimbabwe.....	Siemens.....	04 36 94 24

Si al utilizar el teléfono se presentan anomalías, lea primero el apartado "Solucionar problemas". Si el problema persiste, consulte al operador de la red o al Servicio técnico de Siemens (v. pág. 68).

Problema	Posible causa	Posible solución
No se enciende el teléfono	Tecla Act./Desact. pulsada muy poco tiempo	 Pulse como mínimo durante 2 segundos.
	Batería vacía.	Cargue la batería. Compruebe la indicación en el display.
	Contactos de la batería sucios.	Limpiar contactos.
Demasiado poco tiempo de espera	Batería en descarga completa.	Cargar la batería media hora, desenchufar el cable brevemente y cargar normalmente.
	Utilización frecuente de las aplicaciones o juegos.	Dado el caso, reduzca la utilización.
	Modo de ahorro de energía no activado.	Activar el modo de ahorro de energía (v. pág. 57).
Error de carga (ningún símbolo de carga en el display)	Iluminación del display activa.	Desactivar iluminación display (v. pág. 57).
	Ha pulsado sin querer una tecla (iluminación).	Activar el bloqueo del teclado.
	Batería en descarga completa.	Cargue la batería media hora, desenchufe el cable brevemente y vuelva a cargar normal.
Error SIM	Temp. fuera del área: -0 °C a +45 °C.	Procure una temperatura ambiental adecuada, espere un poco de tiempo y luego cargue.
	Problema de contacto.	Compruebe la fuente de alimentación y la conexión al teléfono. Compruebe los contactos de la batería, límpielos si es necesario, vuelva a colocarlos.
	Corriente no disponible.	Conéctelo a otro enchufe o compruebe la corriente.
	Cargador defectuoso.	Reemplace el cargador.
	Cargador erróneo.	Utilice sólo accesorios originales Siemens.
Batería defectuosa.	Reemplace la batería.	
Error SIM	La tarjeta SIM no se ha insertado correctamente.	Compruebe si la tarj. SIM está correctamente insertada y el soporte encaja (v. pág. 6).
	Contactos de la tarjeta SIM están sucios.	Limpie la tarjeta SIM con un paño seco.
	Tarjeta SIM con n° de voltios erróneos.	Sólo tarjetas SIM con 3 voltios posibles.
	Tarjeta SIM dañada.	Prueba visual. Devolver la tarjeta SIM al operador de red.

Problema	Posible causa	Posible solución
No hay conexión a la red	Señal débil.	Buscar lugar más elevado/ventana o espacio abierto.
	Fuera de cobertura GSM.	Compruebe el cuadro de cobertura del operador.
	Tarjeta SIM no válida.	Llame al operador de red desde otro teléfono.
	Nueva red no autorizada.	Intente seleccionar manualmente o intente con otra red (v. pág. 60).
	Bloqueo de red ajustado.	Compruebe bloqueos de red (v. pág. 61).
	Red sobrecargada.	Llame más tarde nuevamente.
El teléfono pierde la conexión a la red	Señal demasiado débil.	Se efectúa una (nueva) conexión a otro operador de red automáticamente (v. pág. 60). Apagando y encendiendo el teléfono puede acelerar este proceso.
Imposible establecer llamadas	Error de marcación.	Nueva red no válida (v. pág. 60).
	2ª línea ajustada.	Ajustar otra línea (v. pág. 59)
	Nueva SIM introducida.	Compruebe si existen nuevas restricciones.
	Alcanzado límite tasas.	Contacte proveedor o reponga con PIN 2 (v. pág. 53).
Determinadas llamadas no son posibles	Ajustada la restricción de llamadas.	Las restricciones pueden estar ajustadas por su operador. Compruebe restricciones (v. pág. 59).
	El número tiene más de 20 dígitos.	Compruebe el número.
No se guardan entradas en el listín	Ajustada la restricción de llamadas.	Comprobar bloqueos (v. pág. 58).
	El listín está lleno.	Borrar entradas del listín (v. pág. 14).
No se puede modificar el listín	Bloqueo de la tarjeta SIM.	Llamar al proveedor de servicios.
No se puede encontrar el listín	Se ha cambiado de tarjeta SIM.	Coloque tarjeta SIM original.

Problema	Posible causa	Posible solución
Buzón de voz no funciona	Desvío no ajustado.	Ajustar el desvío (v. pág. 54).
Mensaje "✉" parpadea constantemente	Memoria de mensajes llena.	Borre 1 mensaje para obtener espacio libre (v. pág. 37).
No puede enviarse mensaje	El operador de red no soporta este servicio.	Consulte al proveedor de servicios.
	Teléfono del centro servidor no ajustado o erróneo.	Ajuste centro servidor (v. pág. 44).
	El contrato del operador de red no soporta esta función.	Consulte al proveedor de servicios.
	Operador de red sobrecargado	Repita el mensaje.
	El teléfono del destinatario no es compatible.	Compruébelo.
No puede ajustar una función	El operador de red no soporta esta función o debe abonarse al servicio.	Consulte al proveedor de servicios.
No funciona el contador	No se transmite el temporizador de tasas.	Consulte al proveedor de servicios.
Error del PIN	Tres entradas incorrectas.	Introduzca el MASTER PIN (PUK) suministrado con la SIM según las indicaciones. Si ha perdido el MASTER PIN o el PIN, consulte al operador de red.
Error en código del proveedor	No dispone de autorización para este servicio.	Contacte con el servicio técnico de Siemens (v. pág. 68).
Faltan/sobran entradas del menú	El operador de red puede añadir o retirar funciones mediante la SIM.	Consulte al proveedor de servicios.
No se puede enviar fax	Ajustes erróneos en PC.	Consulte al operador de red.
	Sin autorización para el servicio.	Compruebe ajustes (v. pág. 63).
Error en código del proveedor	No dispone de autorización para este servicio.	Consulte al proveedor de servicios.
	Controlador IrDA erróneo.	Reemplace el controlador IrDA.
<b>Averías</b>		
Choques fuertes	Extraiga y vuelva a introducir la batería y la tarjeta SIM. No desmonte el teléfono.	
Teléfono mojado	Seque inmediatamente con un paño seco, no exponga a fuentes de calor. Seque minuciosamente los contactos. Retire y seque batería y tarjeta SIM. Coloque el teléfono vertical y en corriente de aire. No desmonte el teléfono.	

## Declaración de conformidad

Siemens Information and Communication mobile declara que el teléfono móvil S35i cumple todos los requerimientos básicos de la directiva europea 99/5/CE.

Está a disposición de los interesados una copia del original de la declaración de conformidad bajo la siguiente dirección de internet:

<http://www.siemens.com/s35>

Cumplimiento de los valores SAR según ICNIRP.

## Especificación técnica

- GSM clase 4 (2 vatios)  
Área de frecuencia  
880-960 MHz
- GSM clase 1 (1 watio)  
Área de frecuencia  
1710-1880 MHz

Peso : 99 g

Tamaño : 118 x 46 x 21 mm  
(89 ccm)

Tensión servicio: 3,6 V

Consumo corr. : máx. 400 mA

Temp. servicio. : 0°C a 45°C

Tiempo servicio: hasta 220 horas

Tiempo en conversación :  
hasta 6 horas

## Tiempos de uso

Una batería completa ofrece los siguientes tiempos de uso:

Tiempo de servicio: 60 - 220 horas.

Tiempo convers.: 100 - 360 minutos.

Para los tiempos indicados se parte del supuesto que el teléfono se encuentra en estado de servicio o en modo de conversación. Así, p.ej., las llamadas breves influyen en el tiempo de servicio como se puede ver en el siguiente diagrama:

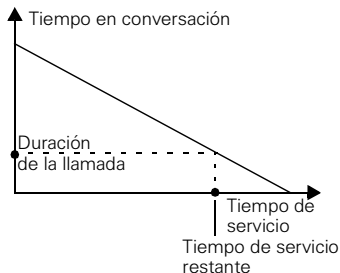

Tenga también en cuenta que los valores indicados son valores promedio. Los valores reales dependen de una serie de factores.

El tiempo de servicio se reduce, p.ej., mediante:

- servicios de información activados
- navegar en el menú
- búsqueda rápida de la red activada
- cambio de ubicación del teléfono

El tiempo de conversación depende, entre otras cosas, de la distancia hasta la estación base más próxima.

## Cuidado del teléfono

- La tarjeta SIM debe tratarse con el mismo cuidado que una tarjeta bancaria. No la doble, raye o exponga a electricidad estática.
- Para limpiar el teléfono utilice un paño húmedo o antiestático sin productos químicos.
- Evite choques y humedad y no lo exponga a la acción directa de los rayos de sol (máx 55°C).
- Durante las pausas de uso prolongadas conviene extraer la batería del teléfono.

### Identificación del teléfono

Los siguientes datos son importantes en caso de pérdida del teléfono o de la tarjeta SIM. Apunte aquí:

Nº de la tarjeta SIM (en la tarjeta)

.....  
Nº de serie del teléfono de 15 dígitos (bajo la batería):

.....  
Nº de atención al cliente del operador de red:

### En caso de pérdida

En caso de pérdida o robo del teléfono o la tarjeta SIM, póngase inmediatamente en contacto con el operador de red para evitar un uso indebido.

**Li-Ion Battery (600mAh)**

L36880-N4001-A101

**NiMH Battery (500mAh)**

L36880-N4001-A100

**Travel Charger**

L36880-N4001-A103 (Euro)

L36880-N4001-A104 (GB)

**Desk Top Charger**

L36880-N4001-A102

Permite cargar simultáneamente la batería insertada en el teléfono y una batería de reserva.

**Headset PTT**

L36880-N4001-A123

Ofrece absoluta libertad de movimiento manteniendo una calidad de voz óptima. Aceptación de llamadas y activación de la marcación por voz a través de tecla de activación (tecla PTT).

**Car Charger**

L36880-N4001-A108

**Car Cradle**

L36880-N4001-A109

**Antenna Cradle**

L36880-N4001-A110

Soporte telefónico para conectar una antena externa. Ideal en combinación con el kit manos libres portátil con tecla PTT o el kit portátil para el automóvil.

**Belt Clip**

L36880-N4001-A113

Consta de un clip para el cinturón que permite sujetar de forma discreta el teléfono a la ropa o a una cartera o bolso.

**Basic Car Pack**

L36880-N4501-A107

Permite telefonar manos libres y cargar el teléfono en el automóvil al mismo tiempo.

**Talk & Carry Pack**

L36880-N4001-A126

Consta de un clip para el cinturón y un kit manos libres portátil para telefonar cómodamente.

**Mobility Pack**

L36880-N4001-A127

Para una mayor libertad de movimiento, consta de kit manos libres portátil y cargador de mechero.

**Starter Pack**

L36880-N4001-A128

Juego completo de viaje, compuesto de kit manos libres, clip para el cinturón y cargador de mechero.

**Leather Case**

L36880-N4001-A118

**Leather Holster**

L36880-N4001-A154

**Neoprene Case**

L36880-N4001-A155

**Active Bag**

L36880-N4001-A120

**Data / Applications****Soft Data Link 3.0**

L36880-N4001-A122

Este software ofrece las siguientes funciones para Windows 95/98/NT/CE y Palm III™/V™:

- Envío, recepción y redacción de mensajes cortos de texto (SMS)
- Administración cómoda de listín telefónico y agenda
- Composición de melodías de timbre

## Data Cable

L36880-N3101-A102

## Accesorios para el automóvil

### Car Kit Portable

L36880-N3015-A117

Equipo "manos libres" con altavoz integrado y micrófono, así como aceptación automática de llamadas. Se enchufa simplemente al encendedor y resulta especialmente apropiado para las personas que cambian con frecuencia de vehículo.

### Car Kit Comfort

L36880-N4001-A111

Equipo "manos libres" con la más elevada calidad de voz digital y gran comodidad de manejo. Incorpora todos los componentes necesarios para la instalación. La solución para conexión de antena individual puede adquirirse en comercios especializados.

### Car Kit GPServicePilot

L36880-N4001-A114 (Alemania / Austria)

Este equipo "manos libres" utiliza los servicios telemáticos de las asociaciones automovilísticas ADAC y ÖAMTC, haciendo con ello uso de la más avanzada tecnología GPS para localización de vehículos. Permite acceder en todo momento a servi-

cios de guía, información al automovilista, información de tráfico de última hora y relativa a rutas específicas, asistencia en carretera y servicios de socorro. Adicionalmente, el GPServicePilot puede aplicarse con el correspondiente software como sistema profesional de gestión de flotas.

### Car Kit Professional Voice

L36880-N4001-A125 (alemán)

L36880-N4001-A124 (inglés)

Equipo "manos libres" con reconocimiento de voz, memoria para más de 50 nombres. Caja electrónica con conexión para transferencia de fax y correo electrónico con un ordenador portátil. Incorpora todos los componentes necesarios para la instalación. La solución para conexión de antena individual puede adquirirse en comercios especializados.

### Phone Adapter Professional

L36880-N4001-A117

Cuna soporte para la adaptación de equipos "manos libres" de los modelos C25/28, S25, SL45.

## Accesorios opcionales Car Kit

### Car Handset

L36880-N3015-A123

### VDA Adapter Cable

L36880-N4001-A121

### Data Cable Professional

L36880-N3101-A112

Los productos pueden adquirirse en el comercio especializado o bien visitando nuestra tienda *online*:  
[www.siemens.com/mobileproducts](http://www.siemens.com/mobileproducts)

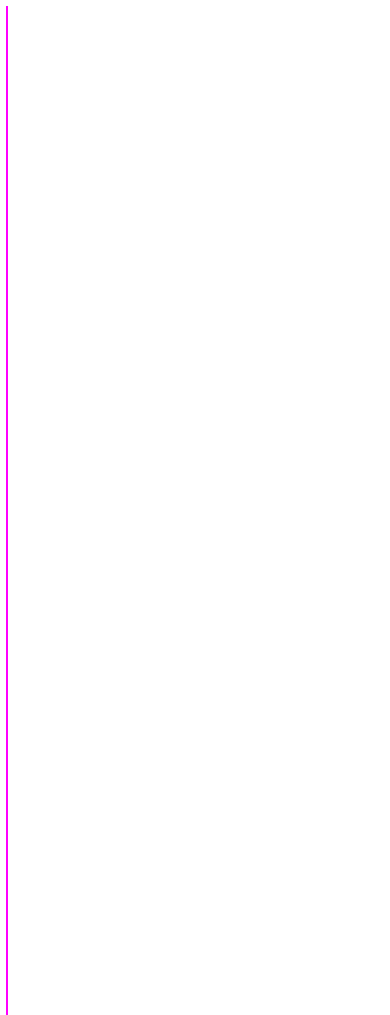

**A**

Accesorios .....	74
Accesorios para el automóvil .....	75
Ajustar hora .....	64
Ajustar idioma .....	56
Ajustar tonos .....	51
Ajustes .....	56
Alarma de vibración .....	51
Alarma silenciosa .....	52
Animación inicio .....	57
Anotar un número .....	19
Apagado automático .....	64
Archivos .....	49
Audio .....	51
Aviso .....	10

**B**

Bloqueo a 1 número .....	58
Bloqueos de red .....	61
Buzón de voz .....	45

**C**

Calculadora .....	32
Calendario .....	29
Cambiar de llamada .....	20
Canal de información .....	47
Caracteres especiales .....	12, 41
Cargador .....	7
Cargar la batería .....	7
Citas .....	30
Código DTMF	
Enviar .....	21
Guardar .....	16
Código telefónico .....	58, 59
Códigos .....	59
Códigos de control	
Enviar .....	21
Guardar .....	16
Códigos de control (DTMF) .	16, 21
Comunicación de datos .....	63, 65
Comunicaciones alternativas .....	20

Conexión de red .....	8
Conferencia .....	20
Consejos de uso .....	67
Contestar/finalizar la llamada .....	11
Control del proveedor	
de servicios .....	16
Convertidor de moneda .....	33
Coste por paso .....	53
Cronómetro .....	36
Cuenta atrás .....	36
Cuidado del teléfono .....	73

**D**

Datos del teléfono .....	72
Datos técnicos .....	72
Desconectar el timbre .....	11
Despertador .....	36
Desvío de llamada al	
buzón de voz .....	45
Desvío de llamadas .....	54
Display .....	57

**E**

En el coche .....	64
Encender/apagar el teléfono .....	7
Enviar/recibir fax .....	65
Enviar/recibir fax/datos .....	63
Estado de servicio .....	8
Estado de suministro .....	67
Estado original .....	67

**F**

Fax .....	63
-----------	----

**G**

Grabación .....	22
Grabación de voz .....	22
Grabar melodía .....	52
Grupo de usuarios .....	61

**H**

Homologación .....	72
--------------------	----

- I**
- Identidad oculta ..... 62
  - Iluminación ..... 57
  - Indicación de los costes ..... 53
  - Información de red ..... 60
  - Infrarrojos (I/R) ..... 63
  - Internet ..... 24
  - Introducción de texto ..... 12, 40
  - Introducción de texto con „T9“ . 40
- J**
- Juegos ..... 35
- K**
- Kit manos libres (accesorios) ..... 64
- L**
- Letra grande ..... 57
  - Lista de rellamada ..... 10
  - Listín telefónico
    - Borrar entrada ..... 14
    - Marcación por voz ..... 14
    - Menú ..... 14
    - Nueva entrada ..... 12
    - Restricciones ..... 16
  - Listín telefónico VIP ..... 13, 14
  - Llamada de emergencia ..... 7
  - Llamada en espera ..... 19
  - Llamadas
    - Contestar ..... 11
    - Finalizar ..... 11
    - Rechazar ..... 19
    - Varias simultáneamente ..... 20
- M**
- Marcación por voz ..... 14
  - Marcación rápida ..... 17
  - Marcación rápida del menú ..... 18
  - Mayúsculas y minúsculas ... 12, 41
  - Melodía ..... 51
  - Memoria del teléfono ..... 15
  - Memoria vocal ..... 22
  - Mensaje de voz (buzón de voz)
    - Ajustar ..... 45
    - Escuchar ..... 46
  - Mensajes (SMS)
    - Ajuste ..... 44
    - Borrar ..... 43
    - Escribir ..... 38
    - Leer nuevos ..... 37
    - Predefinidos ..... 42
    - Reutilizar ..... 42
    - Transmitir ..... 42
  - Mensajes de texto ..... 37
  - Mensajes entrantes/salientes ... 43
  - Mensajes predefinidos ..... 42
  - Menú durante la llamada ..... 21
  - Menú Mensaje ..... 43
  - Menú principal ..... 23
  - Menú Texto ..... 38
  - Micrófono act./desact. .... 21
  - Modo menú ..... 56
  - Mostrar URL ..... 25
- N**
- Navegador ..... 25
  - Número de identidad del
    - teléfono (IMEI) ..... 57
  - Número de llamada del
    - buzón de voz ..... 45
  - Número IMEI ..... 57, 72
  - Números marcados ..... 49
  - Números propios ..... 13
- P**
- Pérdida del teléfono / tarjeta SIM 73
  - Perfil ..... 50
  - PIN
    - Error ..... 71
    - Introducir ..... 8
    - Modificar ..... 59
  - Prefijo ..... 9
  - Prefijo internacional ..... 9
  - PUK ..... 58

**R**

Red doméstica .....	60
Rellamada .....	10
Reponer los ajustes .....	67
Reproducción de voz .....	22
Restricciones de números .....	16

**S**

Segunda línea .....	59
Seguridad .....	58
Seleccionar línea .....	59
Señal acústica, timbre .....	51
Servicio técnico de Siemens .....	68
Servicios CB .....	47
Servicios de información .....	47
Servicios SIM .....	23
Símbolos del display .....	66
SMS (mensajes) .....	37
Sólo 10 últimas .....	58
Sólo esta SIM .....	59
Solucionar problemas .....	69
Suma total .....	53

**T**

Tarjeta de visita .....	34
Tarjeta SIM .....	6
Tecla de memoria .....	22
Teléfono prestado .....	58
Texto de saludo .....	57
Tiempo de carga .....	7
Tiempo de servicio .....	7, 72
Tiempo de uso (batería) .....	7
Tiempo en conversación .....	7, 72
Tiempo/tasa .....	53
Tonos de servicio .....	52
Transferencia de llamada .....	21

**U**

Utilizar prefijos guardados .....	13
-----------------------------------	----

**V**

Valores estándar .....	57
Volumen .....	51