

## NOCIONES PRELIMINARES

En esta página se explica cómo poner rápidamente en funcionamiento el teléfono. Si no ha utilizado nunca un teléfono celular, le recomendamos que lea el capítulo "Preparación del teléfono para su utilización" en la página 4, donde se ofrece un procedimiento de instalación más detallado.

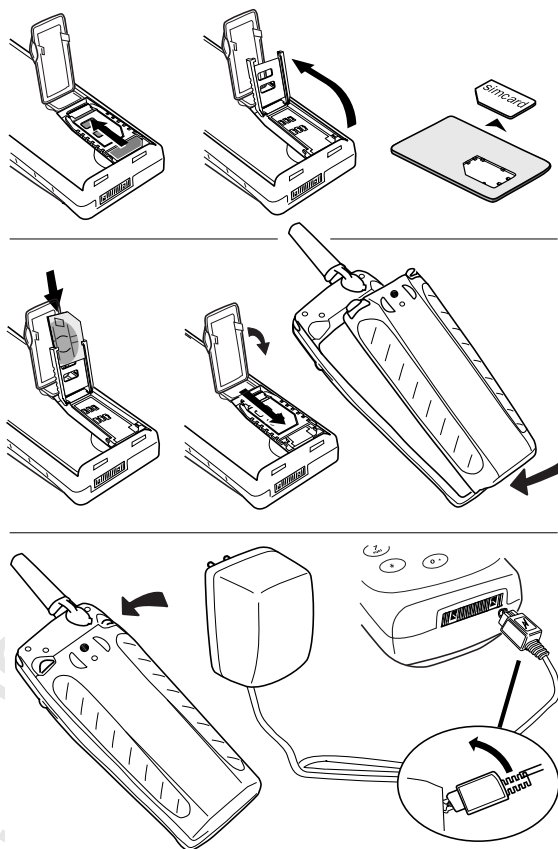

- Lave el teléfono bajo el grifo con agua fría.
- No sumerja el teléfono en el agua.

## CARACTERÍSTICAS DEL R250 PRO

- El R250s PRO es un teléfono celular diseñado especialmente para usarse al trabajar en el exterior. Gracias a su sólido diseño, el R250s PRO resiste muy bien los elementos externos como polvo, lluvia y golpes.
- El R250s PRO es el primer teléfono móvil que ofrece GSM Pro. GSM Pro es una característica ampliada de la red GSM que permite las llamadas en grupos y el seguimiento de llamadas. (GSM Pro precisa una suscripción GSM Pro.)
- El R250s PRO dispone de una alerta de llamada por vibración, lo que significa que el teléfono vibra cuando se recibe una llamada o mensaje entrante. Esta función resulta útil en entornos de trabajo ruidosos en los que no es posible oír la señal del teléfono.
- Cuando trabaje en entornos ruidosos, puede utilizar el equipo de manos libres de Ericsson junto con equipos de protección auricular. En el caso de llamadas de grupo entrantes, la llamada se responde automáticamente y podrá oír la conversación por los auriculares.
- Bloqueo del teclado. El bloqueo del teclado evita la marcación accidental que podría producirse llevando el teléfono sujeto al cinturón. El teclado permanece bloqueado hasta que se recibe una llamada entrante. Mientras el teclado está bloqueado sigue pudiéndose emplear el **botón de habla** del lado izquierdo del teléfono para acceder al listín.
- **Botón de alerta.** El R250s PRO está provisto de un botón de alerta en la parte superior con el que resulta muy sencillo llamar a un número de alerta predefinido.



**Nota!** Le rogamos que lea el capítulo “Directrices para una utilización segura y óptima” en la página 114, antes de usar el teléfono celular.

# Contenido a primera vista

## Nociones preliminares 3

- Preparación del teléfono para su utilización 4
- Encendido y apagado del teléfono 15
- Información de la pantalla y funciones de las teclas 18
- Realización y recepción de llamadas 21
- Durante una llamada 26
- Altavoz 28

## Funciones y configuraciones 31

- Uso del sistema de menús 32
- La Agenda 35
- Seguimiento de las llamadas telefónicas 44
- Servicio de correo de voz 46
- Personalización del teléfono 48
- Envío y recepción de mensajes de texto (SMS) 55
- Desvío de llamadas entrantes 64
- Seguridad del teléfono y de la suscripción 66
- Configuración de preferencias de la red 72
- Gestión de más de una llamada al mismo tiempo 76
- Consulta de la duración de llamada / coste de la llamada 80
- Uso de dos líneas de voz 83
- Llamadas con tarjeta para llamadas o tarjeta de crédito 85
- Envío y recepción de llamadas de fax y de datos 88
- Algunas herramientas útiles 89

## GSM Pro 91

- GSM Pro 92

## Información adicional 99

- Accesorios 100
- Solución de problemas 104
- Ericsson Mobile Internet 106
- Teclas rápidas 107
- Datos técnicos 108
- Glosario 109
- Directrices para una utilización segura y óptima 114
- Garantía 119
- Declaration of conformity 122
- Índice 123

Ericsson R250s PRO

Tercera edición (Junio de 2000)

Este manual ha sido publicado por  
**Ericsson Mobile Communications AB**,  
sin ninguna garantía. **Ericsson Mobile  
Communications AB** se reserva el

derecho a realizar cambios o mejoras  
debido a errores tipográficos,  
imprecisiones de información, información  
actualizada o mejoras de programas y/o  
equipo en cualquier momento y sin previo  
aviso. Sin embargo, tales cambios se  
incorporarán a nuevas ediciones de este  
manual.

Todos los derechos reservados.

© **Ericsson Mobile Communications AB**,  
1999

Número de publicación:

ES/LZT 108 2554 R1C

Impreso en Suecia

PATENTES INNOVATRON

## **Tenga en cuenta que**

No todas las redes admiten los servicios incluidos en este manual.  
*Esto también se aplica al número de emergencias internacional GSM 112.*

Póngase en contacto con el proveedor u operador de su red si tiene dudas acerca de si puede utilizar un servicio o no.

El **CE** símbolo de nuestros productos significa que han sido certificados según la normativa EMC 89/336/EEC, la normativa sobre telecomunicaciones 91/263/EEC y la normativa de Voltaje bajo 73/23/EEC, siempre que sea aplicable. Los productos cumplen los requisitos estipulados según los siguientes estándares:

Teléfonos celulares y accesorios en combinación:

*ETS 300 342-1 EMC para telecomunicaciones celulares digitales en Europa.*

Accesorios sin conexión directa a teléfonos celulares:

*EN 50081 Compatibilidad electromagnética, Estándar de emisión genérica y EN 50082 Compatibilidad electromagnética, Estándar de inmunidad estándar.*

# NOCIONES PRELIMINARES

**Preparación del teléfono para su utilización** 4

**Encendido y apagado del teléfono** 15

**Información de la pantalla y funciones de las teclas** 18

**Realización y recepción de llamadas** 21

**Durante una llamada** 26

**Altavoz** 28

# Preparación del teléfono para su utilización

**Nota!** Le rogamos que lea el capítulo “Directrices para una utilización segura y óptima” en la página 114, antes de usar el teléfono celular.

## VISIÓN GENERAL

### Parte frontal

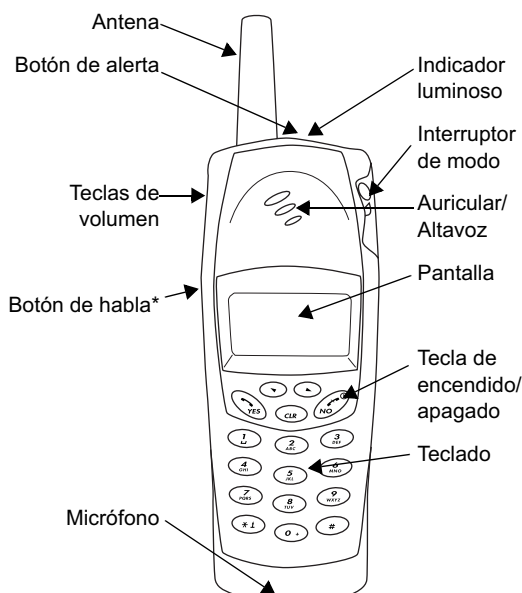

\* Si utiliza una tarjeta SIM Pro (véase “GSM Pro” en la página 92), si utiliza una tarjeta SIM normal, al presionar el botón de habla se silencia el micrófono, si lo hace durante una conversación.

## Parte superior

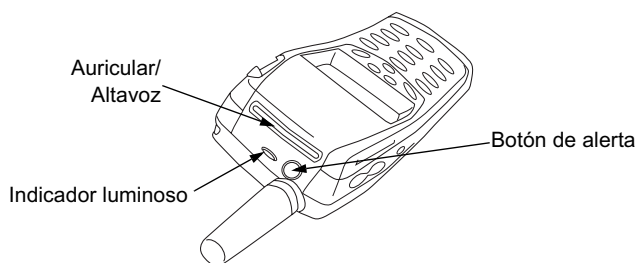

## Parte posterior

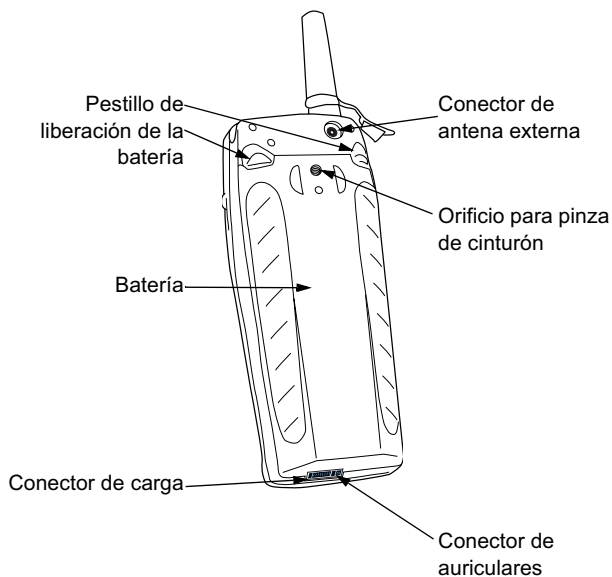

## MONTAJE

Siga estas instrucciones para utilizar el teléfono:

- introduzca la tarjeta SIM
- conecte la batería al teléfono
- cargue la batería

Siga leyendo las páginas siguientes.



## LA TARJETA SIM

Cuando se suscribe a los servicios de un operador de red, obtiene una tarjeta SIM (Módulo de identificación del suscriptor). La tarjeta SIM contiene un chip informático que lleva un registro de su número de teléfono, los servicios incluidos en su suscripción e información de su agenda, entre otros datos.

Las tarjetas SIM utilizan dos formatos de tamaño. Unas tienen el tamaño de una tarjeta de crédito y otras son más reducidas. Su teléfono utiliza la tarjeta de tamaño reducido. Varias tarjetas SIM de tamaño de tarjeta de crédito incorporan una más pequeña que puede extraerse con facilidad. Antes de utilizar el teléfono, debe introducir la tarjeta SIM tal y como se muestra a continuación

### Introducción de la tarjeta SIM

Para introducir la tarjeta SIM, extraiga la batería (si está montada) y siga estos pasos:

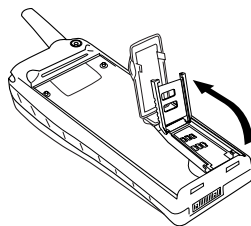
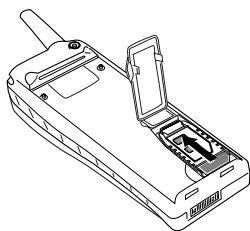

1. Abra la tapa que cubre el soporte de tarjeta SIM.
2. Libere el soporte de tarjeta SIM deslizándolo en la dirección de la flecha.
3. Abra el soporte.

Teclee  
PIN

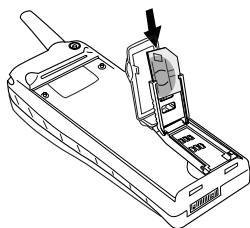

4. Introduzca la tarjeta SIM en el soporte. Asegúrese de que la esquina recortada está en el ángulo superior derecho.

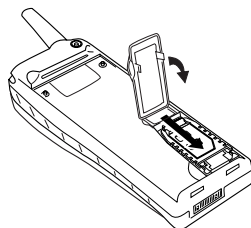

5. Bloquee el soporte presionándolo hacia abajo y deslizándolo en la dirección de la flecha de la ilustración.
6. Por último, cierre la tapa.

### El PIN

La mayoría de las tarjetas SIM se facilitan con un código de seguridad o PIN (Número de identificación personal), que puede necesitar para acceder a la red. Cada vez que enciende el teléfono, se le solicita que introduzca su PIN. Encontrará la información PIN en los datos que le proporciona el operador.

Es posible que necesite el PIN cuando desee modificar configuraciones del teléfono. Además, ciertos operadores pueden disponer de servicios que precisan un segundo PIN, el PIN2.

Debe ser cuidadoso con el PIN, dado que le protege contra un uso no autorizado de su suscripción.

Si introduce el PIN incorrectamente tres veces seguidas, se bloqueará la tarjeta SIM. Si esto ocurre, podrá desbloquearlo mediante el PUK (código de Tecla de desbloqueo personal), que también obtendrá del operador.

### BATERÍA

El teléfono R250s PRO incorpora una batería de hidruro de níquel (NiMH). Cuando adquiere el teléfono la batería no estará cargada, pero dispone de energía suficiente para encender el aparato. Recomendamos que cargue la batería antes de utilizar el teléfono por primera vez.

La batería está especialmente diseñada para el R250s PRO. La batería tiene un mecanismo especial de bloqueo que evita que se caiga si se deja caer el teléfono al suelo.

La batería está equipada con un sellado especial de goma que evita fugas en el teléfono. Con la batería y la antena bien colocadas, el teléfono es a prueba de

polvo y agua. El teléfono puede usarse en el exterior, aunque llueva, y no se dañará si lo emplea en un entorno polvoriento.

Utilice sólo baterías originales Ericsson. Si emplea otras baterías corre el riesgo de dañar el teléfono y cancelar la garantía.

### Conexión de la batería al teléfono

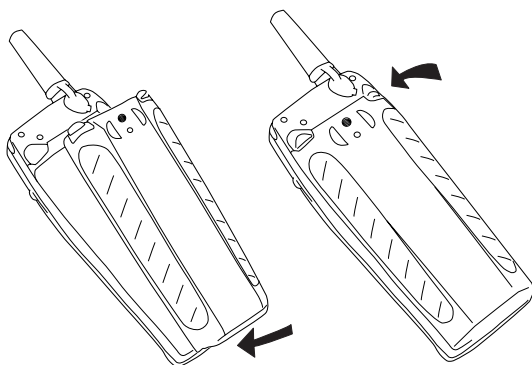

1. Coloque la batería en la parte inferior del teléfono.

2. Presione la parte superior de la batería contra el teléfono hasta oír dos clics.

### Cuándo debe cargar la batería

Puede cargar la batería de hidruro de níquel que recibirá con el teléfono cuando desee dado que no afecta en absoluto a su rendimiento. Esto no ocurre con las baterías tipo níquel cadmio más baratas, que otros proveedores comercializan como accesorios. Para disfrutar de un óptimo tiempo de habla y de espera a largo plazo, recomendamos que utilice con su teléfono sólo las baterías originales Ericsson.

**Nota!** Si carga una batería nueva, o una batería que no se haya usado durante mucho tiempo, el indicativo de carga puede tardar un poco en aparecer.

Para recordarle que pronto deberá cargar la batería o reemplazarla con una cargada:

- sonará una señal de alarma (un timbre largo) y aparecerá en pantalla el mensaje **Batería baja** durante diez segundos. La señal se repite varias veces.
- el indicador luminoso situado en la parte superior del teléfono se encenderá en color rojo de forma intermitente.

**Nota!** El teléfono se apaga cuando la batería no puede alimentarlo satisfactoriamente.

### Cargado de la batería

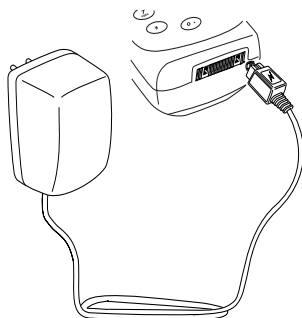

1. Asegúrese de que la batería está conectada al teléfono.
2. Conecte el cargador a la red eléctrica.
3. Conecte el otro extremo del cable al teléfono como muestra la imagen. El símbolo del rayo del enchufe debe quedar hacia arriba.

Para indicar que se está efectuando la carga:

- el medidor de la batería de la pantalla parpadea continuamente
- el indicador situado en la parte superior del teléfono muestra una luz roja fija (o verde, si el teléfono está encendido).

Cuando la batería está totalmente cargada, el medidor de la batería de la pantalla está completo y el indicador del teléfono muestra una luz verde fija.

**Consejo!** Puede utilizar el teléfono mientras se carga la batería. No obstante, esto aumenta el tiempo de carga

También puede conectar el cargador al soporte de mesa/mural que acompaña al teléfono. Simplemente coloque el teléfono en el soporte cuando necesite cargarlo. Consulte "Soporte de mesa/mural" en la página 101 para más información.



## Desconexión del cargador

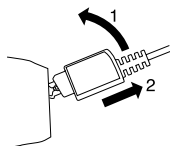

- Empuje hacia arriba el conector enchufado al teléfono y extráigalo.
- Coloque el protector de goma en el conector del sistema.

## Extracción de la batería

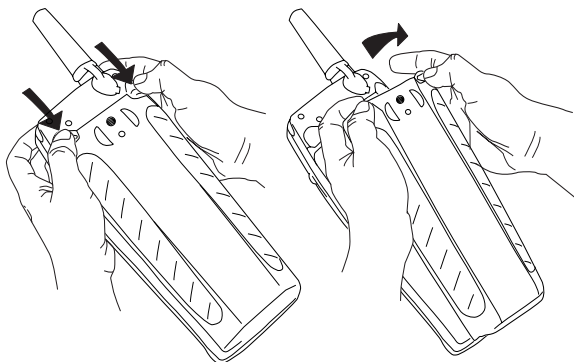

1. Desactive el teléfono.
2. Presione el pestillo situado en la parte inferior de la batería.
3. Tire de la batería hacia arriba hasta extraerla del teléfono

## Cambio Antenas

El R250s PRO se entrega con dos antenas. La antena más larga proporciona mejor señal de recepción en zonas de baja cobertura de radio. Asegúrese de que cambia la antena en condiciones secas para evitar que entre agua en el teléfono.

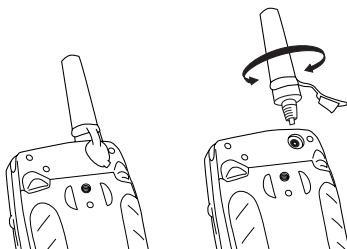

1. Quite el tapón de goma del conector de antena externo.
2. Destornille la antena hacia la izquierda para soltarla.
3. Coloque la antena nueva, apretándola hacia la derecha para fijarla.
4. Coloque el tapón de goma en el conector de antena externo.

**Nota!** No utilice antenas diseñadas para otros tipos de teléfono. La antena está especialmente diseñada para el R250s PRO. Con la antena (y batería) bien colocadas, el teléfono es a prueba de agua. El uso de otras antenas cancela la garantía.

## Las Pinzas

El R250s PRO se entrega con dos pinzas distintas:

- pinza normal
- pinza giratoria.

La pinza normal es una pinza de cinturón metálica que se une a la batería mediante un tornillo.

La pinza giratoria es un soporte de cinturón formado por un pasador y un soporte de cinturón. El pasador se une a la batería mediante un tornillo. La forma del pasador es redonda para permitir que el teléfono rote en su soporte. Para evitar que el teléfono se caiga del soporte, es preciso presionar un botón para soltarlo.

## Colocación de la pinza giratoria

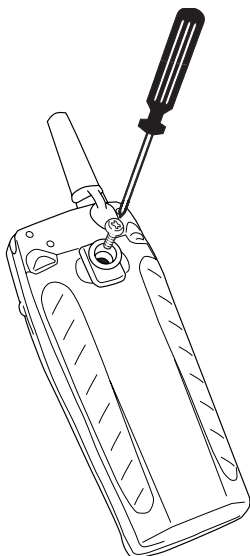

1. Una el pasador a la batería.

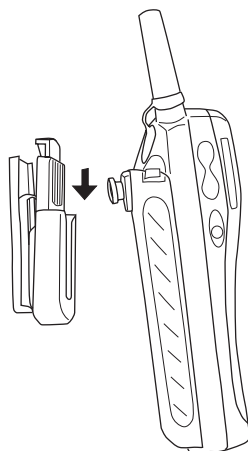

2. Deslice hacia abajo el teléfono hasta que se bloquee.
3. Para liberar el teléfono del soporte: mantenga presionado el botón de liberación y tire hacia arriba del teléfono.

Not for  
Ericsson Mobil

## CONECTOR DE BASE DEL SISTEMA

El conector de base del sistema evita que los accesorios conectados, por ejemplo un accesorio de manos libres, se caigan. Cuando utilice un sistema de manos libres portátil y tenga el teléfono colgado del cinturón, el sistema de manos libres no se caerá si se inclina hacia delante o se sienta.

El conector de base también sirve como protección del conector de sistema del teléfono. Con el conector de base colocado, puede cargar el teléfono en el exterior aunque llueva o haya mucho polvo sin dañar el conector de sistema del teléfono.

### Conector de base del sistema

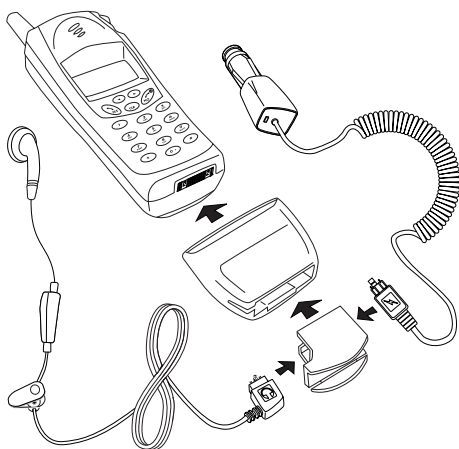

1. Inserte el conector de manos libres o el del cargador (o ambos) como se indica en la ilustración superior. El rayo y el símbolo de manos libres han de quedar hacia arriba.
2. Pase de la parte insertada del conector de base por el conector y enchúfelo al conector de sistema del teléfono, como muestra la imagen de la derecha.
3. Presione el conector de base sobre la parte insertada del teléfono hasta que quede bien fijado.
4. Para liberar el conector de base de sistema del teléfono, empújelo hacia arriba y tire de él.

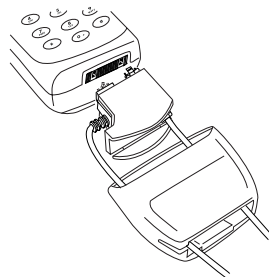

## CUIDADOS DEL TELÉFONO CELULAR

Si es preciso, puede lavar el teléfono con agua corriente. Le recomendamos que lo haga con mucho cuidado bajo el grifo con agua fría. Antes de lavar el teléfono es importante que la batería esté bien conectada, la antena bien atornillada y que se hayan quitado todos los accesorios.

### Lavado del teléfono

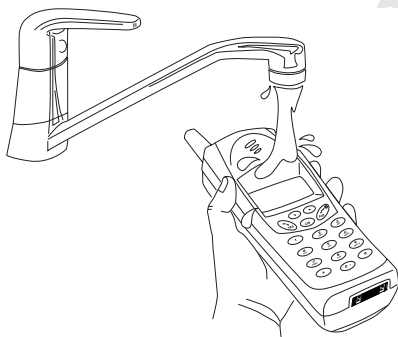

- Lave el teléfono bajo el grifo con agua fría.

**No sumerja el teléfono en el agua.**

**¡Nota!** Cuando limpie el teléfono, no dirija el chorro de agua directamente al zumbador o al micrófono.

Zumbador



Micrófono

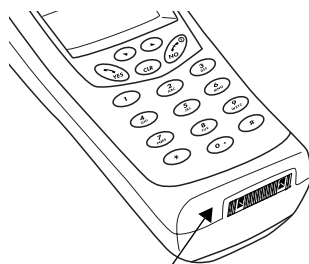

# Encendido y apagado del teléfono

## ENCENDIDO DEL TELÉFONO

- Mantenga pulsada la tecla **NO** hasta que perciba un clic.

### Si aparece en pantalla el mensaje Teclee PIN

Algunas tarjetas SIM están protegidas con un código PIN. Si aparece en pantalla **Teclee PIN** tras encender el teléfono, siga los siguientes pasos:

1. Introduzca su PIN. Si se equivoca al introducir el PIN, borre el dígito incorrecto pulsando la tecla **CLR**.
2. Pulse **#** o **YES** para confirmar el código PIN.

**Nota!** Si introduce el PIN incorrectamente tres veces seguidas, se bloqueará la tarjeta SIM. Puede desbloquearla mediante el código PUK, suministrado por su operador. Consulte “Seguridad del teléfono y de la suscripción” en la página 66.

### Búsqueda de redes

Tras encender el teléfono (e introducir el PIN), aparece el logotipo de Ericsson en la pantalla y el teléfono busca una red.

Cuando se encuentra una red, el teléfono emite tres timbres. El indicador luminoso del teléfono se enciende con color verde cada segundo y aparece en pantalla el nombre del operador de la red (generalmente abreviado).

Esto se le denomina **modo de espera**. Ya puede efectuar y recibir llamadas.

## SI APARECE EL MENSAJE SIN RED

Normalmente, el nombre de una red aparece en la pantalla tras encender el teléfono, pero puede ocurrir que no haya ninguna disponible. Entonces la pantalla muestra uno de estos mensajes:

### Buscando

Si el mensaje **Buscando** permanece en pantalla, está dentro del alcance de una red, si bien no le está permitido utilizarla. No obstante, en caso de emergencia, algunos operadores le permiten llamar al número de emergencia internacional 112. Consulte “Realización y recepción de llamadas” en la página 21.



Teclee  
PIN



Teclee  
PIN  
\*\*\*\*



RED  
13:40



Buscando  
13:40

No hay red

13:40

## No hay red

Si aparece el mensaje **No hay red**, no hay ninguna red disponible o la señal recibida es demasiado débil. Deberá desplazarse para obtener una señal más fuerte. También puede intentar sustituir la antena por la antena larga de alta ganancia.

## CONFIGURACIÓN INICIAL

Al encender el teléfono por primera vez, tal vez desee cambiar el idioma de la pantalla, seleccionar el tipo de señal de llamada y configurar el reloj. Para obtener más información sobre estas configuraciones, consulte “*Personalización del teléfono*” en la página 48.

### Idioma de la pantalla

La mayoría de las tarjetas SIM utilizan automáticamente como idioma de la pantalla el del país en el que adquirió la tarjeta SIM. Si no es así, el idioma por defecto es el inglés.

Si el teléfono muestra un idioma que no comprende, puede cambiarlo a español. Para cambiar el idioma de la pantalla, consulte “*Idioma de la pantalla*” en la página 48.

*Para cambiar el idioma de la pantalla a español*

1. Pulse la tecla **CLR**.
2. Pulse la tecla de flecha **IZQUIERDA**.
3. Introduzca **0000**.
4. Pulse la tecla de flecha **DERECHA**.

Para obtener más información sobre las teclas, consulte “*Funciones de las teclas*” en la página 19.

### Ajuste de la Hora

La hora se muestra en la parte inferior de la pantalla. Al comprar el teléfono, éste suele tener la hora definida.

*Para ajustar la hora*

1. Presione la tecla de flecha **IZQUIERDA** o **DERECHA** hasta que aparezca el menú **Reloj**.
2. Pulse **YES** para acceder al menú **Reloj**.
3. Pulse la flecha **DERECHA** hasta que aparezca **Fijar hora**.
4. Pulse **YES** para acceder a la función de **Fijar hora**.
5. Escriba la hora apropiada en horas y minutos con las teclas numéricas.
6. Pulse **YES** para confirmar.
7. Pulse **CLR** para volver al modo de espera.

MENU

◀ Reloj ▶

RELOJ

◀ Fijar hora ▶  
(14:16)

FIJAR HORA

(14:16)  
\_ - : - -

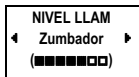

**Nota!** La hora se muestra de forma predeterminada en formato de 24 horas. Si prefiere el formato de 12 horas, puede cambiar el valor.

### Ajuste del nivel de llamada

1. Pulse la tecla de flecha **DERECHA**.  
En pantalla aparece el texto **Nivel llam** y una barra que indica el nivel de señal.
2. Pulse **YES** para acceder al menú Nivel llam.  
En pantalla aparece el texto **Zumbador**.
3. Pulse **YES** para acceder al menú Zumbador.
4. Utilice las teclas de flecha **DERECHA** e **IZQUIERDA** para fijar el nivel de señal de llamada.
  - Al presionar la tecla **DERECHA** se aumenta el volumen.
  - Al presionar la **IZQUIERDA** baja el volumen.El teléfono suena una vez con el valor actual conforme se aumenta el volumen, excepto por los valores desactivación y "Gradual".
5. Pulse **YES** para guardar el ajuste.
6. Pulse **CLR** para volver al modo de espera.

### APAGADO DEL TELÉFONO

- En el modo de espera, mantenga pulsada la tecla **NO** (Activar/Desactivar) hasta que perciba un clic.

# Información de la pantalla y funciones de las teclas

## INFORMACIÓN DE LA PANTALLA

La pantalla del teléfono le ayudará a:

- verificar que está marcando correctamente
- comprobar la fuerza de la señal y la disponibilidad del servicio
- averiguar si ha recibido mensajes
- comprobar si la línea que está utilizando dispone de Servicio de líneas alternas (ALS)
- comprobar el nivel de la batería.

### Iconos de la pantalla

Los iconos aparecen cuando se activan funciones específicas o si ha recibido un mensaje. La figura del margen muestra una visión general de los posibles iconos y el lugar en el que aparecen.

La tabla siguiente muestra los distintos iconos así como una explicación de cada uno de ellos.

Icono:	Nombre:	Descripción:
	Medidor de la fuerza de la señal	La fuerza de la señal recibida se indica en pasos. Cuatro pasos representan la señal más fuerte.
	Medidor de la batería	Cuanto más lleno esté el icono, más alimentación hay.
	Indicador Bloqueo del teclado	El teclado está bloqueado.
	Indicador de desvío	Una flecha indica que la función Desviar todo está activa.
	Señal de llamada silenciosa	Una nota cruzada significa que no se emitirán sonidos cuando reciba una llamada.
	Indicador SMS	El icono de sobre indica que se ha recibido un mensaje de texto (SMS).
	Indicador de buzón de voz	Los bucles de la cinta indican que ha recibido un mensaje de voz.

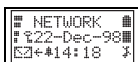

Icono:	Nombre:	Descripción:
🔔	Indicador de alarma	La campana indica que el reloj de la alarma está configurado y activo.
L1/L2	Indicador de línea	Indica la línea que está utilizando si dispone de Servicio de líneas alternas.
☎	Indicador de llamadas entrantes fijas	Este icono indica que están activadas las llamadas entrantes fijas.

## FUNCIONES DE LAS TECLAS

Antes de realizar o recibir llamadas, resulta útil comprender el funcionamiento de las teclas. En la tabla siguiente se explican las funciones de teclas básicas.

**Nota!** Las teclas disponen de otras funciones cuando accede al sistema de menús. Consulte "Uso del sistema de menús" en la página 32.

Tecla:	Se utiliza:
<b>YES</b>	Realizar y contestar llamadas.
<b>NO</b>	Apagar y encender el teléfono (mantenga pulsada la tecla). Poner fin a una llamada.
Teclas de flecha <b>IZQUIERDA</b> y <b>DERECHA</b>	Acceder (desplazarse) y navegar por el sistema de menús.
<b>CLR</b> (Borrar)	Borrar dígitos de la pantalla. Mantenga pulsada la tecla para borrar todos los dígitos. Silenciar el micrófono. Mantenga pulsada la tecla.
Teclas numéricas	Introducirlas dígitos 0-9. La tecla 0 introduce el prefijo internacional (+) si la mantiene pulsada.
Estrella	Introducir un carácter de estrella (*). Si la mantiene pulsada introduce una pausa "p" - .
Almohadilla	Introducir #. Finalizar la introducción del PIN y los códigos de seguridad. Si se mantiene pulsada, introduce el carácter #.
Teclas de volumen <b>ARRIBA</b> y <b>ABAJO</b>	Aumentar o reducir el volumen del auricular o altavoz de manos libres. Para rechazar una llamada, presione dos veces una tecla de volumen.
Interruptor de modo	<b>GSM:</b> Para cambiar entre modo teléfono y altavoz. Si está en la posición superior, el teléfono se encuentra en modo altavoz y, si está en la posición inferior, en modo de teléfono. <b>GSM Pro:</b> Para cambiar entre el modo teléfono y botón de habla. Si está en posición superior, el teléfono se encuentra en modo de botón de habla; si está en la posición inferior, en modo de teléfono.

<b>Tecla:</b>	<b>Se utiliza:</b>
Botón de habla	En espera: para acceder al menú de agenda y desplazarse por él. <b>GSM:</b> Presione el botón para silenciar el micrófono. <b>GSM Pro:</b> Modo Presionar para hablar, presione el botón para abrir el micrófono. Modo teléfono, presione el botón para silenciar el micrófono.
Botón de alerta	Para realizar llamadas de alerta. Mantenga presionado el botón de alerta.

Not for Commercial Use  
Ericsson Mobile Communications

# Realización y recepción de llamadas

Para comenzar este capítulo, el teléfono debe estar encendido y al alcance de una red. Si se encuentra en el extranjero, puede utilizar otras redes, siempre que la red local disponga de un acuerdo para ello. Consulte “*Configuración de preferencias de la red*” en la página 72.

## Funciones de las teclas

Antes de realizar o recibir llamadas, resulta útil comprender el funcionamiento de las teclas. Consulte “*Información de la pantalla y funciones de las teclas*” en la página 18.

### REALIZACIÓN DE LLAMADAS

1. Introduzca el código del área y el número de teléfono.  
Los dígitos aparecen en la pantalla. Si necesita eliminar un dígito, pulse **CLR**. Para borrar todos los dígitos, pulse **CLR** hasta haber eliminado todos los dígitos.
2. Pulse **YES** para realizar la llamada.  
La pantalla muestra **Llamando**, seguido de **Conectando**.
3. Pulse **NO** para terminar la llamada.

Mientras realiza una llamada, comienza automáticamente un contador y podrá observar el tiempo consumido en minutos y segundos. Si ha activado la opción Coste de la llamada y la red y la tarjeta SIM lo permiten, podrá observar en pantalla el precio de la llamada. Consulte “*Consulta de la duración de llamada / coste de la llamada*” en la página 80.

Al terminar la llamada, el contador muestra durante tres segundos la duración de la llamada.

**Consejo!** Es posible consultar después la duración de la llamada. Consulte “*Consulta de la duración de llamada / coste de la llamada*” en la página 80.

## Llamada sin respuesta

Si no hay respuesta a la llamada o no consigue línea, pulse **NO**. El número se guarda en memoria, lo que permite repetir la llamada.

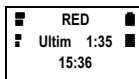
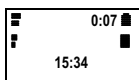

## LLAMADA A UN NÚMERO LLAMADO ANTERIORMENTE

El teléfono permite volver a llamar a los últimos números de teléfono que ha marcado (15 o más, según la tarjeta SIM). También puede volver a marcar automáticamente un número si la conexión ha fallado en la primera llamada.

### *Llamada a un número llamado anteriormente*

1. Pulse **YES**.  
La pantalla muestra el último número marcado.
2. Desplácese con las teclas de flecha **IZQUIERDA** y **DERECHA** hasta encontrar el número que desea llamar.
3. Pulse **YES** para realizar la llamada.

### Llamada repetida automática

Si la conexión falla y la red del receptor lo permite, la pantalla muestra **Reintento?** en la línea superior y la razón del fallo en la segunda.

### *Para volver a llamar automáticamente*

- Pulse **YES** cuando aparece el mensaje **Reintento?** en la pantalla. El teléfono vuelve a marcar automáticamente (hasta 10 veces):
  - hasta que se contesta a la llamada. Una vez contestada la llamada, percibirá un timbre seguido de una señal de llamada.
  - hasta que pulse una tecla o reciba una llamada.
- Si no quiere volver a marcar, pulse **NO**.

**Nota!** *La repetición de llamada no está disponible para llamadas de fax y de datos.*

## REALIZACIÓN DE LLAMADAS INTERNACIONALES

1. Mantenga pulsada la tecla **0** hasta que aparezca el signo **+**.  
El **+** sustituye automáticamente al prefijo de llamada internacional del país desde donde llame.
2. Introduzca el código de país, código del área (sin cero inicial) y número de teléfono.
3. Pulse **YES** para realizar la llamada.

**Nota!** *Cuando se encuentre en el extranjero, su teléfono busca automáticamente una red que pueda utilizar. Las redes que pueda emplear dependen de los acuerdos que su operador haya suscrito con los operadores de los países que visite. Consulte "Configuración de preferencias de la red" en la página 72.*

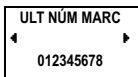

## Comprobación de los primeros caracteres

Si ha introducido más caracteres de los que puede mostrar la pantalla, los primeros se sustituyen por el símbolo €. Pulse la tecla de flecha **DERECHA** para comprobar los primeros caracteres.

## REALIZACIÓN DE LLAMADAS DE ALERTA

El R250s PRO está equipado con un **botón de alerta**, situado en la parte superior del teléfono, junto a la antena (consulte “*Visión general*” en la página 4). El botón de alerta permite llamar a un número de emergencia predefinido sin necesidad de marcarlo manualmente.

Al comprar el teléfono, el número de alerta (con el botón de alerta) se ha definido como el número de alerta internacional 112. Este número puede cambiarse, si prefiere usar otro número de alerta. Para más información sobre cómo cambiar el número de alerta predefinido, consulte “*Personalización del teléfono*” en la página 48.

**Nota!** Si cambia el número de alerta predefinido (112), será necesario insertar una tarjeta SIM e introducir el código PIN (si dicha tarjeta está bloqueada). Si no, se marcará el número de alerta predefinido (112) en vez del que haya establecido.

Para realizar una llamada de alerta, el botón de alerta ha de estar activado. Al comprar el teléfono, el botón de alerta está activado. El botón de alerta ha de mantenerse presionado durante un segundo para que se realice la llamada. Esto es para evitar las llamadas accidentales si se presiona el botón por equivocación.

*Para realizar una llamada de alerta con el botón de alerta*

1. Mantenga pulsado el **BOTÓN DE ALERTA**.

Se prepara la llamada y el número marcado se muestra en la pantalla. (El número predefinido es el número internacional de emergencia 112.)

2. Pulse **NO** para terminar la llamada.

### Realización de llamadas de emergencia

También puede realizar llamadas de emergencia introduciendo el número del mismo modo que al realizar una llamada normal.

*Para realizar una llamada de emergencia*

1. Introduzca 112 (el número de emergencia internacional).

2. Pulse **YES**.

La pantalla muestra **Emergencia**.

3. Pulse **NO** para terminar la llamada.

¿Contestar?

**Nota!** Algunos operadores de red pueden precisar que el teléfono tenga introducida una tarjeta SIM y en ciertos casos, también es necesario el código PIN. Algunos operadores no utilizan el número de emergencia internacional, 112.

## RECEPCIÓN DE LLAMADAS

Al recibir una llamada, el teléfono suena y el indicador luminoso situado en la parte superior del teléfono se encenderá en color verde de forma intermitente. La pantalla muestra ¿Contestar?.

Si la suscripción incluye el servicio Identificación de la línea autora de la llamada (CLI) y la red del autor de la llamada envía el número, aparecerá en pantalla. Si el número y nombre del autor de la llamada están guardados en la agenda, también aparecerá el nombre.

**Nota!** El teléfono ha de estar encendido y en zona de cobertura para recibir llamadas.

### Contestación a una llamada

- Pulse **YES** para contestar la llamada.
- Cuando termine la llamada, pulse **NO**.

### Rechazo de llamadas

Hay dos formas de rechazar llamadas:

- Pulse la tecla **NO**.
- Haga doble clic en una de las teclas de volumen (arriba o abajo) del lateral del teléfono.

El autor de la llamada percibirá un tono de ocupado si la red del mismo admite esta función. Si tiene activada la función Desviar Si ocupado, se desviará la llamada al número que ha especificado. Consulte “*Desvío de llamadas entrantes*” en la página 64.

**Consejo!** Para silenciar la señal de llamada al recibir una llamada, pulse **CLR**.

## OCULTACIÓN O PRESENTACIÓN DEL NÚMERO PROPIO

Con la mayoría de las suscripciones normales se envía el número de quien llama al realizar una llamada. Esto significa que el receptor puede ver su número de teléfono al realizar una llamada. Sin embargo, algunos operadores ofrecen suscripciones en que normalmente se oculta el número de teléfono.

Si quiere variar el valor para una llamada determinada, puede hacerlo siempre que su red lo admita.



MENU  
Funciones  
especiales

FUN ESPECIAL  
Ocultar ID  
01234567890

MENU  
Funciones  
especiales

FUN ESPECIAL  
Enviar ID  
01234567890

*Para ocultar su número para una llamada determinada*

1. Introduzca el número de teléfono al que desea llamar.
2. Pulse la tecla **DERECHA**.  
Aparece en pantalla el menú **Funciones especiales**.
3. Pulse **YES** para acceder al menú de funciones especiales.
4. Seleccione **ID oculta** y pulse **YES** para realizar la llamada.

*Para mostrar su número para una llamada determinada*

1. Introduzca el número de teléfono al que desea llamar.
2. Pulse la tecla **DERECHA**.  
Aparece en pantalla el menú **Funciones especiales**.
3. Pulse **YES** para acceder al menú de funciones especiales.
4. Seleccione **Enviar Id** y pulse **YES** para realizar la llamada.

# Durante una llamada

El teléfono incluye varias funciones que pueden resultarle prácticas durante una llamada.

## CAMBIO DEL VOLUMEN DEL AURICULAR

Durante una llamada puede cambiar el volumen del auricular.

*Para cambiar el volumen del auricular durante una llamada*

- Pulse la tecla de volumen situada en el lateral del teléfono.
  - Al pulsar **ARRIBA** aumenta el volumen.
  - Al pulsar **ABAJO** reduce el volumen.

## SILENCIACIÓN DEL MICRÓFONO

Durante una llamada, puede necesitar hablar con alguien de la sala sin que la persona al otro lado de la línea oiga la conversación.

*Para desactivar el micrófono temporalmente durante una llamada*

1. Mantenga pulsada la tecla **CLR**. Aparece en la pantalla **Micro mudo**.
2. Para continuar la conversación, suelte la tecla **CLR**.

**Consejo!** También puede mantener presionada el botón de habla para silenciar el micrófono.

## FUNCIÓN BLOC DE NOTAS

Si necesita tomar nota de un número de teléfono durante una llamada, puede utilizar el Bloc de notas.

*Para utilizar el bloc de notas*

- Use las teclas de número para introducirlo.  
Cuando finaliza la llamada, el número permanece en la pantalla. Ya puede llamar al número pulsando **YES**, o guardarlo en la agenda Consulte “*La Agenda*” en la página 35.

**Nota!** Si presiona una tecla numérica mientras está al teléfono, la persona al otro lado de la línea oirá un tono.





## ENVÍO DE SEÑALES DE TONO

Para utilizar servicios de banca telefónica o controlar un contestador, necesita utilizar códigos. Estos códigos se envían como señales de tono (también denominados tonos DTMF o de pulsos).

*Para enviar señales/códigos de tono durante una llamada*

- Pulse las teclas apropiadas (0–9, \* y #).

**Consejo!** También puede guardar un código junto a un número de teléfono en la agenda. Consulte “La Agenda” en la página 35.

**Nota!** Si envía señales de tono mientras está al teléfono, la persona al otro lado de la línea oírán un tono.

## COMPROBACIÓN DE LA DURACIÓN/ COSTE DE UNA LLAMADA

Durante una llamada, la pantalla muestra la duración en minutos y segundos. Si lo prefiere, puede la pantalla puede mostrar el coste total, siempre que la red y la tarjeta SIM admitan esta función. Consulte “Consulta de la duración de llamada / coste de la llamada” en la página 80 para aprender a utilizar esta función.

## MÁS DE UNA LLAMADA AL MISMO TIEMPO

El teléfono puede encargarse de varias llamadas simultáneamente. Puede retener la llamada actual y realizar o contestar a la segunda. También puede configurar una llamada de grupo hasta con cinco personas. Consulte “Gestión de más de una llamada al mismo tiempo” en la página 76 para aprender a utilizar esta función.

# Altavoz

El R250s PRO está equipado con un altavoz que, al activarse, aumenta considerablemente el volumen del auricular/altavoz.

El altavoz resulta muy útil, por ejemplo si precisa hablar por teléfono con alguien y quiere tener las manos libres. Puede, por ejemplo recibir por teléfono instrucciones de acciones que requieren ambas manos.

El altavoz también resulta cómodo cuando se desea que otras personas participen en una conversación. Llame a la persona con quien desee hablar, active el modo de altavoz-teléfono y coloque el teléfono sobre una mesa, por ejemplo. Ahora, todas las personas sentadas a esa mesa pueden hablar con el interlocutor del otro lado de la línea.

**Nota!** Si utiliza una tarjeta SIM GSM Pro, el modo altavoz no está disponible. Consulte la información del capítulo "GSM Pro" en la página 92.

## ACTIVACIÓN DEL ALTAVOZ

Para activar el altavoz, deslice el modo interruptor del lado derecho del teléfono hacia arriba (consulte "Visión general" en la página 4).

**Consejo!** El teléfono tiene distintos ajuste de volumen para los modos de teléfono y altavoz. Consulte "Volumen del Auricular" en la página 49.

## Cambio entre el modo de teléfono y de altavoz

Puede cambiar entre el modo teléfono y altavoz en cualquier momento: si el teléfono está en espera; al recibir una llamada y durante ella.

Cuando reciba una llamada puede cambiar de modo teléfono a altavoz o viceversa para responder a la llamada. De este modo, la llamada se responderá en el modo seleccionado.

*Para cambiar entre modo teléfono y altavoz*

- Deslice el **INTERRUPTOR DE MODO** hacia arriba para pasar al modo altavoz.
- Deslice el **INTERRUPTOR DE MODO** hacia abajo para pasar al modo de teléfono.

Al cambiar de modo, el teléfono emite un sonido de advertencia.



Cuando el teléfono está en modo de altavoz, no lo acerque al oído porque puede hacerle daño. Sostenga el teléfono a unos 30-50 cm del rostro y hable hacia el micrófono.

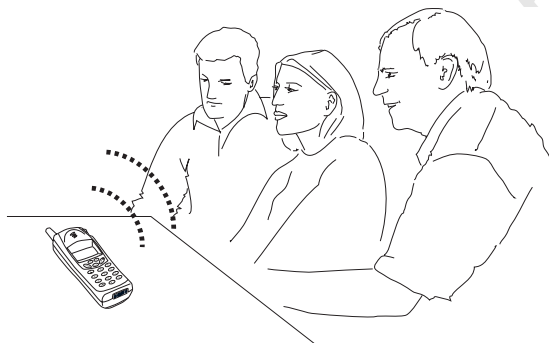

## REALIZACIÓN Y RECEPCIÓN DE LLAMADAS

La realización y recepción de llamadas en modo de altavoz se hace del mismo modo que en modo teléfono.

*Para realizar una llamada en modo de altavoz*

1. Escriba el número de teléfono, prefijo incluido, y pulse **YES**.  
No acerque el teléfono al oído durante la conversación.
2. Pulse **NO** para terminar la llamada.

*Para responder una llamada en modo de altavoz*

1. Pulse **YES** para responder a la llamada.  
No acerque el teléfono al oído durante la conversación.
  - Si el teléfono está en modo de teléfono, también puede responder a la llamada deslizando el interruptor de modo hacia arriba para pasar a modo de altavoz.
2. Pulse **NO** para terminar la llamada.

*Para rechazar una llamada*

- Pulse **NO** o presione dos veces la tecla de volumen (arriba o abajo).

Not for Commercial Use  
Ericsson Mobile Communications AB

# **FUNCIONES Y CONFIGURACIONES**

<b>Uso del sistema de menús</b>	32
<b>La Agenda</b>	35
<b>Seguimiento de las llamadas telefónicas</b>	44
<b>Servicio de correo de voz</b>	46
<b>Personalización del teléfono</b>	48
<b>Envío y recepción de mensajes de texto (SMS)</b>	55
<b>Desvío de llamadas entrantes</b>	64
<b>Seguridad del teléfono y de la suscripción</b>	66
<b>Configuración de preferencias de la red</b>	72
<b>Gestión de más de una llamada al mismo tiempo</b>	76
<b>Consulta de la duración de llamada /             coste de la llamada</b>	80
<b>Uso de dos líneas de voz</b>	83
<b>Llamadas con tarjeta para llamadas o             tarjeta de crédito</b>	85
<b>Envío y recepción de llamadas de fax y de datos</b>	88
<b>Algunas herramientas útiles</b>	89

# Uso del sistema de menús

El sistema de menús le permite controlar las funciones del teléfono y personalizarlo para adaptarse a sus preferencias personales. Lo utilizará cada vez que desee modificar un ajuste del teléfono, como la señal de timbre.

Cada menú contiene una lista de opciones. Algunos menús incorporan submenús con opciones adicionales.

## DESPLAZAMIENTO POR EL SISTEMA DE MENÚS

Los menús se guardan en un bucle continuo, por el que puede desplazarse con las teclas **IZQUIERDA**, **DERECHA**, **YES**, **NO** y **CLR**.

Pulse...	para...
<b>DERECHA</b>	desplazarse a través de menús o funciones en el sentido contrario a las agujas del reloj.
<b>IZQUIERDA</b>	desplazarse a través de menús o funciones en el sentido a las agujas del reloj.
<b>YES</b>	seleccionar un menú o función, introducir un submenú.
<b>NO</b>	retroceder un nivel en el sistema de menús y/o dejar una configuración sin modificar.
<b>CLR</b>	regresar a la pantalla de espera.

**Consejo!** En lugar de pulsar varias veces la tecla **DERECHA** o **IZQUIERDA**, puede mantener presionada la tecla hasta llegar al submenú que desee.

**Nota!** Si accede al sistema de menús, pero no pulsa una tecla después de 60 segundos, el teléfono volverá al modo de espera.

*Para seleccionar un menú o definir un valor*

1. Pulse la tecla **DERECHA** o **IZQUIERDA** hasta que encuentre el menú o la función que desee.
2. Pulse **YES** para acceder al menú o seleccionar la función.
3. Pulse la tecla **DERECHA** o **IZQUIERDA** para localizar el submenú que desea o seleccionar un valor alternativo.
4. Pulse **YES** para acceder al submenú o confirmar el valor.



## TEXTO Y SÍMBOLOS DE LA PANTALLA

Mientras se desplaza a través del sistema de menú, la pantalla cambia. Los siguientes consejos pueden serle de ayuda.

- Las mayúsculas identifican el menú o función seleccionados.
- Si aparece ◀ y ▶ en pantalla, hay más opciones por las que puede desplazarse con las teclas **DERECHA** e **IZQUIERDA**.
- El texto entre paréntesis muestra la configuración actual de la función que aparece en la pantalla.

En este manual, hemos optado por excluir algunos de los detalles citados que aparecen en las imágenes de las pantallas. De esta forma le resultará más fácil comprender los textos de las pantallas que aparecen en los márgenes.

A continuación encontrará un resumen de los menús principales. Tenga en cuenta que hay otros menús disponibles si se suscribe al servicio de dos líneas y si ha activado los menús de datos.

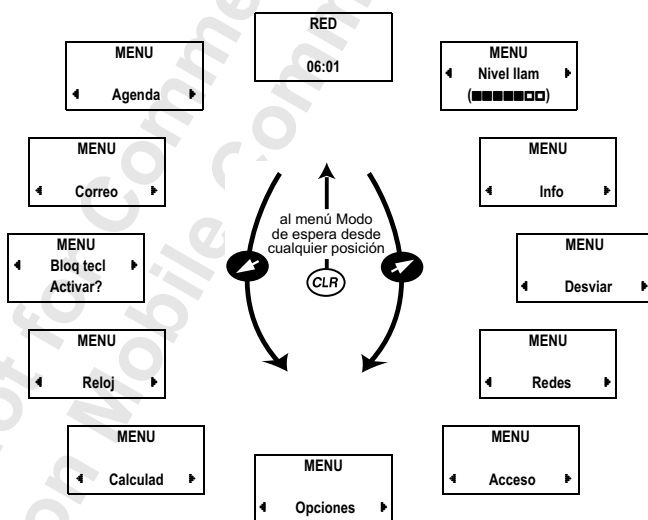

## INTERPRETACIÓN DE LAS INSTRUCCIONES DEL MANUAL

Para ayudarle a entender las instrucciones de este manual, consulte el ejemplo siguiente.

### Ejemplo:

1. Diríjase a **Opciones**, **YES**, **Sonid tecl**, **YES**.
2. Seleccione el sonido de tecla que desee y pulse **YES**.

### Interprete así esta instrucción:

1. En modo de espera, use las teclas de flecha **IZQUIERDA** o **DERECHA** para desplazarse hasta el menú **Opciones**.  
Las flechas a ambos lados de **Opciones** significan que puede desplazarse a otro menú.
2. Pulse **YES** para seleccionar el menú **Opciones**.  
Ya está en el menú **Opciones**. El nombre del menú que ha seleccionado aparece en mayúsculas en la parte superior de la pantalla
3. Use las teclas de flecha **IZQUIERDA** o **DERECHA** para desplazarse al menú **Sonid tecl**.  
El valor actual aparece entre corchetes en la parte inferior de la pantalla.
4. Cuando llegue al menú **Sonid tecl**, pulse **YES** para seleccionarlo.
5. Utilice las teclas **IZQUIERDA** o **DERECHA** para llegar al sonido de tecla que desee.
6. Pulse **YES** para seleccionar el sonido de tecla.
7. Pulse **CLR** para volver al modo de espera.

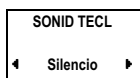
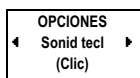
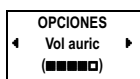
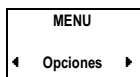

# La Agenda

El teléfono dispone de una agenda en la que puede guardar nombres y números. La agenda también conserva los últimos números a que ha llamado y, si se suscribe al servicio de identificación de línea (CLI), los últimos números que no han contestado. Esto resulta muy cómodo si debe volver a llamar a alguien. Consulte “Seguimiento de las llamadas telefónicas” en la página 44 para más información.

Cuando reciba una llamada de alguien cuyo nombre y número están incluidos en la agenda, el nombre aparecerá en la pantalla.

Si va a utilizar el teléfono fuera de su país, debería guardar todos los números de teléfono como números internacionales, con el signo (+).

JAIME  
(4)  
+123456789

## MEMORIAS DE LA AGENDA

Puede guardar los números en dos memorias distintas:

- memoria de la tarjeta en la tarjeta SIM.
- memoria del teléfono.

Todos los números de teléfono que guarde incluyen un número de posición que aparece entre paréntesis. Si el número de posición tiene junto a él un icono de teléfono (☎), esto indica que está guardado en la memoria del teléfono.

El almacenamiento de números en la tarjeta permite utilizarlos con la tarjeta SIM aunque cambie de teléfono, por ejemplo al introducirla en otro teléfono.

Por otro lado, el almacenamiento de números en el teléfono los hace siempre disponibles, aunque cambie de tarjeta SIM.

Las posiciones de memoria de la memoria de la tarjeta pueden numerarse del 1 en adelante. El número de posiciones de memoria disponibles depende de la tarjeta SIM.

La memoria del teléfono puede almacenar hasta 99 números de teléfono. Las posiciones de memoria se etiquetan ☎1 – ☎99.

**Nota!** En el menú Agenda, pulse # para introducir el caracter ☎. Si no está situado en el menú Agenda, debe mantener pulsado # para introducir ☎.

JAIME  
(#4)  
+81234567890

Si utiliza una tarjeta SIM Pro, consulte “GSM Pro” en la página 92. Algunas posiciones de almacenamiento de la tarjeta SIM pueden estar en uso por parte del administrador de su servicio. Esto significa que no puede modificar, guardar o eliminar estas posiciones. Para más información, póngase en contacto con su administrador de servicio.

### Números internacionales

Si va a utilizar el teléfono fuera de su país, debería guardar todos los números de teléfono como números internacionales, es decir, con el signo '+', que será sustituido automáticamente por el prefijo de marcado del país desde donde llama, –seguido del código del país y del código de área y el número de teléfono.

- Para introducir el signo '+', mantenga pulsada **0**.
- Omita el cero inicial en el prefijo.

## INTRODUCCIÓN DE LETRAS

Sólo puede introducir letras mientras utiliza la agenda y compone mensajes cortos (p. ej. SMS), consulte “Envío y recepción de mensajes de texto (SMS)” en la página 55.

Pulse la tecla correspondiente, **1–9**, **0** o **#**, varias veces, hasta que aparezca en pantalla el carácter que desea.

Pulse...	Para...
1	Espacio - ? ! , . : " ' ( ) 1 ; < = >
2	A B C A Ä Å Æ à Ç 2 Γ
3	D E F è é Ê 3 Δ Φ
4	G H I i 4
5	J K L 5 Λ
6	M N O Ñ Ö Ø ò 6
7	P Q R S ß 7 Π Σ
8	T U V Ü ü 8
9	W X Y Z 9
0	0 + & @ / \$ % £ ¤ € Ψ Ω ¨ ¥ § ζ ï
#	# *

### Ejemplo

- Para introducir una **A**, pulse **2** una vez.
- Para introducir una **B**, pulse **2** dos veces.
- Para introducir letras pequeñas. Introduzca la letra, por ejemplo una 'A'. Y, a continuación, pulse \*. Aparece una 'a'. Las letras aparecerán ahora en minúsculas hasta que pulse de nuevo \*.

GRABAR 19  
Nombre: Pedro P

GRABAR 19  
Nombre: Pedro P  
Teclee nu: 0123456

GRABAR 15  
Nombre: Pedro P  
Teclee nu: 0123456



- Para introducir directamente la segunda letra del teclado numérico, por ejemplo una 'B', mantenga pulsada la tecla de volumen hacia arriba y pulse **2**.
- Para introducir la tercera letra, por ejemplo una 'C', mantenga pulsada la tecla de volumen hacia abajo y pulse **2**.
- Para introducir dígitos, mantenga pulsada la tecla correspondiente.
- Para borrar caracteres a la izquierda del cursor, pulse **CLR**.

## ALMACENAMIENTO DE UN NÚMERO CON UN NOMBRE

1. Dirijase a **Agenda, YES, Grabar, YES**.
2. Escriba un nombre para acompañar al número.
3. Pulse **YES**.
4. Introduzca el número de teléfono.
5. Ahora tiene cuatro opciones:
  - Pulse **YES** para guardar el número en la memoria de la tarjeta en la primera posición vacía (mostrada en el ángulo superior derecho).
  - Para guardar el número en una posición concreta de la memoria de la tarjeta: pulse la tecla **DERECHA**, introduzca la posición y pulse **YES**.
  - Para guardar el número en la primera posición libre de la memoria del teléfono: pulse la flecha **DERECHA**, pulse dos veces **#** y después pulse **YES**.
  - Para guardar el número en una posición concreta de la memoria del teléfono: pulse la flecha **DERECHA**, pulse **#** una vez, introduzca la posición y pulse **YES**.

**Consejo!** Si introduce un número en el bloc durante una llamada, puede guardarlo en la Agenda seleccionando **Grabar** en el menú **Agenda** mientras lo tiene en pantalla.

## Servicios de banca telefónica

Para utilizar servicios de banca telefónica o controlar un contestador, necesita utilizar códigos. Estos códigos se envían como señales de tono (también denominados tonos DTMF).

*Para guardar juntos el número de cuenta y el código de seguridad*

1. Dirijase a **Agenda, YES, Grabar, YES**.
2. Introduzca un nombre para acompañar al teléfono.  
Use las teclas numéricas como se ha explicado anteriormente.
3. Pulse **YES**.
4. Introduzca el número de teléfono.
5. Tras introducir el número de teléfono, mantenga pulsada la tecla \* hasta que aparezca el carácter de pausa p.

GRABAR 34  
Banca telefónica  
012345678p

6. Introduzca el código. Si es preciso, introduzca otra pausa, otro código y así sucesivamente.

7. Pulse **YES** para guardarlo.

Para realizar una llamada con códigos de señal de tono, proceda como se describe en “Realización y recepción de llamadas” en la página 21. Cuando realice la llamada, el teléfono marca el número, espera hasta la respuesta y después envía el código. Si inserta otra pausa y otro código, vuelve a esperar, envía el código siguiente y así sucesivamente.

## PROTECCIÓN CONTRA ESCRITURA

Si intenta guardar un número de teléfono en una posición que ya contiene un número, aparecerá en pantalla el mensaje **Usada ¿Reutilizar?**. Tiene estas dos opciones:

*Para guardarlo en la posición seleccionada*

- Pulse **YES** para cambiar el antiguo por el nuevo.

*Para guardarlo en otra posición*

1. Pulse **NO**.
2. Introduzca el nuevo número de posición y pulse **YES**.

### Cuando la memoria está completa

Si intenta guardar un número de teléfono, por ejemplo en la memoria del teléfono, y la memoria que desea asignarle está completa, el teléfono sugiere un número de posición en una memoria que no está completa.

### Cuando ambas memorias están completas

Cuando las dos memorias están completas, el teléfono no sugiere ninguna posición de almacenamiento. Si aún desea guardar el número, deberá eliminar uno antiguo introduciendo una posición ocupada y pulsando yes.

*Para eliminar un número de teléfono de la memoria de la agenda*

1. Diríjase a **Agenda**, **YES**, **Borrar**, **YES**.
2. Introduzca, o sitúese en la posición de número que desea eliminar.
3. Pulse **YES** para borrar el número.

**Consejo!** También puede recuperar el número que desea eliminar con **Recuperación nombre** o **Recuperación posición**. Cuando aparezca el nombre, mantenga pulsada **CLR**. En pantalla aparece el mensaje **Borrar?**. Pulse **YES** para borrar el número.

GRABAR 2  
Usada  
¿Reutilizar?

BORRAR 19  
Pedro P  
Borrar?



**BORRAR TODO**  
Borrar 30  
= posiciones?

*Para eliminar todos los números de la memoria del teléfono*

1. Dirijase a **Agenda, YES, BorrarTodo del tel, YES**.

En pantalla aparece el mensaje **Borrar 30 = pos?**, donde el número indica la cantidad total de entradas guardadas en la memoria del teléfono.

2. Para eliminar todas las posiciones de la memoria del teléfono, pulse **YES**.

**Nota!** *No es posible eliminar todos los números de la memoria de la tarjeta.*

**Nota!** *Si utiliza una tarjeta GSM Pro (consulte “GSM Pro” en la página 92) algunas de las posiciones de almacenamiento de la tarjeta SIM puede emplearlas su administrador de servicio. Esto significa que quizá no pueda emplear estas posiciones para guardar sus entradas en la agenda. Para más información, póngase en contacto con su administrador de servicio.*

## **USO DE LA AGENDA**

El botón de habla del lado izquierdo del teléfono, (consulte “*Visión general*” en la página 4), facilita las llamadas a un número almacenado en la agenda. Para llamar a un número, sólo debe pulsar el botón de habla para acceder a la agenda y desplazarse por sus entradas.

*Para llamar a un número de la agenda con el botón de habla*

1. Pulse **CLR** para acceder al modo de espera (si no está ya en él).
2. Mantenga pulsado el botón **DE HABLA** para acceder a la agenda y desplácese por las entradas hasta llegar al número que desea marcar.
3. Pulse **YES** para realizar la llamada.

### **Llamada a un número de la Agenda con el teclado**

También puede llamar a un número mediante la etiqueta de nombre guardada con ella, o bien mediante la posición de la memoria en la que está guardado.

*Llamada mediante el nombre*

1. Dirijase a **Agenda, YES, recuperación nombre, YES**.
2. Introduzca el nombre que desea recuperar (o sus primeras letras) con el teclado numérico como se ha explicado.  
No es preciso introducir todo el nombre; bastan los primeros caracteres. El teléfono hace coincidir las letras con los nombres existentes en memoria.
3. Pulse **YES**.  
Aparece el nombre de la Agenda que más se parece a las letras que ha introducido. También puede ver la posición de almacenamiento entre corchetes.
4. Si el nombre de pantalla no es el que desea, pulse las teclas **IZQUIERDA** o **DERECHA** hasta encontrar el nombre y el número correctos.
5. Pulse **YES** para realizar la llamada.

**RECUPERACION  
NOMBRE**  
Nombre: LOLA

LOLA  
◀ (6) ▶  
012345678900



**Consejo!** También puede introducir directamente el número tras pulsar **IZQUIERDA** con la pantalla vacía en espera.

Si sabe la posición de memoria en que ha almacenado un determinado número de teléfono, puede recuperarlo empleando la posición.

*Para recuperar el número empleando la posición*

1. Diríjase a **Agenda**, **YES**, **Recuperar posición**, **YES**.

2. Introduzca el número de posición del número de teléfono.

Para una posición en la memoria de la tarjeta, simplemente introduzca el número. Para una posición en la memoria del teléfono, pulse **#** hasta que aparezca el carácter '▣' y después escriba el número.

3. Pulse **YES**.

En pantalla aparecen el nombre y el número.

Si se ha equivocado de número, pulse la tecla **IZQUIERDA** o **DERECHA** hasta llegar al número de teléfono que desea.

4. Pulse **YES** para llamar al número.

**Consejo!** También puede introducir directamente la posición en la pantalla en modo de espera y después pulsar **#** para recuperar el número de teléfono. No olvide incluir el '▣' delante de la posición si el número se encuentra en la memoria del teléfono (para obtener el carácter '▣', mantenga pulsada la tecla **#**).

### La función de marcado a alta velocidad

Puede marcar los números guardados en las posiciones 1–9 de la memoria de la tarjeta pulsado el número de posición seguido de **YES**. Es recomendable emplear las posiciones 1–9 para los números importantes.

### Ejemplo:

Para llamar a Roberto, cuyo número está guardado en la posición 3 de la memoria de la tarjeta:

1. Introduzca el número **3**.
2. Pulse **YES**.

## MANTENIMIENTO DE LA AGENDA ACTUALIZADA

En ocasiones las personas cambian de nombre, de número o bien ambos. Para disfrutar de un óptimo funcionamiento de la agenda, los nombres y números deben ser correctos. Puede cambiarlos con facilidad con la función **Editar**. Si alguien ha cambiado tanto de nombre como de número, resulta más fácil cambiar la antigua posición de memoria con la nueva, en lugar de cambiar ambas opciones por separado.

RECUPERACION  
NOMBRE  
Posición: 6

LOLA  
(6)  
012345678900



**Nota!** Si utiliza una tarjeta SIM Pro, quizá no pueda editar los números de teléfono que emplea su administrador de servicio.

Hay dos formas de localizar la entrada de la agenda que se desea editar. Puede emplearse la posición de almacenamiento o el nombre.

*Para editar una entrada mediante la posición*

1. Diríjase a **Agenda, YES, Editar, YES, Buscar pos.**

2. Escriba el número de posición de la entrada que desea editar.

Para una posición en la memoria de la tarjeta, simplemente introduzca el número. Para una posición en la memoria del teléfono, pulse **#** hasta que aparezca el carácter '#' y después escriba el número.

3. Pulse **YES**.

Ahora verá:

- el nombre (en la fila central)
- el número (en la fila inferior)
- la posición de almacenamiento (en la fila superior)

4. Para seleccionar la fila que desea editar, pulse la tecla **DERECHA**.

Verá el cursor a la derecha de la fila seleccionada.

5. Edite la fila utilizando:

- la tecla **CLR** para borrar
- las teclas numéricas para introducir teclas o dígitos
- la tecla **IZQUIERDA** para desplazar el cursor a la izquierda (o la **DERECHA** para moverlo hacia la derecha cuando está en una fila)

6. Si es preciso, pulse la tecla **DERECHA** para seleccionar otra fila y seguir editando.

7. Para guardar los cambios, pulse **YES**.

*Para editar una entrada empleando el nombre*

1. Diríjase a **Agenda, YES, Editar, YES, Buscar nom, YES**.

2. Introduzca el nombre de la entrada que desea editar empleando las teclas numéricas. Cuanto más teclas introduzca, mayores posibilidades de coincidencia.

3. Para seleccionar la entrada pulse **YES**.

4. Ahora puede continuar desde el paso 4 como se ha descrito.

## **COPIA DE NÚMEROS DE TELÉFONO ENTRE MEMORIAS**

Si desea cambiar de tarjeta SIM o teléfono, es buena idea que copie la agenda de la tarjeta SIM a la del teléfono y viceversa. A continuación, podrá copiar de nuevo con facilidad la agenda a la memoria que desee. Asimismo, mientras completa las memorias de la agenda, puede desplazar entradas de una memoria a otra.

EDITAR  
◀ Buscar pos ▶  
Posición: 6

EDITAR 6  
ROBERTO  
012345678900

EDITAR  
◀ Buscar nom ▶  
Nombre ROBERTO

COPIA TODO  
◀ SIM→Tel ▶

COPIAR SIM  
Desde pos  
Posición: \_

COPIA TODO  
◀ Tel→SIM ▶

COPIAR TEL  
Desde pos  
Posición: ▣ \_

COPIAR  
◀ SIM→Tel ▶

ROBERTO  
6  
Copl en #29

*Copia de todos los números de la memoria de la tarjeta en la del teléfono*

1. Dirijase a **Agenda, YES, Copia todo, YES**.
2. Seleccione **SIM→Tel** y pulse **YES**.
3. Introduzca el número de la primera posición de la memoria SIM que desea copiar en la memoria del teléfono y pulse **YES**.
4. Introduzca el número de la primera posición de la memoria del teléfono en la que desea copiar y pulse **YES**.  
Aparece en pantalla el mensaje **Pos antigua se borrará Inic copia?**
5. Pulse **YES** para comenzar la copia.

**Nota!** Si utiliza una tarjeta SIM Pro, el menú "Copia todo SIM→Tel" puede no estar disponible.

*Copia de todos los números de la memoria del teléfono en la SIM*

1. Dirijase a **Agenda, YES, Copia todo, YES**.
2. Seleccione **Tel→SIM** y pulse **YES**.
3. Introduzca el número de la primera posición de la memoria SIM que desea copiar en la memoria del teléfono y pulse **YES**.
4. Introduzca el número de la primera posición de la memoria del teléfono en la que desea copiar y pulse **YES**.  
Aparece en pantalla el mensaje **Pos antigua se borrará Inic copia?**
5. Pulse **YES** para comenzar la copia.

*Copia de un número de la memoria SIM a la del teléfono*

1. Dirijase a **Agenda, YES, Copiar, YES**.
2. Seleccione **SIM→Tel** y pulse **YES**.
3. Introduzca el número de la primera posición de la memoria SIM que desea copiar en la memoria del teléfono y pulse **YES**.
4. Introduzca el número de la primera posición de la memoria de teléfono en que desea efectuar la copia y pulse **YES**.
5. Pulse **YES** para iniciar la copia.

Aparece la posición inicial de la memoria SIM y se sugiere la primera posición vacía de la memoria del teléfono.

6. Para continuar la copia, pulse una de estas opciones:
  - **YES** para copiar.
  - **NO** para dirigirse a la siguiente posición de la memoria SIM.
  - **CLR** para copiar en otra posición de la memoria del teléfono. Introduzca el número de la posición y pulse **YES**.
  - Las teclas **IZQUIERDA** y **DERECHA** para desplazarse por las posiciones de la memoria SIM.

*Interrupción de la copia*

- Pulse **CLR** dos veces.

*Copia de un número de la memoria del teléfono a la SIM*

1. Dirijase a **Agenda**, **YES**, **Copiar**, **YES**.
2. Seleccione **Tel→SIM** y pulse **YES**.

Para copiar de la memoria del teléfono a la de la tarjeta use las teclas **YES**, **NO** y **CLR** como se explica en “*Copia de un número de la memoria del teléfono a la SIM*”.

Not for Commercial Use  
Ericsson Mobile Communication AB

# Seguimiento de las llamadas telefónicas

## DEVOLVER LA LLAMADA

Si la suscripción incluye el servicio Identificación de la línea autora de la llamada (CLI) y la red del autor de la llamada envía el número, los números de las últimas diez llamadas no contestadas se guardan en la memoria del teléfono.

*Para llamar a uno de los diez últimos números no contestados*

1. Dirijase a **Agenda, YES, Llamadas contest, YES**.
2. Seleccione el número que desea marcar.
3. Pulse **YES** para realizar la llamada.

*Para borrar la memoria de llamadas respondidas*

1. Dirijase a **Agenda, YES, Llamadas contest, YES**.
2. Pulse **CLR**.  
Aparece la pregunta **Borrar todo?**
3. Pulse **YES** para borrar todos los números de la memoria de llamadas contestadas.

## LLAMADAS NO RESPONDIDAS

Si ha recibido llamadas pero no ha podido contestar, el número de llamadas fallidas aparecerá en modo de espera hasta que pulse **CLR**.

En la memoria del teléfono se guarda información sobre las últimas diez llamadas fallidas, lo que facilita ver cuándo se recibieron las llamadas. Si la suscripción incluye el servicio Identificación de la línea autora de la llamada (CLI) y la red del autor de la llamada envía el número, también puede averiguar quién ha llamado. Si el número está guardado en la agenda con el nombre, también aparecerá el nombre. Consulte “*La Agenda*” en la página 35.

*Para averiguar quién ha llamado y cuándo*

1. Dirijase a **Correo, YES, Llam perdida, YES**.

En pantalla aparecerá el número del último llamador (si la suscripción incluye el servicio de identificación) junto con la hora o fecha en que se

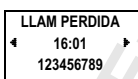
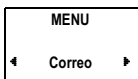
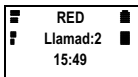
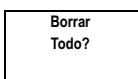
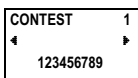

LLAM PERDIDA  
◀ 19-02-99 ▶  
Sin identificar

recibió la llamada. Si no se recibe información del número del autor de la llamada, la pantalla muestra:

- **Sin identificar**, que significa que no hay información disponible.
- **Restringido**, que el autor de la llamada no desea que aparezca su número.

2. Para ver las otras llamadas no contestadas, pulse varias veces las teclas de flecha **IZQUIERDA** o **DERECHA**.

3. Pulse **NO** para volver al menú **Llam perdida**.

**Nota!** Si comprueba una llamada perdida el mismo día en que se recibió, podrá ver la hora en que se produjo. Si ha pasado más tiempo, se mostrará la fecha, en lugar de la hora. Para pasar de la fecha a la hora y viceversa, pulse \*.

*Para llamar a un número de la lista de llamadas perdidas*

1. Dirijase a **Correo, YES, Llam perdida, YES**.
2. Seleccione el número que desea marcar y pulse **YES**.
3. Pulse **NO** para terminar la llamada.

*Para borrar un número de la memoria de llamadas perdidas*

1. Dirijase a **Correo, YES, Llam perdida, YES**.
2. Seleccione el número que desea borrar y pulse **CLR**.  
En pantalla aparece la pregunta **Borrar?**.
3. Pulse **YES** para borrar el número.

# Servicio de correo de voz

**Nota!** Algunos operadores no brindan este servicio. El servicio también depende de la suscripción.

El servicio de contestador de la red permite a los que le llaman dejar un mensaje de voz cuando no puede contestar a sus llamadas. Cuando recibe un correo de voz, se oye una señal de alerta, si está activada, y aparece el icono de correo de voz en la pantalla.

Siempre que tenga correo de voz en espera se mostrará el símbolo Tt en la parte inferior de la pantalla.

Encontrará más información sobre el uso del servicio de contestador en la información suministrada por su operador.

**Nota!** Algunos operadores pueden informarle de mensajes en espera enviando un SMS (véase “Envío y recepción de mensajes de texto (SMS)” on page 55).

## ACTIVACIÓN DE LA FUNCIÓN DE CORREO DE VOZ

La mayoría de las tarjetas SIM tienen almacenado el número del servicio de correo de voz. Si el número no puede recuperarse de la tarjeta SIM, el usuario deberá introducir dicho número.

*Para introducir el número de su servicio de correo de voz*

1. Dirijase a **Correo, YES, Núm Buzón, YES, Nuevo num, YES**.
2. Si no aparece un número, introdúzcalo.
3. Pulse **YES** para confirmar el número nuevo.

*Para activar el el correo de voz en el teléfono*

1. Dirijase a **Correo, YES, Núm buzón, YES**.
2. Seleccione **Activar** y pulse **YES**.

## LLAMADA AL CORREO DE VOZ

Cuando reciba correo de voz, esto se indica en pantalla mediante el mensaje **Buzón voz Comprobar?**. Puede comprobar el mensaje pulsado **YES**.

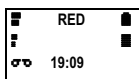
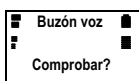



Si pulsa **NO**, puede llamar al servicio de contestador más tarde para escuchar los mensajes grabados. Para ello:

- Dirijase a **Correo, YES, Buzón voz, YES.**

El teléfono llama automáticamente al buzón de voz. Siga las instrucciones del servicio de contestador de su operador.

**Consejo** También puede llamar al número de correo de voz si mantiene pulsada **1** en modo de espera.

*Para cambiar el número de correo de voz*

1. Dirijase a **Correo, YES, Núm Buzón, YES, Nuevo num, YES.**
2. Escriba el nuevo número y pulse **YES.**

*Para cambiar la señal de alarma de correo de voz*

1. Desplácese a **Opciones, YES, Alarma cor, YES.**
2. Seleccione la alarma que desea y pulse **YES.**

*Para desactivar la función de correo de voz*

1. Dirijase a **Correo, YES, Núm buzón, YES.**
2. Seleccione **Desactiv** y pulse **YES.**

# Personalización del teléfono

El menú **Opciones** ofrece varias funciones con las que es posible adaptar el teléfono a las preferencias personales. Algunas de las funciones le permiten disponer de una configuración cuando lo utiliza como teléfono de mano y de otra cuando está conectado al equipo manos libres.

## IDIOMA DE LA PANTALLA

La mayoría de las tarjetas SIM utilizan automáticamente el idioma de pantalla del país en el que adquirió la tarjeta SIM. Si no es así, el idioma por defecto es el inglés.

*Para cambiar el idioma de la pantalla*

1. Dirijase a **Opciones, YES, Idioma, YES**.  
El idioma seleccionado se muestra entre corchetes.
2. Seleccione el idioma que desea y pulse **YES**.

**Nota!** Si por error el teléfono muestra un idioma que no comprende puede cambiarlo a español pulsando **IZQUIERDA 0000 DERECHA**.

## BOTÓN DE ALERTA

El R250s PRO está equipado con un **botón de Alerta** situado en la parte superior del teléfono, junto a la antena (consulte “*Visión general*” en la página 4). Si mantiene presionado el botón de alerta puede crear fácilmente una llamada a un número de alerta predefinido sin necesidad de marcarlo en la forma habitual.

Al adquirir el teléfono, el número de alerta (al usar el botón de alerta) está fijado en el número de emergencias internacional 112. Este número puede cambiarse, si prefiere usar otro número de alerta.

**Nota!** Si cambia el número de alerta predefinido (112), será necesario insertar una tarjeta SIM e introducir el código PIN (si dicha tarjeta está bloqueada). Si no, se marcará el número de alerta predefinido (112) en vez del que haya establecido.

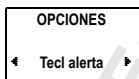
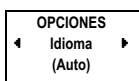

Ha de activar la función de alerta para poder usar el botón de alerta. Al adquirir el teléfono, el botón de alerta está activado.

*Para activar y desactivar el botón de alerta*

1. Dirijase a **Opciones, YES, Tecl alert, YES**.
2. Seleccione **Activar** o **Desactivar** y pulse **YES**.

*Para cambiar el número de alerta*

1. Dirijase a **Agenda, YES, Número alerta, YES**.
2. Edite el número del mismo modo que edita otras entradas de la agenda. También puede asociar un nombre al número de alerta. Consulte *“La Agenda” en la página 35*.
3. Pulse **YES** para confirmar el nuevo número de alerta.

**Nota!** Si la marcación fija está activada, el número de alerta ha de incluirse en esa lista. Si no está incluido, no puede usarse el botón de alerta para realizar llamadas de alerta. Sin embargo, si el número de alerta es el número internacional de emergencias (112), no es preciso incluirlo en la lista de marcación. Para más información sobre la marcación fija, consulte *“Marcación fija y llamadas entrantes fijas” en la página 70*.

## VOLUMEN DEL AURICULAR

El teléfono dispone de dos valores de volumen, según el modo (teléfono o altavoz-teléfono) que tenga seleccionado. El modo seleccionado aparece en la fila central cuando se accede al menú **Vol auric**.

Puede tener valores de volumen distintos cuando utilice el teléfono junto con equipos de manos libres diferentes. Esto significa que si ajusta el volumen con el teléfono conectado a un equipo de manos libres, el valor de volumen para el teléfono de mano no se ve afectado y viceversa.

**Nota!** Si utiliza una tarjeta SIM Pro, habrá un valor de volumen para el modo de botón de habla en lugar de para el modo de altavoz-teléfono. Consulte *“Auricular volumen” en la página 93*.

*Para fijar el volumen del auricular*

1. Dirijase a **Opciones, YES, Vol auric, YES**.  
El modo actual, **Teléfono** o **Altavoz**, aparece en la fila central.
2. Utilice la tecla **IZQUIERDA** para reducir el volumen y la **DERECHA** para aumentarlo.
3. Pulse **YES** para confirmar el ajuste de volumen.

**Consejo!** Durante las llamadas puede ajustar el volumen con las teclas de volumen hay al lado del teléfono.

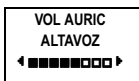
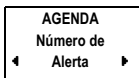
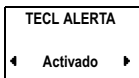

**Nota!** Al cambiar el teléfono al modo de altavoz (o al de botón de habla) el volumen del altavoz aumenta considerablemente. No sostenga el teléfono demasiado cerca del oído durante las conversaciones porque puede hacerle daño. Para más información, consulte “Altavoz” en la página 28.

## VOLUMEN DE LA SEÑAL DE LLAMADA

Puede definir el volumen en siete pasos. El primer paso indica que percibirá dos sonidos de clic cuando reciba una llamada. El último indica una señal de llamada creciente. También puede desactivar el sonido de llamada. El valor de Nivel llam permite especificar el nivel:

- para uso de mano.
- con el teléfono conectado a un equipo de manos libres.

*Para definir el volumen de la señal de llamada*

1. Dirijase a **Nivel llam, YES, Zumbador, YES**.
2. Use las teclas **IZQUIERDA** y **DERECHA** para ajustar el nivel de llamada.
  - Pulse **DERECHA** para aumentar el volumen.
  - Pulse **IZQUIERDA** para reducir el volumen.El teléfono suena una vez con la configuración real mientras aumenta el volumen, excepto con los valores **Desactivado** y **Gradual**.
3. Pulse **YES** para guardar los ajustes.

**Consejo!** Use las teclas del lateral del teléfono para cambiar de forma silenciosa el volumen de la señal de llamada.

## ALERTA VIBRATORIA

Si activa el vibrador de alerta, el teléfono vibra al recibir una llamada o un mensaje de texto. Esto resulta muy útil cuando, por ejemplo, trabaja en un entorno ruidoso y no puede oír el teléfono.

*Para activar o desactivar el vibrador*

1. Dirijase a **Nivel llam, YES, Vibrador, YES**.
2. Seleccione **Activar** o **Desactivar** y pulse **YES**.

**Nota!** Puede tener activados al mismo tiempo el zumbador y el vibrador.

## TIPO DE SEÑAL DE LLAMADA

Puede elegir el tipo de señal de llamada entre una lista de diferentes sonidos y melodías. También puede componer hasta cuatro melodías propias introduciendo las notas en el teclado (consulte “Sus propias señales de llamada” más adelante).

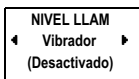
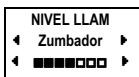



Para elegir uno de los tipos de señal de llamada

1. Dirijase a **Opciones, YES, Tipo llamada, YES**.  
Se muestra el tipo de señal de llamada actual.
2. Seleccione el tipo de señal de llamada que desea y pulse **YES**.

**Nota!** Si los menús de datos están activados (consulte “Envío y recepción de llamadas de fax y de datos” en la página 88 más adelante), puede definir el tipo de señal para llamadas de voz (la pantalla muestra ‘Teléfono’ en la línea central), fax y datos. Si tiene el servicio de líneas alternas, consulte “Uso de dos líneas de voz” en la página 83), también puede definir distintos tipos de sonido para las dos líneas.

## COMPOSICIÓN DE SEÑALES DE LLAMADA PERSONALES

Puede componer una melodía propia para usarla como señal de llamada.

Para componer una señal de llamada

1. Desplácese a **Opciones, YES, Edita melodía, YES**.
2. Utilice el teclado numérico para introducir notas.
3. Pulse **YES** para escuchar la melodía.  
En la pantalla aparece la pregunta **Preparado?**.
4. Si quiere guardar la melodía, pulse **YES** para hacerlo. Si no, pulse **NO** y siga editando.

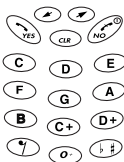

## SEÑAL DE MENSAJE

Puede elegir entre oír clics, la señal de llamada combinada o nada al recibir un mensaje de texto o voz, por ejemplo un SMS.

Para definir la señal de mensajes

1. Dirijase a **Opciones, YES, Alarma corr, YES**.
2. Seleccione el sonido que quiere oír al recibir un mensaje.
3. Pulse **YES** para confirmar la selección.

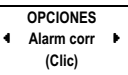

## RECORDATORIO DE TIEMPO

Cuando se activa el recordatorio de tiempo, oirá un sonido cada minuto que esté al teléfono.

Para activar/desactivar el recordatorio de tiempo

1. Desplácese a **Opciones, YES, Ind. minutos, YES**.
2. Seleccione **Activar** o **Desactivar** y pulse **YES**.

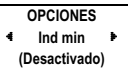

## SONIDO DE LAS TECLAS

Puede seleccionar si desea oír clic, tonos o nada (silencioso) cuando pulsa las teclas.

*Para definir el sonido de las teclas*

1. Dirijase a **Opciones, YES, Sonid tecl, YES**.
2. Seleccione el sonido de tecla que desee y pulse **YES**.

**Nota!** *El único sonido disponible para las teclas de volumen es el clic.*

## LUZ DE PANTALLA

Puede definir la luz de la pantalla como automática, inactiva o activa. En el modo automático, la luz de la pantalla se apaga automáticamente 20 segundos después de pulsar la última tecla. Se enciende de nuevo cuando pulsa una tecla o cuando recibe una llamada o mensaje.

*Para definir la luz de la pantalla*

1. Dirijase a **Opciones, YES, Luz, YES**.
2. Seleccione la configuración de luz de pantalla que desee y pulse **YES**.

**Nota!** *Puede tener un ajuste para cuando el teléfono es de mano, otro para manos libres y otro cuando recibe alimentación externa. Por ejemplo si coloca el teléfono en un soporte de manos libres de un vehículo, puede tener siempre encendida la luz de pantalla.*

## TEXTO DE BIENVENIDA

Cuando enciende el teléfono, aparece en pantalla un saludo. En lugar del saludo por defecto, puede hacer que el teléfono muestre un saludo propio. Sin embargo, algunos operadores no permiten cambiar el saludo.

*Para escribir el saludo propio*

1. Dirijase a **Opciones, YES, Saludo, YES, Nuevo texto, YES**.
2. Escriba el nuevo saludo con las teclas numéricas. Si necesita información sobre como introducir las letras, consulte "Introducción de letras" en la página 36.
3. Pulse **YES** para confirmar el nuevo texto de saludo.

*Para activar/desactivar el saludo*

1. Dirijase a **Opciones, YES, Saludo, YES**.
2. Seleccione **Activar** o **Desactivar** y pulse **YES**.

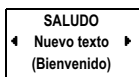
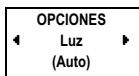
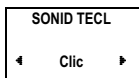

## PRESENTACIÓN DEL NÚMERO DE TELÉFONO

Al encender el teléfono, el número de teléfono se mostrará, siempre que pueda recuperarse de la tarjeta SIM. Si no, puede introducirlo usted.

*Para introducir su número de teléfono*

1. Dirijase a **Opciones, YES, Núm Teléfono, YES**.
2. Introduzca el número.
3. Pulse **YES** para confirmar.

**Nota!** Si la tarjeta SIM lo permite, introduzca también su número de fax y/o datos

## FECHA Y HORA

El menú **Reloj** permite definir la fecha y hora. También permite activar la función de alarma (consulte "*Alarma*" en la página 89). La hora aparece siempre en la parte inferior de pantalla si el teléfono está en modo de espera.

Al comprar el teléfono, la hora está en formato de 24 horas. Si quiere, puede cambiarla al formato de 12 horas.

*Para cambiar el formato de hora*

1. Dirijase a **Reloj, YES, Modo reloj, YES**.
2. Seleccione el modo de reloj que desee: **24 horas** o **AM/PM**.
3. Pulse **YES**.

*Para definir el reloj*

1. Dirijase a **Reloj, YES, Fijar hora, YES**.
2. Introduzca la hora en horas y minutos.
3. Pulse **YES**.

**Nota!** Si ha seleccionado el reloj de 12 horas en la función 'Modo de reloj', puede pasar de am a pm y viceversa pulsando #.

### La Fecha

Puede mostrar la fecha en la línea central de la pantalla con el teléfono en modo de espera.

*Para definir la fecha*

1. Dirijase a **Reloj, YES, Fijar fecha, YES**.
2. Introduzca el año (dos dígitos) y pulse **YES**.
3. Introduzca el mes y día de la misma forma.
4. Pulse **YES**.

NUMERO  
◀ Num teléfono ▶  
( )

RELOJ  
◀ Modo reloj ▶  
(24 horas)

FIJAR HORA  
(18:39)  
--:--

FIJAR FECHA  
Teclee año:  
-

RELOJ  
◀ Modo fecha ▶  
(08-feb-99)

OPCIONES  
Inicializ.  
◀ principal ▶

Teclee cód  
inicializ

*Para definir el formato de fecha*

1. Dirijase a **Reloj**, **YES**, **Modo fecha**, **YES**.
2. Seleccione el formato de fecha que desee, o bien **Desactivar** si no quiere que se vea la fecha.
3. Pulse **YES**.

## INICIALIZACIÓN PRINCIPAL

Puede restaurar todos los valores de menú a sus configuraciones originales de fábrica. Para restaurar todos los valores ha de introducir el código de bloqueo del teléfono. El código predeterminado al adquirir el teléfono es **0000**. Para más información, consulte “*Seguridad del teléfono y de la suscripción*” en la página 66.

*Para reiniciar todos los valores*

1. Dirijase a **Opciones**, **YES**, **Inicializar principal**, **YES**.
2. Introduzca el código de bloqueo del teléfono. (El código por defecto es 0000.)
3. Pulse **YES** para reiniciar todos los valores.

# Envío y recepción de mensajes de texto (SMS)

El Servicio de mensajes breves (SMS) permite enviar y recibir mensajes de texto que incluyan hasta 160 caracteres. Si el teléfono está apagado cuando se le envíe un mensaje, cuando lo encienda, aparecerá un icono de sobre que le indica que ha recibido un mensaje.

Para contestar a los mensajes recibidos y enviar mensajes propios, ha de definir el número del **centro de servicio de la red**. Si la tarjeta SIM no contiene el número de teléfono del centro de servicios de redes, debe especificar el número usted mismo. Consulte “Preparación del teléfono para que envíe SMS” en la página 56.

**Nota!** Es posible que el Servicio de mensajes breves no esté disponible en todas las redes. Puede que ciertos operadores de redes sólo permitan el envío de SMS a través de su propia red.

## LAS DOS MEMORIAS

El teléfono tiene dos memorias para guardar mensajes, la del teléfono y la de la tarjeta.

### La Memoria de teléfono

Si no desea leer en seguida un mensaje entrante, se guarda automáticamente en la memoria de mensajes del teléfono. Así puede leerlo más adelante.

Si hay algún mensaje no leído en la memoria de mensajes, aparece el icono de sobre (☒) en la parte inferior de la pantalla de espera.

La memoria de mensajes puede guardar hasta 10 mensajes. Cuando todas las posiciones de memoria están completas, al recibir un nuevo mensaje se sobrescribe el mensaje leído más antiguo. Si la memoria de mensajes está completa por mensajes no leídos, los nuevos que se reciban se guardan automáticamente en la memoria de la tarjeta SIM. Cuando la memoria de la tarjeta SIM está completa, el icono de sobre (☒) comienza a encenderse de forma intermitente.

Los mensajes permanecen en la memoria de mensajes hasta que los elimine (consulte “*Borrado de un mensaje*” en la página 59), hasta que introduzca otra tarjeta SIM o el teléfono necesite espacio de memoria para guardar nuevos mensajes.

### La memoria de la tarjeta SIM

Puede guardar los mensajes importantes que reciba en una memoria de la tarjeta SIM para asegurarse que no se borran de la memoria del teléfono. De esta forma puede encontrarlos con independencia del teléfono que utilice. Los mensajes que se guardan en la memoria de la tarjeta SIM se almacenan hasta que los elimine. Cuando la memoria de la tarjeta SIM está completa, el icono de sobre (E) comienza a encenderse de forma intermitente.

## PREPARACIÓN DEL TELÉFONO PARA QUE ENVÍE SMS

Si la tarjeta SIM no contiene el número de teléfono del centro de servicios de redes, debe especificar el número usted mismo. En caso contrario no podrá contestar a los mensajes recibidos o ni enviar sus propios mensajes.

*Para definir el número del centro de servicios de redes*

1. Dirijase a **Correo, YES, Enviar mensajes, YES, Opciones, YES**.
2. Seleccione **Centr serv** y pulse **YES**.
3. Si no aparece ningún número en la pantalla, introduzca el número del centro de servicios, incluyendo el prefijo internacional (+) y pulse **YES**.
4. Pulse **CLR** para volver al modo de espera.

El teléfono ya está preparado para enviar mensajes de texto.

**Nota!** *Puede que ciertos operadores de redes sólo permitan el envío de SMS a través de su propia red.*

## COMPOSICIÓN DE UN MENSAJE DE TEXTO

Para componer un mensaje, ha de saber cómo introducir caracteres mediante las teclas numéricas.

Pulse...	Para...
1	Espacio - ? ! , . : " ' ( ) 1 ; < = >
2	A B C Ä Å Æ à ç 2 Γ
3	D E F è É Ë 3 Δ Φ
4	G H I i 4
5	J K L 5 Λ
6	M N O Ñ Ö Ø ò 6
7	P Q R S ß 7 Π Σ
8	T U V Ü ù 8

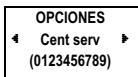

Pulse...	Para...
9	W X Y Z 9
0	0 + & @ / \$ % £ ¢ ÷ Ψ Ω Π ¥ § ζ ι
#	# *

Pulse la tecla apropiada, **1–9, 0 o #**, hasta que el carácter apropiado aparezca en pantalla.

### Ejemplo:

- Para introducir una **A**, pulse **2** una vez.
- Para introducir una **B**, pulse **2** dos veces.
- Para introducir letras pequeñas. Introduzca la letra, por ejemplo una 'A'. Y, a continuación, pulse \*. Aparece una 'a'. Seguirán empleándose las minúsculas hasta que vuelva a pulsar \*.
- Para introducir directamente la segunda letra del teclado numérico, por ejemplo una 'B', mantenga pulsada la tecla de volumen hacia arriba y pulse **2**. Para introducir la tercera letra, por ejemplo una 'C', mantenga pulsada hacia abajo la tecla de volumen y pulse **2**.
- Para introducir dígitos, mantenga pulsada la tecla correspondiente.
- Para desplazarse por el texto, utilice las teclas **IZQUIERDA** y **DERECHA**.
- Para borrar caracteres a la izquierda del cursor, pulse **CLR**.

Para comprobar los primeros caracteres introducidos:

- Pulse la tecla **IZQUIERDA** hasta llegar a los caracteres que desea ver.

**Nota!** Si hay una pausa de más de 120 segundos entre la introducción de los caracteres, el teléfono volverá al modo de espera.

## ENVÍO DE UN MENSAJE DE TEXTO

1. Dirijase a **Correo**, **YES**, **Enviar mensaje**, **YES**, **Nuevo**, **YES**.  
Aparece una pantalla en blanco.
2. Introduzca el mensaje. Consulte “Composición de un mensaje de texto”, más atrás.
3. Cuando finalice el mensaje, pulse **YES**.  
El mensaje **Solicitar respuesta?** aparece en pantalla.
4. Si quiere que el destinatario responda al mensaje, pulse **YES**. Si no, pulse **NO**.
5. Introduzca el número de teléfono del receptor o búsquelo en la agenda.  
Para acceder al menú Agenda, pulse **IZQUIERDA** dos veces.
6. Ahora tiene dos opciones:
  - Para enviar el mensaje ahora, pulse **YES**.

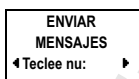
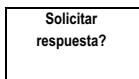
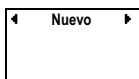

- Para guardar el mensaje para utilizarlo más adelante, pulse **NO**. El mensaje está ahora guardado en la memoria de mensajes. Si decide enviar el mensaje más adelante, puede encontrarlo en el menú **Enviar mensaje**. El mensaje tiene la etiqueta **Para envío**. Para más información sobre cómo enviar un mensaje guardado, consulte “*Mensajes de uso frecuente*” en la página 61.

**Nota!** El mismo procedimiento se aplica a todos los tipos de mensajes, como correo electrónico o fax, etc. Compruebe con el operador de red el tipo de mensajes que puede utilizar.

## PERSONALIZACIÓN DE LOS MENSAJES DE TEXTO

Si su mensaje no puede entregarse porque el receptor tiene apagado el teléfono, su centro de servicio puede guardar el mensaje y volver a enviarlo más tarde. Si el centro de servicios no consigue ponerse en contacto con el receptor en un periodo determinado, el mensaje se elimina.

*Para definir el periodo de validez de un mensaje*

1. Diríjase a **Correo, YES, Enviar mensajes, YES, Opciones, YES**.
2. Seleccione **Validez** y pulse **YES**.
3. Diríjase al intervalo de tiempo que desea y pulse **YES**.

### Cambio de tipos de mensaje

El teléfono puede enviar otros tipos de mensajes. El teléfono puede enviar otros tipos de mensajes. El centro de servicios del operador de red puede ofrecer la posibilidad de convertir un mensaje de texto en formato (correo, fax, correo de Internet, etc.) que se ajuste al equipo que va a recibirlo.

Compruebe con el operador de red el tipo de mensajes que puede utilizar y cómo.

*Para cambiar tipos de mensaje*

1. Diríjase a **Correo, YES, Enviar mensajes, YES, Opciones, YES**.
2. Seleccione **Tipo mens** y pulse **YES**.
3. Seleccione el tipo de mensaje que desea y pulse **YES**.

**Nota!** *Estándar es el mensaje de texto breve normal (SMS) a otros teléfonos. Estándar es el tipo de mensaje por defecto.*

## RECEPCIÓN Y LECTURA DE MENSAJES

Al recibir un mensaje, percibirá un sonido, El indicador luminoso situado en la parte superior del teléfono se iluminará de color verde de forma intermitente y **Nuevo mens Leer ahora?** aparecerá en pantalla.

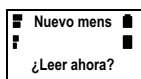
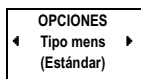
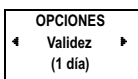
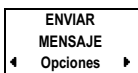

Nuevo  
17:22  
De: 4567890

¡Adiós!  
Responder?

Nuevo

### Para leer el mensaje ahora

1. Pulse **YES**.

La pantalla muestra el remitente del mensaje y cuándo se recibió. **Nuevo** significa que es un mensaje nuevo sin leer. Si el mensaje tiene más de 24 horas, la hora se sustituye por la fecha en que llegó el mensaje. Sin embargo, puede conmutar entre la fecha y la hora pulsando \*.

2. Pulse **YES** para leer la primera línea del mensaje.

Desplácese por el mensaje usando las teclas **IZQUIERDA** y **DERECHA**. **DERECHA** le lleva hacia adelante e **IZQUIERDA** hacia atrás por el mensaje.

Para avanzar tres líneas, pulse **3**. Para retroceder tres líneas, pulse **1**. Para volver al inicio del mensaje, mantenga pulsada **IZQUIERDA**.

3. Aparece el indicativo **¿Responder?** tras la última línea del mensaje. Si el remitente desea que le conteste, el mensaje mostrado indicará **Respuesta solicitada ¿Responder?** si la red admite esta función.

### Para leer el mensaje más adelante

- Pulse **NO** cuando aparezca el indicativo **Nuevo Mens Leer ahora?** en pantalla. El mensaje se guarda en la memoria del teléfono y aparece el icono de sobre (Mm) en la parte inferior de la pantalla. Consulte “*Lectura de mensajes guardados*” en la página 60.

## RESPUESTA A UN MENSAJE

Tras leer un mensaje se le preguntará si desea contestar.

### Para contestar a un mensaje

1. Pulse **YES** cuando vea el indicativo **¿Responder?** al final del mensaje.

La pantalla se parecerá a la imagen que aparece en el margen.

2. Para introducir un mensaje, pulse **YES** y proceda como se describe en “*Envío de un mensaje de texto*” en la página 57.

Si no desea responder:

- Pulse **NO**.

**Nota!** Si el remitente del mensaje quiere que le responda, en la pantalla aparece **Respuesta solicitada ¿Responder?** en lugar de **¿Responder?**.

## BORRADO DE UN MENSAJE

Tras leer un mensaje se le preguntará si desea contestar.

¡Adiós!

¿Borrar?

*Para eliminar un mensaje*

1. Pulse **NO** cuando aparezca el indicativo ¿Responder?.

En pantalla aparece el mensaje ¿Borrar?.

2. Pulse **YES** para borrar el mensaje.

Aparece automáticamente el siguiente mensaje de la lista de mensajes.

**Nota!** Puede pulsar **CLR** en cualquier lugar del menú encargado del mensaje para eliminarlo. Cuando aparezca ¿Borrar?, pulse **YES**.

## GRABACIÓN DE UN MENSAJE

Los mensajes permanecen temporalmente en la memoria de mensajes hasta que el teléfono necesite espacio de memoria para otras cosas, como guardar nuevos mensajes. Aun así, a veces puede recibir un mensaje importante que desea guardar con más seguridad. Para ello lo mejor es la memoria de la tarjeta SIM.

*Para guardar un mensaje en la memoria de la tarjeta SIM*

1. Dirijase al final del mensaje.
2. Cuando aparece el indicativo ¿Responder? pulse **NO**.

Aparece el mensaje ¿Borrar?.

3. Pulse **NO** otra vez.  
Aparece el indicativo ¿Grabar?.
4. Pulse **YES** para guardar el mensaje en la memoria SIM.

El mensaje se traslada automáticamente de la memoria de mensajes a la memoria de la tarjeta SIM.

La pantalla muestra ahora la posición del mensaje. Por ejemplo, si es el tercero de 10 mensajes que puede guardar.

**Nota!** Si la memoria de la tarjeta está llena, aparece el texto **No grabado Mem llena**. Deberá eliminar uno o varios mensajes para poder continuar guardando mensajes nuevos en la memoria de la tarjeta SIM.

**Consejo!** También puede grabar en la tarjeta SIM los mensajes que haya compuesto. Consulte "Mensajes de uso frecuente" en la página 61.

## LECTURA DE MENSAJES GUARDADOS

1. Dirijase a **Correo**, **YES**, **Enviar mensaje**, **YES**.
2. Seleccione el mensaje que busca.
  - **Nuevo** significa que es un mensaje nuevo sin leer.
  - **Antiguo** significa que es un mensaje ya leído.
  - **Enviado** indica que el mensaje ya se ha enviado.
  - **Enviar** significa que el mensaje se ha creado pero no enviado.

¡Adiós!

¿Grabar?

Grabado en  
tarjeta  
3(10)



3. Pulse **YES** y lea el mensaje como se explica en “Recepción y lectura de mensajes” en la página 58.

**Nota!** Si hay un \* frente al mensaje, significa que está guardado en la tarjeta SIM.

### LLAMADA A UN NÚMERO DE TELÉFONO ENCONTRADO EN UN MENSAJE

- Pulse **YES** cuando aparezca el número.  
Una vez realizada la llamada, el mensaje se considera leído y permanece en la memoria de mensajes.

### MENSAJES DE USO FRECUENTE

Si tiene uno o más mensajes que usa frecuentemente, puede guardarlos en la tarjeta SIM para reutilizarlos cuando desee.

#### Almacenamiento de mensajes de uso frecuente

Debe guardarlos en la memoria de la tarjeta SIM para asegurarse de que no se borrarán cuando la memoria de mensajes esté completa.

*Para guardar un mensaje de uso frecuente en la tarjeta SIM*

1. Diríjase a **Correo, YES, Leer mensajes, YES**.  
Aparecen los mensajes guardados en la memoria de mensajes.
2. Seleccione el mensaje que desea guardar en la memoria de la tarjeta SIM.
3. Pulse **YES**. En pantalla aparece el mensaje **¿Borrar?**.
4. Pulse **NO**. En pantalla aparece el mensaje **¿Grabar?**.
5. Pulse **YES**.

El mensaje se ha trasladado de la memoria del teléfono a la de la tarjeta SIM.

*Para enviar un mensaje guardado*

1. Diríjase a **Correo, YES, Enviar mensaje, YES**.  
En pantalla aparece el mensaje **Nuevo**.
2. Desplácese con las teclas **IZQUIERDA** y **DERECHA** hasta encontrar el mensaje que desee enviar.
3. Pulse **YES**. Ahora puede editar el mensaje si así lo desea.
4. Cuando el mensaje esté preparado para enviarse, pulse **YES**.  
Aparece el mensaje **Solicitar respuesta?**.
5. Si quiere que el destinatario responda al mensaje, pulse **YES**. Si no, pulse **NO**.
6. Introduzca el número de teléfono del destinatario o recupérela de la agenda. Para acceder al menú **Agenda**, pulse **IZQUIERDA**.
7. Pulse **YES** para enviar de mensajes.

ENVIAR  
MENSAJES  
◀ Teclee nu: ▶

## INFORMACIÓN DE ÁREA

El Servicio de mensajes breves ordinario es un sistema personal que transmite sus mensajes privados. Información de área (AI) es un mensaje de texto que se emite a todos los suscriptores de una celda de red concreta al mismo tiempo. Así, la información puede ser un informe de carreteras local o un número de teléfono de taxis locales.

Antes de recibir mensajes de información de área, ha de activar la función.

*Para activar y desactivar la información del área.*

1. Diríjase a **Correo, YES, Info área, YES**.
2. Seleccione **Activar** o **Desactivar** y pulse **YES**.

Ahora puede recibir mensajes de información del área siempre que su operador admita esta función.

### Tipos de mensaje de Información de área

Cada tipo de mensaje de información de área se identifica por un código de tres dígitos. Actualmente, existen los siguientes tipos de mensajes:

<b>Código:</b>	<b>Tipo de mensaje AI:</b>
000	Índice
010	Noticias breves
020	Hospitales
022	Médicos
024	Farmacias
030	Informes sobre carreteras nacionales
032	Informes sobre carreteras locales
034	Taxis
040	Información meteorológica
050	Distrito (identidad de estación base)
052	Información de la red
054	Servicios del operador
056	Guía telefónica (nacional)
057	Guía telefónica (internacional)
058	Atención al cliente (nacional)
059	Atención al cliente (internacional)

**Nota!** *Estos códigos dependen de los operadores. Para obtener información sobre los servicios AI que puede utilizar, consulte los datos que facilita el operador de la red.*

## Lista de mensajes de información de área

Puede decidir los tipos de mensajes de información de área que desea recibir. La lista Info área del teléfono puede incluir hasta 20 códigos.

### *Introducción de un código de información de área*

1. Diríjase a **Correo, YES, Info área, YES**.
2. Seleccione **Editar lista** y pulse **YES**.  
El número situado a la izquierda indica la posición de la lista. Puede desplazarse hacia adelante y atrás por la lista con las teclas **IZQUIERDA** y **DERECHA**.
3. Para introducir un código, diríjase a la primera posición vacía con las teclas **IZQUIERDA** o **DERECHA** y pulse **YES**.
4. Introduzca el nuevo código. (Sólo debe introducir 40 para 040, dado que el teléfono añade el cero inicial automáticamente.)
5. Pulse **YES**.

### *Para eliminar o cambiar un código*

1. Diríjase a **Correo, YES, Info área, YES, Editar lista, YES**.
2. Diríjase al código que desea eliminar/sustituir y pulse **YES**.  
Aparece el mensaje **¿Borrar?**.
3. Si quiere eliminar el código, pulse **YES**.
4. Si quiere sustituir el código, pulse una vez la tecla **DERECHA**, seguida de **YES**.
5. Introduzca el nuevo código y pulse **YES**.

## Recepción de Información de área

Cuando recibe un mensaje de información del área, el mensaje se guarda en la memoria del teléfono hasta que lo lee o hasta que recibe uno nuevo.

Siempre que **Info área** esté activada, puede leer los mensajes mediante la función Mensajes de área del menú de **Correo**.

### *Para leer un mensaje de área*

1. Diríjase a **Correo, YES, Mensajes de área, YES**.
2. Pase de un mensaje a otro mediante las teclas **IZQUIERDA** y **DERECHA**.
3. Para seleccionar un mensaje, pulse **YES**.

# Desvío de llamadas entrantes

Para asegurarse de que las llamadas entrantes son atendidas correctamente cuando no las contesta, puede utilizar el servicio Desvío de llamadas para enviarlas a otro número de teléfono.

El servicio Desvío de llamadas le permite:

- desviar llamadas cuando ya está hablando, – **Si ocupado**.
- desviar llamadas que no contesta en un límite de tiempo especificado (depende del operador), – **Sin resp.**
- desviar llamadas cuando el teléfono está apagado o se encuentra fuera de cobertura, – **Sin conexión**.
- desviar todas las llamadas entrantes, – **Todas**.

La opción de desvío **Todas** significa que todas las llamadas entrantes se desvían al número que especifique. Aparecerá en pantalla un indicador de desvío con forma de flecha I si elige este desvío.

**Nota!** Si activa el desvío **Todas**, se anulan automáticamente el resto de los desvíos. No obstante, vuelven a activarse cuando anule el desvío **Todas**.

## ACTIVACIÓN DEL DESVÍO DE LLAMADAS

1. Dirijase a **Desvío, YES**.
2. Seleccione el desvío que desea (**Todas, Si ocupado, Sin resp** o **Sin conexión**).
3. Seleccione **Activar**, pulse **YES**.
4. Introduzca el número de teléfono, incluyendo el código del área al que desea se reenvíen las llamadas y pulse **YES**.

**Nota!** Si ha utilizado ya la opción de desvío y la ha cancelado, se le sugerirá el número de teléfono anterior al que desvió las llamadas. Mantenga pulsada **CLR** si quiere borrar este número e introducir otro nuevo.

Puede haber un breve intervalo hasta que responda la red. Mientras tanto, se mostrará el mensaje **Esperar**. A continuación aparecerá el mensaje **Si ocupado, Todas, Sin resp** o **Sin conexión – Desvío activ**, según la opción de desvío elegida. El número al que se desvía también aparece.

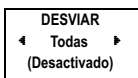

La pantalla informa de los desvíos cada vez que enciende el teléfono.

### **Desvío de llamadas con los menús de datos activados**

Si ha activado los **Menús de datos**, puede definir desvíos diferentes para el teléfono, los datos y el fax, o uno solo para todos. Para realizar el desvío, siga las instrucciones arriba descritas.

Con los números de datos y fax, sólo hay dos alternativas de desvío:

- todas las llamadas
- no respondidas

### **COMPROBACIÓN DEL ESTADO DEL DESVÍO**

1. Desplácese a **Desviar, YES**.
2. Seleccione el desvío que desea usar y pulse **YES**.
3. Seleccione **Ver estado** y pulse **YES**.

Aparece el mensaje **Espera**, seguido del número de teléfono y **Desvío activ** si está activo el desvío, o de **Desvío no** si no lo está.

*Para comprobar el estado de todos los desvíos de llamadas*

1. Dirijase a **Desviar, YES**.
2. Seleccione **Cheq todo** y pulse **YES**.

Aparece el mensaje **Espera**, seguido de información sobre todos los desvíos de llamadas, p. ej. si están activados o no.

### **ANULACIÓN DEL DESVÍO DE LLAMADAS**

*Para anular un desvío de llamadas concreto*

1. Dirijase a **Desviar, YES**.
2. Seleccione el desvío que desea cancelar y pulse **YES**.
3. Seleccione **Anular** y pulse **YES**.

Aparece el mensaje **Espera** seguido de otro que le informa que el desvío de llamadas está anulado.

*Para anular todos los desvíos de llamadas*

1. Dirijase a **Desviar, YES**.
2. Seleccione **Anula todo** y pulse **YES**.

Aparece el mensaje **Espera**, seguido de otro que le informa que todos los desvíos de llamadas están anulados.

TODAS

◀ Ver estado ▶

TODAS

◀ Cancelar ▶

# Seguridad del teléfono y de la suscripción

Existen diversas formas de proteger el teléfono y la suscripción de un uso no autorizado. Desde el bloqueo del teclado al control absoluto del número de teléfono.

## BLOQUEO DEL TECLADO

La función Bloqueo del teclado le ayuda a evitar marcaciones accidentales, como las que se producen cuando guarda el teléfono en el bolsillo o colgado del cinturón. Puede elegir entre bloqueo de teclado manual o automático.

Un icono con forma de llave (🔑) en la pantalla le informa que el teclado está bloqueado.

**Nota!** Puede realizar llamadas al número de emergencia internacional 112 cuando el teclado esté bloqueado. Si suena la alarma del teléfono, puede apagarla pulsando cualquier tecla.

El teclado permanece bloqueado hasta que:

- conteste a una llamada entrante.
- cambie la batería.
- desbloquee el teclado.
- pulse el botón de habla (para acceder al menú de agenda)

*Para bloquear manualmente el teclado*

- Dirijase a **Bloq tecl** y pulse **YES**.

*Para desbloquear el teclado*

- Pulse **IZQUIERDA** seguido de **YES**.

El teclado se desbloquea.

### El bloqueo automático

Bloqueo automático quiere decir que si no pulsa una tecla en 25 segundos, el teclado se bloquea.

*Para activar el bloqueo automático del teclado*

1. Dirijase a **Opciones**, **YES**, **Bloq tecl**, **YES**.
2. Seleccione **Auto** y pulse **YES**.

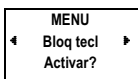

Para desbloquear el teclado

- Pulse **IZQUIERDA** seguido de **YES**.

El teclado se desbloquea.

**Nota!** El bloqueo está siempre desactivado cuando el teléfono está conectado a un equipo manos libres para vehículo.

## BLOQUEO DE LA TARJETA SIM

La mayoría de las tarjetas SIM modernas están protegidas por un **PIN** (Número de identificación personal) cuando se adquieren. Cuando el bloqueo de la tarjeta SIM está activado, debe introducir el PIN cada vez que encienda el teléfono.

El bloqueo de la tarjeta SIM sólo protege su suscripción, no el teléfono en sí, frente a usos no autorizados. Si cambia de tarjeta SIM, el teléfono seguirá funcionando con otra tarjeta SIM.

### Si la tarjeta SIM se bloquea

Si introduce el PIN incorrectamente tres veces seguidas, se bloqueará la tarjeta SIM. Esto se indica con el mensaje **PIN bloqueado. ¿Desbloquear?** Si esto ocurre, deberá desbloquearla para acceder a su suscripción.

### Desbloqueo de la tarjeta SIM

1. Pulse **YES**.
2. Introduzca el PUK (o PUK2 si está bloqueado el PIN2) que encontrará en la información facilitada por el operador de la red.
3. Pulse **YES**.

**Nota!** Si su PIN empieza con los mismos dígitos que el número internacional de emergencia 112, aparecerán en la pantalla al introducir el PIN.

### Cambio del código PIN

1. Dirijase a **Acceso, YES, Cambio PIN, YES**.
2. Introduzca el PIN antiguo (actual) y pulse **YES**.
3. Introduzca el PIN nuevo y pulse **YES**.
4. Tras el indicativo **Repita nuevo PIN**, introduzca el PIN nuevo otra vez y pulse **YES**.

El mensaje **Nuevo PIN** confirma que el PIN se ha cambiado.

**Nota!** Si aparece el mensaje **Repetición errónea**, no ha introducido el nuevo PIN correctamente. Si aparece el mensaje **PIN erróneo**, seguido de **Teclee PIN antiguo**, ha introducido incorrectamente el PIN antiguo.

Teclee  
PIN antiguo

## Cambio del código PIN2

Según la red que utilice, algunos servicios requieren que use un segundo PIN, el PIN2.

1. Diríjase a **Acceso, YES, Cambiar cód PIN2, YES**.
2. Siga el procedimiento descrito en "*Cambio del código PIN*", más arriba.

## Activación del bloqueo de la tarjeta SIM

1. Diríjase a **Acceso, YES, Bloqueo tarjeta, YES**.
2. Introduzca el PIN nuevo y pulse **YES**.

El mensaje **Anclado** confirma que está activado el bloqueo de la tarjeta.

## Anulación del bloqueo de la tarjeta SIM

1. Diríjase a **Acceso, YES, Desbloqueo tarjeta, YES**.
2. Introduzca el PIN nuevo y pulse **YES**.

El mensaje **Desanclado** confirma que ha anulado el bloqueo de la tarjeta.

*Nota! Sólo podrá desbloquear la tarjeta si la tarjeta SIM se lo permite.*

## BLOQUEO DEL TELÉFONO

El bloqueo del teléfono protege el teléfono de un uso no autorizado si es robada y cambian la tarjeta SIM. No está activado cuando adquiere el teléfono. El código de seguridad por defecto es **0000**. Puede cambiar este código por cualquier código personalizado entre tres y ocho dígitos

El bloqueo del teléfono dispone de dos niveles: **Bloqueo total** y **bloqueo automático**:

### Bloqueo total

Cuando tenga activado el bloqueo total, observará el mensaje **Teléfono bloqueado** cada vez que encienda el teléfono. Al mensaje le sigue el indicativo **Teclee cód bloqueo**. Entonces deberá introducir su código seguido de **YES** para utilizarlo.

### Bloqueo automático

Cuando tiene activado el bloqueo automático, observará el mensaje **Teléfono bloqueado** y el indicativo **Teclee cód bloqueo** no aparece hasta que introduzca una tarjeta SIM distinta en el teléfono. Una vez introducido correctamente el código de seguridad, podrá utilizar el teléfono con la nueva tarjeta SIM. No se le insta a indicar el código de seguridad hasta que introduzca la tarjeta SIM original u otra distinta.

*Para cambiar el código de seguridad*

1. Diríjase a **Acceso, YES, Bloq teléfono Cambiar código, YES**.
2. Introduzca el código antiguo y pulse **YES**.

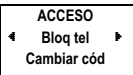

3. Introduzca el código nuevo y pulse **YES**.  
Aparece en la pantalla el mensaje **Repita cód nuevo**.
4. Vuelva a introducir el código nuevo y pulse **YES**.

El mensaje **Nuevo código** confirma que el código se ha cambiado.

*Para activar/cancelar el bloqueo del teléfono*

1. Dirijase a **Acceso, YES, Bloq teléfono, YES**.
2. Seleccione la configuración que desee (**Bloq total, Bloq auto o Desbloqueo**) y pulse **YES**.
3. Introduzca el código de seguridad y pulse **YES**. Se muestra **Bloq teléfono** junto con el nuevo valor.

## RESTRICCIÓN DE LLAMADAS

El servicio restricción de las llamadas permite imposibilitar la realización de distintos tipos de llamadas salientes y entrantes. Esto significa que se limita el uso del teléfono.

**Nota!** *Este servicio puede no estar disponible en todas las redes o precisar una suscripción específica.*

Puede imposibilitar las siguientes llamadas:

- todas las llamadas salientes,
- todas las llamadas internacionales,
- todas las llamadas internacionales a excepción de las realizadas al país de origen,
- todas las llamadas entrantes,
- todas las llamadas entrantes cuando está en el extranjero (cuando realiza roaming).

Para asegurarse de que nadie cambie una restricción de llamadas, necesita una contraseña, que recibe con la suscripción, para activar o anular dicha restricción.

### Cambio del estado de la restricción de llamadas

1. Dirijase a **Acceso, YES, Restricción, YES**.
2. Seleccione la opción de **Restricción** que desee y pulse **YES**.
3. Tiene tres opciones:
  - **Activar**, activa una restricción de llamadas
  - **Ver estado**, le permite comprobar el estado de una restricción de llamadas
  - **Anular**, anula una restricción de llamadas
4. Confirme la opción elegida pulsando **YES**.

RESTRICCIÓN  
Llamadas  
salientes

RESTRICCIÓN

◀ Anula todo ▶

5. Introduzca la contraseña y pulse **YES**.

Puede haber un intervalo breve hasta que la red responda. Entretanto, aparece el mensaje **Espere** seguido de otro que le informa de si la restricción de llamadas está activada o no.

**Nota!** Si desvía las llamadas entrantes (consulte “Desvío de llamadas entrantes” en la página 64, no puede activar ciertas opciones de restricción. De igual forma, si fija limitaciones no puede activar ciertas opciones de desvío de llamadas.

### Anulación de todas las limitaciones de llamadas

1. Diríjase a **Acceso, YES, Restricción, YES, Anula todo, YES**.

2. Introduzca la contraseña y pulse **YES**.

Aparece el mensaje **Espere** seguido de otro que confirma que todas las limitaciones de llamadas están anuladas.

### Cambio de la contraseña de restricción

La contraseña del servicio de restricción de llamadas viene con su suscripción. Puede cambiarla fácilmente tantas veces como desee.

1. Diríjase a **Acceso, YES, Restricción, YES, Cambio clave, YES**.

2. Introduzca la contraseña antigua (la actual) y pulse **YES**.

3. Introduzca la nueva contraseña y pulse **YES**.

4. Introduzca la nueva contraseña por segunda vez y pulse **YES**.

Aparece el mensaje **Espere**, seguido de otro que confirma que se ha cambiado la contraseña.

## MARCACIÓN FIJA Y LLAMADAS ENTRANTES FIJAS

La función de marcación fija y llamadas entrantes fijas también limita las llamadas entrantes y salientes.

**Nota!** La marcación fija y las llamadas entrantes fijas precisan una tarjeta SIM que permita el almacenamiento de números fijos. Los números fijos están protegidos por el PIN2.

Los números fijos para llamadas entrantes y salientes están almacenados en una lista de la tarjeta SIM. Los números fijos de llamadas entrantes y salientes han de ser los mismos. Sin embargo, puede activar o desactivar independientemente cada función.

- La función de marcación y números entrantes fijos permite realizar o recibir llamadas sólo a y de números específicos guardados en la tarjeta SIM. Si intenta llamar a otros números, aparecerá en pantalla el mensaje **Número no permitido**. Si alguien no incluido en la lista de números entrantes fijos intenta llamarle, su llamada será rechazada.

- Puede guardar números parciales, como un código de área, o un código de área seguido de los primeros dígitos comunes a varios números. Si guarda 0123456 permite realizar y recibir llamadas de los números comprendidos entre 012345600 y 012345699.
- También puede guardar los números que comienzan con el prefijo internacional (+) y el código del país, lo que le permite realizar y recibir llamadas al extranjero.
- Asimismo, puede guardar números que incluyan **signos de interrogación**. Así, si guarda 01234567?0 podrá realizar llamadas o recibirlas de los números comprendidos entre 0123456700 y 0123456790 que terminen por cero. Para introducir un signo de interrogación, mantenga pulsada la tecla #.
- La cantidad de números que puede guardar depende de la tarjeta SIM.

**Nota!** La función de Marcado automático permite realizar llamadas al número de emergencia internacional 112 y al centro de servicios del operador de la red. No puede utilizar servicios de la red como Desvío de llamadas y Restricción de llamadas.

*Para activar/desactivar la marcación fija*

1. Dirijase a **Acceso, YES, Marc fija, YES**.
2. Introduzca su código PIN2 y pulse **YES**.
3. Seleccione **Activar** o **Desactivar** y pulse **YES**.

*Para activar o anular las llamadas entrantes fijas*

1. Dirijase a **Acceso, YES, Entr fija, YES**.
2. Introduzca su código PIN2 y pulse **YES**.
3. Seleccione **Activar** o **Desactivar** y pulse **YES**.

*Para grabar números fijos*

1. Dirijase a **Agenda, YES, Números fijos, YES, Grabar, YES**.
2. Introduzca su código PIN2 y pulse **YES**.
3. Introduzca el nombre (opcional) y el número fijo de igual forma que cuando guarda un número de teléfono normal.

**Nota!** Para poder grabar números fijos es preciso activar la función de marcación fija (consulte más arriba).

*Para editar un número fijo*

1. Dirijase a **Agenda, YES, Números fijos, YES**.
2. Seleccione **Editar** y pulse **YES**.  
Tras introducir el PIN2, puede cambiar el número de posición, el nombre o el número fijo de igual forma que un número de teléfono normal.
3. Pulse **YES** cuando termine de editar.

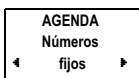
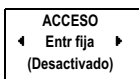
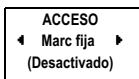

# Configuración de preferencias de la red

El menú **Redes** incluye un número de funciones que le permiten determinar cómo busca el teléfono una red. También puede seleccionar una red personalmente de entre las que están al alcance.

## BÚSQUEDA DE REDES

Cuando enciende el teléfono, busca la última red a la que ha accedido. Si no puede acceder a ella, puede utilizar otra red, siempre que la red local disponga de un acuerdo para ello. A esto se conoce como roaming.

El orden de preferencia en el que el teléfono selecciona una red está determinado por una lista de redes preferentes de la tarjeta SIM. El menú **Redes** incluye un número de funciones que le permiten determinar cómo busca el teléfono una red. También puede seleccionar una red personalmente de entre las que están al alcance.

## MODOS DE BÚSQUEDA

El teléfono tiene dos modos de búsqueda: automático y manual.

### Modo de búsqueda automático

El modo de búsqueda automático indica que el teléfono busca primero la última red a la que ha accedido. Si no está disponible, busca automáticamente la siguiente red accesible.

El modo de búsqueda automático suele ser el que se utiliza por defecto.

*Para activar el modo de búsqueda automático*

1. Dirijase a **Redes**, **YES**, **Modo busca**, **YES**.

Si aparece **Auto** en la línea inferior de pantalla, ya está en modo de búsqueda automático.

2. Si **Auto** no está visible, pulse **YES**.
3. Seleccione **Auto** y pulse **YES**.

El teléfono está en modo de búsqueda automático.

4. Para volver al modo de espera, pulse **CLR**.

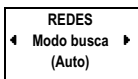

**Nota!** El orden de preferencia en el que el teléfono selecciona una red está determinado por una lista de redes preferentes de la tarjeta SIM, que puede editar en cualquier momento.

### Modo de búsqueda manual

El modo de búsqueda manual indica que el teléfono busca primero la última red a la que ha accedido. Si no está disponible, aparece la pregunta

¿Selección red.

*Para activar el modo de búsqueda manual*

1. Dirijase a **Redes, YES, Modo busca, YES**.
2. Seleccione **Manual** y pulse **YES**.
3. Para volver al modo de espera, pulse **CLR**.

Para seleccionar una red, siga leyendo.

### SELECCIÓN DE UNA RED

1. Dirijase a **Redes, YES, Seleccionar red** y pulse **YES**.
2. Si hay más de una red al alcance, seleccione entre los nombres de red la que desee y pulse **YES** para seleccionarla.

### Información de la pantalla

En lugar del nombre completo del país y una red, mostrará una abreviatura cuando utilice el menú **Redes**. Para ver el nombre completo de una red, pulse \*.

Junto con el nombre de la red, también verá en la pantalla la información siguiente:

#### La pantalla muestra... significado...

<b>Actual</b>	La red está actualmente en uso.
<b>Local</b>	La red de casa está dentro del alcance. Puede seleccionarla.
<b>Preferida</b>	El nombre de la red está incluido en la lista de redes preferentes de la tarjeta SIM. Puede seleccionarla.
<b>Prohibida</b>	El nombre de la red está incluido en la lista de redes prohibidas de la tarjeta SIM. Normalmente no puede seleccionar esta red, salvo para llamadas de urgencia.
<b>Disponible</b>	El nombre de la red no está incluido en la lista de redes preferentes o prohibidas de la tarjeta SIM. Puede seleccionarla.
<b>Sin red</b>	No se encuentra en cobertura de red alguna.

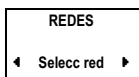
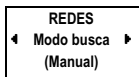

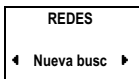

*Para iniciar una búsqueda automática de red*

- Dirijase a **Redes, YES, Nueva búsqueda** y pulse **YES**.  
El teléfono comienza automáticamente a buscar una red de acuerdo con la lista de redes preferentes guardada en la tarjeta SIM..

### **Redes prohibidas**

Los nombres de las redes prohibidas se guardan en la tarjeta SIM. Si está en cobertura de una red prohibida, se excluirá cuando el teléfono busque una red (modo de búsqueda automática).

Si la red local y una prohibida llegan a un acuerdo que le permite utilizar la prohibida, puede seleccionarla aún cuando aparezca el mensaje **Prohibida**.

### **LISTA DE REDES PREFERIDAS**

Puede crear una lista que defina el orden en el que el teléfono seleccionará una red durante la selección automática de redes cuando la local no esté accesible.

El número de redes que puede guardar en la lista depende de la tarjeta SIM.

La función **Editar lista** permite revisar las redes de la lista. Además de reorganizar el orden de las redes, puede eliminar algunas así como añadir otras.

*Para revisar la lista de redes*

1. Dirijase a **Redes, YES, Editar lista, YES**.  
Aparece el mensaje **Espera**.  
Aparece el nombre de la primera red. Cuando hay una red accesible, se marca con **\*\***.
2. Puede desplazarse por las otras redes de la lista con las teclas **IZQUIERDA** y **DERECHA**.

**Nota!** *Para observar el nombre completo de una red, pulse \**.

*Para añadir una red a la lista*

1. Dirijase a **Redes, YES, Editar lista, YES**.
2. Dirijase a la primera posición libre de la lista y pulse **YES**.  
Aparece el indicativo **Agreg red?**.  
Si se dirige a una posición que ya está ocupada, pulse **YES** y desplácese con las teclas **IZQUIERDA** o **DERECHA** hasta que aparezca **Agreg red?**.
3. Pulse **YES** y desplácese con las teclas **IZQUIERDA** o **DERECHA** hasta localizar la red que desea.
4. Si no aparece la red deseada, pulse **YES** pulse **yes** cuando aparezca la pregunta **¿Otra?**. Introduzca los tres dígitos del número del país así como el de dos dígitos de la red.

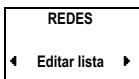

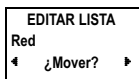
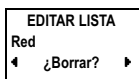

5. Por último, pulse **YES** para añadir la red a la lista.

*Para eliminar una red de la lista*

1. Dirijase a **Redes, YES, Editar lista, YES**.
2. Dirijase a la red que desea eliminar y pulse **YES**.
3. Seleccione **Borrar** y pulse **YES**.

*Para reorganizar la lista*

1. Dirijase a **Redes, YES, Editar lista, YES**.
2. Dirijase a la red que desea cambiar de lugar y pulse **YES**.
3. Seleccione **Mover** y pulse **YES**.
4. Introdúzca la nueva posición dentro de la lista y pulse **YES**.

Not for Commercial Use  
Ericsson Mobile Communications AB

# Gestión de más de una llamada al mismo tiempo

El teléfono le permite encargarse de varias llamadas simultáneamente. Esto quiere decir que puede retener una llamada que se está efectuando mientras realiza o contesta una segunda llamada y después cambiar de una a otra.

También puede configurar una **Multiconferencia** para realizar conversaciones combinadas con hasta cinco personas. Puede retener una persona o un grupo de multiconferencia mientras añade otros interlocutores. También puede retener la llamada de los miembros de multiconferencia para hablar con alguien en privado. Consulte “*Conexión de dos llamadas*” en la página 78.

## SERVICIO DE LLAMADA EN ESPERA

Si desea poder recibir una segunda llamada mientras ejecuta una primera, debe activar el servicio **Llam espera**.

*Para activar el Servicio de llamada en espera*

1. Diríjase a **to Acceso, YES, Llam espera, YES**.
2. Seleccione **Activar** y pulse **YES**.

Puede producirse un breve intervalo mientras responde la red. Mientras tanto, se mostrará el mensaje **Espere**. A continuación aparece el mensaje **Llam espera Activado**.

*Para anular el Servicio de llamada en espera*

1. Diríjase a **to Acceso, YES, Llam espera, YES**.
2. Seleccione **Anular** y pulse **YES**.

**Consejo!** Con la opción **Ver estado** puede comprobar si el servicio de llamada en espera está activado.

## REALIZACIÓN DE UNA SEGUNDA LLAMADA MIENTRAS SE REALIZA UNA PRIMERA

1. Sitúe la llamada actual en espera pulsando **YES**.  
Aparece el mensaje **1 retenida**.
2. Introduzca el número al que desea llamar o recupérela de la agenda.
3. Pulse **YES** para realizar la llamada.

LLAM ESPERA

◀ Activar ▶



## RECEPCIÓN DE UNA SEGUNDA LLAMADA MIENTRAS SE REALIZA UNA PRIMERA

Si el servicio **Llam en espera** está activado, percibirá un tono en el auricular cuando reciba una segunda llamada. Aparecerá en pantalla **Llam esp.** Puede llevar a cabo una de las acciones siguientes:

*Para terminar la llamada actual y aceptar la que está en espera*

1. Pulse **NO** para terminar la llamada actual.  
Aparecerá en pantalla la pregunta **¿Contestar?**
2. Pulse **YES** para contestar la llamada en espera.

*Para retener la llamada actual y contestar a la segunda*

- Pulse **YES** para situar la llamada actual en espera y contestar a la segunda. Aparece el mensaje **1 retenida**.

*Para continuar la llamada actual y rechazar la llamada en espera*

- Pulse **0** seguido de **YES**.  
La llamada en espera es rechazada. Si la red del autor de llamada lo permite, el llamador percibirá un tono de ocupado.

**Nota!** Si la opción **Desviar Si ocupado** está activada, se desvía la llamada en espera al número que ha especificado.

## CUANDO UNA LLAMADA ESTÁ ACTIVA Y OTRA EN ESPERA

Cuando dispone de dos llamadas, una activa y otra en espera, puede:

*Para cambiar entre dos llamadas*

- Pulse **YES** para cambiar entre la llamada activa y la llamada en espera.

*Para finalizar la llamada activa*

1. Pulse **NO** para finalizar la llamada activa.  
Aparece el mensaje **Recup llam retenida?** y se oye un zumbido.
2. Pulse **YES** para volver a la llamada retenida o **NO** para terminarla.

**Nota!** Si no pulsa **YES** o **NO** en tres segundos, el mensaje **Recup llam retenida?** desaparece de pantalla. La llamada se finaliza automáticamente.

**Consejo!** Puede finalizar la llamada actual y recuperar la retenida rápidamente si pulsa **1** seguido de **YES**.

*Para conectar dos llamadas – transferencia explícita de llamada*

Si tiene una llamada activa y otra en espera, puede conectarlas las dos.



- Pulse **4** seguido de **YES**.

Ahora las dos llamadas están conectadas entre sí y usted desconectado de ellas.

**Nota!** *Es posible que el servicio no esté disponible en todas las redes. Para más información, póngase en contacto con su operador.*

### RECEPCIÓN DE UNA TERCERA LLAMADA

Si el servicio **Llamada en espera** está activado, puede recibir una tercera llamada mientras tiene una activa y una segunda en espera. Percibirá un tono en el auricular y aparecerá en pantalla la pregunta **Llam esp.** Puede llevar a cabo una de las acciones siguientes:

Sólo puede haber una llamada en espera Si quiere aceptar la tercera llamada, ha de terminar una de las existentes.

*Terminar la llamada actual y aceptar la que está en espera*

- Pulse **1**, seguido de **YES**.

La llamada en espera se convierte en la activa y la que estaba retenida sigue así.

*Rechazar la llamada en espera*

- Pulse **0**, seguido de **YES**.

La tercera llamada es rechazada. Si la red del autor de llamada lo permite, el llamador percibirá un tono de ocupado.

**Nota!** *Si la opción **Desviar Si ocupado** está activada, se desvía la llamada en espera al número que ha especificado.*

### CONEXIÓN DE DOS LLAMADAS

**Nota!** *Es posible que el servicio Multiconferencias no esté disponible en todas las redes. Para más información, póngase en contacto con su operador.*

El servicio de multiconferencia permite mantener una conversación con hasta cinco personas. Podrá retener a una persona o a un grupo de participantes en la conferencia mientras incorpora más personas a la conferencia. Asimismo, podrá retener a todos los participantes mientras habla por separado con uno de ellos.

*Para crear una multiconferencia*

1. Llame a la primera persona que desea incluir en la multiconferencia.
2. Sitúe a esta persona en espera pulsando **YES**.
3. Llame a la segunda persona que desea incluir en la multiconferencia.

4. Pulse **3**, seguido de **YES**, para incluir a las dos personas en la multiconferencia.  
Ahora puede situar el grupo en espera y añadir una tercera persona repitiendo los pasos 2 a 4. Puede incluir hasta cinco llamadas de esta forma.

**Nota!** *En la pantalla, el último número llamado aparece como primera llamada, el penúltimo como segunda llamada, etc.*

Si desea sostener una conversación privada con uno de los interlocutores, puede retener al resto de los participantes.

*Para mantener una conversación privada*

1. Pulse **2**.
2. Pulse el número del miembro con el que desea mantener una conversación privada. Por ejemplo, si quiere hablar con el interlocutor de la llamada 3, pulse **3**.
3. Pulse **YES**.

*Para volver a reconectar el miembro a la llamada:*

- Pulse **3** y después **YES**.

*Para liberar a uno de los participantes de una multiconferencia*

1. Pulse **1**.
2. Pulse el número del miembro que desea liberar. Por ejemplo, si quiere liberar al miembro número tres, pulse **3**.
3. Pulse **YES** para liberar al participante.

### **Realización de una llamada mientras se realiza una multiconferencia**

Puede retener la llamada del grupo de multiconferencia y realizar otra llamada. Puede alternar entre la nueva llamada y la de multiconferencia.

*Para retener la llamada del grupo de multiconferencia y realizar otra*

1. Pulse **YES** para retener la llamada de multiconferencia.
2. Teclee el número que desea llamar y pulse **YES**.

*Para alternar entre la nueva llamada y la de multiconferencia*

- Pulse **YES**.

*Para finalizar la nueva llamada y regresar a la de multiconferencia*

- Pulse **1** seguido de **YES**.

*Para finalizar una multiconferencia*

- Pulse **NO** para finalizar la multiconferencia.

# Consulta de la duración de llamada / coste de la llamada

La pantalla muestra la duración de una llamada que se está realizando. Si utiliza la función **Info llam** del menú **Opciones** podrá saber la duración de todas las llamadas, las entrantes y las salientes. También puede ver el coste de la llamada o el número de unidades de llamada en pantalla si selecciona la opción **Coste**, si la red y la tarjeta SIM admiten esta función.

## INFORMACIÓN SOBRE LA LLAMADA

*Para seleccionar la información de la llamada que desea mostrar en el menú Info*

1. Dirijase a **Opciones**, **YES**, **Info llamada**, **YES**.
2. Seleccione **Tiempo:Sal**, **Tiempo:Todo** o **Coste**.
3. Confirme la opción elegida pulsando **YES**.

### Duración o coste de la última llamada

Puede comprobar la duración/coste de la última llamada entrante (o saliente) con la opción **Última llam** del menú **Info**.

*Para comprobar la duración/coste de la última llamada*

- Dirijase a **Info** y pulse **YES**.  
Dependiendo de la configuración de la función **Info llamada** del menú **Opciones** puede comprobar:
  - La duración de la última llamada saliente.
  - La duración de la última llamada entrante si ha elegido **Tiempo:Todo** en la función **Info llamada** del menú **Opciones**.

*Para comprobar el tiempo total o el coste de la llamada*

- Dirijase a **Info**, **YES**, **Tot llamad**.  
Dependiendo de la configuración de la función **Info llamada** del menú **Opciones**, puede comprobar:
  - Total de tiempo de todas las llamadas salientes.
  - Total de tiempo de todas las llamadas.
  - El coste (o número de unidades de llamada) de todas las llamadas.

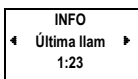
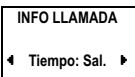

*Para dejar en cero el recuento de total de duración/coste de las llamadas*

1. Dirijase a **Info, YES Tot llamad, YES.**

Aparece el mensaje ¿Poner a 0?.

2. Pulse **YES** para poner a cero.

**Nota!** Si ha seleccionado la opción de coste de las llamadas debe introducir el PIN2 para dejar en cero el recuento.

## DETERMINACIÓN DEL COSTE DE LA LLAMADA

Este menú sólo aparece si ha seleccionado la opción **Coste** en la función **Info llam** del menú **Opciones**, véase más adelante.

- Dirijase al menú **Info** y seleccione **Precio**.
  - La opción **Unidades** significa que el número de unidades de llamada se muestra durante la llamada y en las funciones **Última llam** y **Tot llamad**.
  - La función **Precio** permite introducir y variar el precio de la unidad de llamada. El precio introducido se guarda en la tarjeta SIM.

*Para introducir el precio por unidad de llamada*

1. Dirijase a **Opciones, YES, Info llam, YES.**
2. Seleccione **Coste** y pulse **YES.**
3. Pulse **CLR** para volver al modo de espera.
4. Dirijase a **Info, YES, Precio, YES, Unidades, YES.**
5. Introduzca su código PIN2 y pulse **YES.**  
Se mostrará el texto **Precio Unidades** en la pantalla.
6. Pulse **YES.**
7. Introduzca el código de moneda que desee, p.ej., **PTA** para pesetas, y pulse **YES.**
8. Introduzca el precio por unidad de llamada, por ejemplo, 0,5 y pulse **YES.**  
Para introducir el punto decimal, pulse **#.**
9. Introduzca su código PIN2 y pulse **YES.**

*Para volver a mostrar las unidades de llamada*

1. Dirijase a **Info, YES, Precio, YES.**
2. Pulse **YES** para seleccionar **Unidades.**
3. Pulse **YES** de nuevo para volver a mostrar unidades de llamada.

## CRÉDITO PARA LLAMADAS

Si tanto la red como la tarjeta SIM admiten esta función, puede introducir un importe total de dinero que se puede utilizar para realizar llamadas. Esto puede resultar práctico cuando presta a alguien el teléfono y no desea que el coste de sus llamadas excedan el importe que usted especifica. Tras realizar una llamada, su coste de deduce de este importe. Cuando el importe llega a cero, no se permite realizar más llamadas.

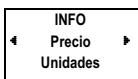

CRÉDITO

◀ Nuevo créd ▶

*Para definir el límite de crédito*

1. Dirijase a **Info, YES, Crédito ilimitado, YES, Nuevo créd, YES.**
2. Introduzca el importe: por ejemplo, 10.000 pesetas y pulse **YES.**
3. Introduzca su código PIN2 y pulse **YES.**

Not for Commercial Use  
Ericsson Mobile Communications AB

# Uso de dos líneas de voz

Si su suscripción admite el servicio de dos líneas (Servicio de líneas alternas, ALS) puede tener dos líneas de voz. Esto es práctico cuando, por ejemplo, desea disponer de una línea profesional y de otra personal.

El servicio de dos líneas puede no estar disponible en todas las redes o precisar una suscripción específica. Para más información, póngase en contacto con su operador de red.

**Nota!** *Sólo puede recibir y enviar mensajes de texto (SMS) con la línea 1.*

## SELECCIÓN DE UNA LÍNEA

La pantalla indica la línea actualmente seleccionada con un indicador de línea 'L' y el número de la línea seleccionada. Por ejemplo, si está seleccionada la línea dos, en pantalla aparecerá 'L2'.

**Nota!** *El menú **Cambiar a** sólo aparece si utiliza el servicio de dos líneas.*

*Para cambiar a la línea que no está seleccionada actualmente*

1. Dirijase a **Cambiar a**.
2. Pulse **YES** para cambiar a la línea mostrada en la línea inferior.

A partir de ahora, todas las llamadas se realizarán desde esa línea. Sin embargo, puede recibir llamadas por ambas líneas.

**Consejo!** *En lugar de acceder al sistema de menús, puede mantener pulsado 2 para cambiar de línea, siempre que el teléfono esté en modo de espera.*

## Recibo de una llamada en una de las líneas

Cuando alguien le llama, la pregunta **¿Contestar?** es sustituida por **¿Línea 1?** o por **¿Línea 2?** dependiendo de la línea que haya elegido.

**Nota!** *Si está hablando por una línea, debe poner fin a esa llamada antes de responder a otra de la otra línea.*

MENU

◀ Cambiar a ▶  
Línea 2



## CONFIGURACIONES DIFERENTES PARA CADA LÍNEA

Puede disponer de configuraciones diferentes para cada línea: ejemplo: el tono de la señal de llamada, desvío de llamada, restricción de llamadas y llamada en espera.

El recuento de llamadas del menú **Info** muestra el tiempo consumido (costes de las llamadas) de la línea seleccionada en ese momento.

### Cambio del nombre de varias líneas

Puede personalizar los nombres de las dos líneas. Por ejemplo, podría querer denominar “Privada” la línea uno y “Trabajo” la dos.

*Para cambiar el nombre de una línea*

1. Diríjase a **Opciones, YES**.
2. Seleccione **Ind lin 1** o **Ind lin 2** y pulse **YES**.
3. Introduzca un nuevo nombre (máximo doce caracteres) con las teclas numéricas.
4. Pulse **YES** para confirmar el nombre.

# Llamadas con tarjeta para llamadas o tarjeta de crédito

Cuando realice llamadas internacionales o de larga distancia, es posible que no desee que el operador se las cargue en su cuenta normal. Si dispone de una tarjeta de crédito o tarjeta para llamadas, puede cargar los gastos a una de ellas. El teléfono está configurado para que este procedimiento le resulte muy sencillo.

El teléfono permite guardar dos números de tarjetas para llamadas. Estos números están protegidos por un código de seguridad de cuatro a ocho dígitos elegidos por el usuario.

**Nota!** Las funciones *Tarjeta de crédito* y *Tarjeta para llamadas* dependen de la red.

## ACTIVACIÓN DE LA FUNCIÓN TARJETA PARA LLAMADAS

Para poder realizar llamadas con tarjeta para llamadas es preciso activar esta función.

*Para activar la función de tarjeta para llamadas*

1. Dirijase a **Acceso, YES, Seguridad tarj llam, YES**.  
En la pantalla aparece **Tecllee código**.
2. Introduzca el código de seguridad (el valor de fábrica es **0000**) y pulse **YES**.
3. Dirijase a **Tarj llam** y pulse **YES**.
4. Seleccione **Activar** y pulse **YES**.

Puede cambiar el código de seguridad al que desee. El código puede incluir entre cuatro y ocho dígitos.

*Para cambiar los códigos de seguridad*

1. Dirijase a **Acceso, YES, Seguridad tarj llam, YES**.
2. Introduzca el código de seguridad (el valor de fábrica es **0000**) y pulse **YES**.
3. Dirijase a **Cambiar código** y pulse **YES**.

4. Introduzca su nuevo código y pulse **YES**.  
El código puede incluir entre cuatro y ocho dígitos.
5. Cuando aparezca en pantalla **Repita cód nuevo** confirme el nuevo código y pulse **YES**.  
Ha cambiado el código de seguridad.

### **ALMACENAMIENTO DE NÚMEROS DE TARJETAS DE CRÉDITO O TARJETAS PARA LLAMADAS**

El teléfono permite guardar dos números de tarjetas para llamadas en el menú de la agenda. Este submenú sólo aparece cuando tiene activada la función Tarjeta para llamadas del menú Acceso.

*Para guardar el número de una tarjeta para llamadas*

1. Dirijase a **Agenda, YES, Tarj llam, YES**.
2. Introduzca el código de seguridad y pulse **YES**.  
Al adquirir el teléfono está definido como **0000**. Para cambiar los códigos de seguridad, consulte el apartado anterior.
3. Seleccione la posición de la tarjeta (**Tarjeta 1** o **Tarjeta 2**) con las teclas **IZQUIERDA** y **DERECHA** y pulse **YES**.
4. Introduzca el número de acceso (el número de teléfono) en el servidor de la tarjeta para llamadas. Los números se introducen al igual que en la agenda normal.
5. Pulse **DERECHA**.
6. Introduzca el código de verificación en el servidor de tarjetas para llamadas.
7. Para guardar el número de la tarjeta para llamadas, pulse **YES**.

### **SELECCIÓN DE UNA TARJETA**

Si ha guardado dos números de tarjeta, debe seleccionar el que desea utilizar antes de realizar una llamada con tarjeta para llamadas/de crédito.

*Para seleccionar la tarjeta que desea usar*

1. Dirijase a **Agenda, YES, Tarj llam, YES**.
2. Introduzca el código de seguridad y pulse **YES**. (Al adquirir el teléfono está definido como **0000**.)
3. Seleccione la tarjeta que desea usar y pulse **YES**.  
Aparecerá la configuración de la tarjeta.
4. Para seleccionar la tarjeta, pulse **YES**.

## REALIZACIÓN DE UNA LLAMADA CON TARJETA PARA LLAMADAS O TARJETA DE CRÉDITO

1. Introduzca el número al que desea llamar o recupérela de la Agenda.
2. Para definir la llamada como de tarjeta para llamadas/de crédito, mantenga pulsado **YES**.

Durante la fase de conexión se llama al número de acceso del servidor de la tarjeta para llamada, se le insta a introducir el número llamado (número o persona al que llama) y el código de verificación en el orden que ha elegido (consulte el apartado anterior).

Para enviar el número llamado y el código de verificación durante la fase de conexión, pulse **YES** cuando la pantalla muestre **Enviar núm verificac?**, o espere unos segundos y el teléfono los enviará automáticamente.

# Envío y recepción de llamadas de fax y de datos

Si dispone de una tarjeta SIM que no admite números distintos para fax y datos, deberá activar los menús de datos. Cuando **Menú datos** está activado, aparecen dos menús nuevos, el menú **Voz/FAX** aparece antes del menú **Info** al desplazarse con las teclas **IZQUIERDA** y **DERECHA**. El menú **Tipo llam siguiente** aparece tras el menú **Info**.

**Nota!** *Todas las llamadas de fax y datos se inician con el software informático apropiado.*

*Para desactivar los menús de datos*

1. Dirijase a **Funciones, YES, Menú datos, YES**.

El estado actual (**Activado** o **Desactivado**) se muestra en la línea inferior.

2. Seleccione **Activar** o **Desactivar** y pulse **YES**.

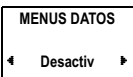

## TIPO DE LA SIGUIENTE LLAMADA

Esta función le permite decidir el tipo de la siguiente llamada entrante, es decir, fax, datos o primero fax y luego voz. Este menú sólo aparece cuando el teléfono detecta que no dispone de números distintos para datos, fax y voz. Una vez ha configurado el teléfono para una llamada entrante específica, permanecerá así hasta que lo cambie. La configuración normal es **Voz**.

*Para ajustar el teléfono para un tipo de llamada determinado*

1. Dirijase a **Tipo llam siguiente** (los menús de datos han de estar activados) y pulse **YES**.
2. Seleccione de qué tipo será la siguiente llamada entrante y pulse **YES**.

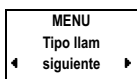

# Algunas herramientas útiles

## ALARMA

El teléfono dispone de una función de alarma. Cuando está activada, aparece en la pantalla un icono con forma de campana (🔔) junto a la hora actual.

La señal de alarma suena a la hora establecida, incluso si el teléfono está apagado. Las teclas y la pantalla se encienden de forma intermitente. El volumen de la señal de alarma depende de la configuración de la señal de llamada.

La señal de alarma sonará durante 60 segundos y se repetirá cada nueve minutos, a no ser que la desconecte. Tras 60 minutos, la función de repetición se desactivará automáticamente.

*Para configurar la hora de la alarma*

1. Diríjase a **Reloj, YES, Fij alarm, YES, Tecl hora, YES**.
2. Introduzca la hora en horas y minutos.
3. Pulse **YES** para confirmar el ajuste de la alarma.

**Nota!** Si ha seleccionado el formato de 12 horas en la función *Reloj/Fecha* del menú *Opciones*, puede cambiar entre *am* y *pm* pulsando \* o #.

*Para desconectar la señal de alarma*

1. Pulse cualquier tecla para desconectar la señal de alarma cuando suene.
2. Si no desea que se repita la alarma, pulse **YES**.

*Para desactivar la función de alarma*

1. Diríjase a **Reloj, YES, Fij alarm, YES**.
2. Seleccione **Desactiv** y pulse **YES**.

FIJ ALARMA (09:30) _ - - -
----------------------------------

## CALCULADORA

La calculadora integrada en el teléfono puede sumar, restar, dividir y multiplicar.

### *Utilización de la Calculadora*

En este ejemplo dividiremos 134 entre 32.

1. Dirijase a **Calculad** y pulse **YES**.
2. Introduzca 134.
3. Desplácese con las teclas **IZQUIERDA** o **DERECHA** hasta el signo de división (/) y pulse **YES**.
4. Introduzca 32.
5. Dirijase con las teclas **IZQUIERDA** o **DERECHA** hasta el símbolo de igual (=) y pulse **YES** para obtener el resultado.  
También puede pulsar **#** para obtener el resultado.
6. Para vaciar la pantalla, pulse **CLR**.

### *Para introducir un punto decimal*

- Pulse **\***.

### *Para multiplicar*

- Pulse **\*** dos veces.

MENU

◀ Calculad ▶

# GSM PRO

GSM Pro 92

Not for Commercial Use  
Ericsson Mobile Communications AB

# GSM Pro

**Nota!** Las características descritas en este capítulo precisan una suscripción especial que admita GSM Pro. Para más información sobre GSM Pro, póngase en contacto con su operador de red. Algunos operadores de red pueden usar otro nombre para GSM Pro. Para obtener más información sobre GSM Pro, consulte esta página Web: <http://www.ericsson.se/gsmpro>.

El R250s PRO es el primer teléfono móvil que admite GSM Pro. GSM Pro es una característica ampliada de la red GSM que pone al alcance del usuario la mayoría de las funciones que pueden encontrarse en varias redes privadas y públicas de radio móvil (PMR y PAMR respectivamente).

Con un R250s PRO y una suscripción GSM Pro puede obtener acceso a todos los servicios normales de la red GSM y a la mayoría de los servicios PMR y PAMR, como llamadas de grupo, seguimiento de llamadas y llamadas de alerta.

## LLAMADAS DE GRUPO

Las llamadas en grupo permiten ponerse en contacto con los miembros de un grupo determinado en una misma llamada. Con una suscripción GSM Pro, ahora son posibles las llamadas en grupo en la red GSM.

En una llamada en grupo, todos los participantes pueden oírse y hablar entre sí. La llamada en grupo ofrece el modo de botón de habla, que dota a GSM Pro de una función de "walkie-talkie", clave para los usuarios de PMR y PAMR.

Un número de grupo es un número especial que permite llamar a todos los pertenecientes al grupo con una misma llamada.

### Modo de botón de habla

Las llamadas de grupo se realizan y reciben preferiblemente en "modo de botón de habla", aunque también pueden hacerse en modo de teléfono.

Cuando desee hablar, mantenga pulsado el botón **DE HABLA** del lado izquierdo del teléfono, consulte "Visión general" en la página 4. Cuando termine de hablar, suelte el botón **DE HABLA** para que los demás miembros del grupo puedan hablar. Al soltar el botón de habla, el micrófono se silencia. Esto es para evitar las molestias de los ruidos de fondo durante las llamadas.

### Selector de modo

El R250s PRO tiene un selector de modo en el lado derecho, consulte “*Visión general*” en la página 4, que se utiliza para cambiar entre modo de teléfono y de botón de habla.

Al cambiar de modo, el teléfono emite un tono de aviso. Puede cambiar de modo en cualquier momento: con el teléfono en espera, mientras recibe una llamada y durante ella.

*Para cambiar entre el modo de teléfono y el modo de botón de habla*

- Deslice hacia arriba el **INTERRUPTOR DE MODO** para acceder al modo de botón de habla.
- Deslice el **INTERRUPTOR DE MODO** hacia abajo para acceder al modo de teléfono.

Al cambiar de modo, el teléfono emite un tono de aviso.

### Auricular volumen

Cuando el teléfono está en modo de botón de habla, el volumen del auricular/altavoz aumenta considerablemente. Procure no sostener el teléfono cerca del oído para evitar daños en él. Sostenga el teléfono frente a la cara, a unos 10–30 centímetros, y hable en dirección al micrófono.

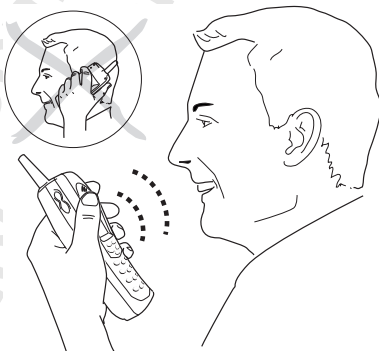

*Para ajustar el volumen del auricular*

1. Diríjase a **Opciones, YES, Vol auric, YES**.

El modo actual, **Teléfono** o **PulsarHablar**, aparece en la línea central.

2. Utilice la flecha **IZQUIERDA** para reducir el volumen.

Utilice la flecha **DERECHA** para aumentarlo.

3. Pulse **YES** para confirmar el cambio.

VOL AURIC  
PULSARHABLAR





**Consejo!** Durante las llamadas, las teclas de volumen del lado del teléfono permiten ajustar el volumen.

## LLAMADAS DE ALERTA

El R250s PRO está equipado con un **BOTÓN DE ALERTA**, situado en la parte superior del teléfono junto a la antena. Consulte “*Visión general*” en la página 4. Las llamadas de alerta pueden realizarse fácilmente manteniendo pulsado el botón de alerta durante un segundo. Si la llamada no es atendida, el teléfono vuelve a marcar hasta diez veces.

Al adquirir el teléfono, el número de alerta está definido como el número de emergencia internacional 112. Puede cambiarlo si prefiere otro número de alerta. Esto puede resultar útil, por ejemplo si trabaja en un área en que el servicio de rescate de su organización pueda rescatarle más rápido.

Para más información sobre cómo cambiar el número de alerta, consulte “*Botón de alerta*” en la página 48.

## AGENDA

**Nota!** Los números del grupo de habla los suministra el administrador del servicio. Para más información, póngase en contacto con su administrador de servicio.

La agenda facilita la realización de llamadas de grupo. En lugar de tener que recordar el número e introducirlo con el teclado, basta recuperarlo de la agenda con el botón **DE HABLA** con el teléfono en modo de espera. Cuando encuentre el número que desea marcar, pulse **YES** para realizar la llamada.

Los números del grupo de habla se guardan en la misma agenda que utiliza para guardar sus números de teléfono personales. Consulte “*La Agenda*” en la página 35. Esto significa que quizá no pueda guardar números privados en las posiciones de memoria empleadas por el administrador de servicio. Si intenta guardar un número de teléfono en una posición que no tiene autorización para usar, se le pedirá que la guarde en otra posición. Para más información sobre el almacenamiento de números de teléfono, consulte “*Almacenamiento de un número con un nombre*” en la página 37.

## REALIZACIÓN Y RECEPCIÓN DE LLAMADAS DE GRUPO

La realización y recepción de llamadas es similar a las llamadas normales de teléfono celular.

**Nota!** Le recomendamos que active el modo de botón de habla antes de realizar o recibir una llamada de grupo.

*Sólo puede realizar llamadas a grupos a los que pertenezca.*

*Para realizar una llamada de grupo*

1. Pulse **CLR** para acceder al modo de espera (si no está ya en él).
2. Mantenga pulsado el botón **DE HABLA** para acceder al menú de agenda y localizar el número que desea marcar.
3. Cuando encuentre el número, pulse **YES** para realizar la llamada.  
La pantalla muestra **Llamando** seguido de **Conectando**.  
Se oye el tono de llamada hasta que un miembro del grupo responde.
4. Pulse el botón **DE HABLA** para hablar con los demás miembros del grupo.
5. Suelte el botón **DE HABLA** cuando termine de hablar para permitir hacerlo a los demás miembros del grupo.
6. Pulse **NO** cuando desee terminar la llamada.  
Se termina la llamada y los miembros del grupo se desconectan.

**Nota!** *También puede marcar un número introduciéndolo con el teclado y pulsando **YES**.*

#### **Realización de una llamada de alerta**

1. Mantenga pulsado el **BOTÓN DE ALERTA** durante un segundo.  
Se realiza la llamada y se muestra el número en pantalla (el número predefinido es el de emergencias internacional 112.)  
Si la llamada no es atendida, el teléfono vuelve a marcar hasta diez veces.
2. Pulse **NO** para terminar la llamada.

**Nota!** *La función de botón de alerta debe estar activada. Si cambia el número de alerta predefinido (112), será necesario insertar una tarjeta SIM e introducir el código PIN (si dicha tarjeta está bloqueada). Si no, se marcará el número de alerta predefinido (112) en vez del que haya establecido.*

Puede realizar una llamada de alerta tecleando el número del mismo modo que al realizar una llamada normal.

*Para realizar una llamada de emergencia*

1. Introduzca 112 (el número de emergencia internacional).
2. Pulse **YES**.  
La pantalla muestra **Emergencia**.
3. Pulse **NO** para terminar la llamada.

**Nota!** *Algunos operadores de red pueden precisar que se haya insertado una tarjeta SIM en el teléfono y, en algunos casos, que se haya introducido también un código PIN. Algunas redes pueden no usar el número de emergencia internacional 112.*

## Recepción de una llamada de grupo en modo de botón de habla

Las llamadas de grupo entrantes se responden automáticamente, el teléfono emite un tono de aviso y se oye la voz del interlocutor por el altavoz.

**Nota!** *El teléfono ha de estar en modo de botón de habla para responder automáticamente a las llamadas de grupo. Si el teléfono está en modo de teléfono, deslice el interruptor de modo hacia arriba al modo de botón de habla cuando reciba una llamada de grupo. La llamada se responde automáticamente.*

*Para recibir una llamada de grupo*

1. La llamada de grupo entrante se responde automáticamente, el teléfono emite un tono de aviso y se oye la voz del interlocutor por el altavoz
  - La llamada de grupo no puede rechazarse pulsando **NO**.
2. Si quiere hablar, mantenga pulsado el botón **DE HABLA**.
3. Suelte el botón **DE HABLA** cuando termine de hablar.
4. Pulse **NO** cuando desee salir de la llamada de grupo.

**Nota!** *Si su tarjeta SIM GSM Pro se ha programado para responder automáticamente todas las llamadas, se responden automáticamente todas las llamadas (siempre que el teléfono esté en modo de botón de habla). Si la llamada entrante es normal, significa que ha de pulsar el botón de habla o pasar al modo de teléfono para hablar con la otra persona. Si su tarjeta SIM se ha programado para “Responder automáticamente al grupo”, el procedimiento para contestar una llamada puede no funcionar exactamente igual al que se ha descrito arriba.*

*Para más información sobre las opciones de su tarjeta SIM, póngase en contacto con su administrador de servicio.*

## Recepción de una llamada de grupo en modo de teléfono

Si recibe una llamada de grupo y el teléfono está en modo de teléfono, tiene las opciones siguientes:

- Deslice el **INTERRUPTOR DE MODO** hacia arriba al modo **de habla** para responder a la llamada automáticamente.
- Pulse **YES** para responder la llamada en modo de teléfono.

Si responde una llamada de grupo en modo de teléfono, el micrófono estará abierto durante toda la conversación, es decir no tendrá que pulsar el botón **DE HABLA** cuando se le solicite respuesta.

- Pulse **NO** para terminar la llamada.

## Recepción de una llamada normal en modo de habla

Si la llamada entrante no es de grupo, es decir, la llamada es normal y el teléfono se ha definido para responder automáticamente al grupo, el teléfono sonará de forma normal. Para responder la llamada tiene estas opciones:

- Deslice el interruptor de modo hacia abajo al modo de **teléfono** para responder automáticamente la llamada.
- Pulse **YES** para responder la llamada en modo **de habla**.  
Si responde en modo de **habla**, ha de pulsar el botón **DE HABLA** cuando desee hablar con la persona del otro lado de la línea.
- Pulse **NO** cuando desee terminar la llamada.

**Nota!** *Si su tarjeta SIM GSM Pro se ha programado para responder automáticamente todas las llamadas, las llamadas telefónicas entrantes se responderán automáticamente. Para hablar con la persona al otro lado de la línea, ha de pulsar el botón de habla o pasar al modo de teléfono.*

## DURANTE UNA LLAMADA DE GRUPO

Durante una llamada de grupo puede oír la conversación sin tener que pulsar ninguna tecla. Durante una conversación, puede recibir otra llamada, si ha activado las **llamadas en espera**, o puede situar en espera una llamada en curso y realizar una segunda llamada.

### Seguimiento de llamadas

La función de seguimiento de llamadas permite escuchar pasivamente (siempre que el teléfono esté en modo de habla) una conversación de grupo sin tener que pulsar ninguna tecla. Esta es una forma práctica de recibir información de otros miembros del grupo mientras sigue trabajando.

### Reentrada

Si se desconecta durante una llamada, por ejemplo por mala calidad de la señal, o sale involuntariamente de la llamada, la función de reentrada permite reentrar en la llamada de grupo volviendo a marcar el número del grupo de habla.

*Para reentrar en una llamada de grupo*

1. Recupere el número de la agenda o tecléelo con el teclado.
2. Pulse **YES** para marcar el número y volver al entrar en la llamada.  
Los demás miembros del grupo serán notificados de su entrada.

## **Realización de una llamada de alerta durante una llamada de grupo**

Puede realizar una llamada de alerta durante una llamada de grupo. El R250s PRO desconecta la llamada de grupo y se conectará al número de alerta predefinido.

*Para realizar una llamada de alerta durante una llamada de grupo*

1. Mantenga pulsado el **BOTÓN DE ALERTA** un segundo.  
Se realiza la llamada y el número aparece en pantalla.
2. Pulse **NO** para terminar la llamada.

## **Límite de conversación de grupo**

El límite de conversación de grupo permite al administrador del servicio definir límites de tiempo para las llamadas de grupo. Esta característica resulta útil si el iniciador de la llamada olvida terminarla. Para más información, póngase en contacto con su administrador de servicio.

## **GESTIÓN DE MÁS DE UNA LLAMADA**

El teléfono le permite encargarse de varias llamadas simultáneamente. Esto quiere decir que puede retener una llamada que se está efectuando mientras realiza o contesta una segunda llamada y después cambiar de una a otra. Consulte “*Gestión de más de una llamada al mismo tiempo*” en la página 76.

## **CONSOLA INALÁMBRICA DE ENVÍO GSM PRO**

La Consola inalámbrica de envío GSM Pro es un producto adicional para los usuarios de GSM Pro. Una consola de envío situada en una oficina, por ejemplo, facilita la comunicación con el personal de campo, así como su gestión.

La Consola inalámbrica de envío consta de un PC, un programa de envío, un R250s PRO y un auricular. El programa se ejecuta bajo el sistema operativo Windows 95/98/NT normal y puede coexistir con otros programas de Windows. El programa admite llamadas telefónicas normales, llamadas de grupo, mensajes de texto (SMS) y presentación especial de llamadas de alerta.

Como el nombre indica, la Consola inalámbrica de envío no precisa teléfono fijo para su uso y por tanto resulta adecuada para equipo fijo y también móvil.

Para más información, póngase en contacto con su operador de red GSM.

# INFORMACIÓN ADICIONAL

<b>Accesorios</b>	100
<b>Solución de problemas</b>	104
<b>Ericsson Mobile Internet</b>	106
<b>Teclas rápidas</b>	107
<b>Datos técnicos</b>	108
<b>Glosario</b>	109
<b>Directrices para una utilización segura y óptima</b>	114
<b>Garantía</b>	119
<b>Declaration of conformity</b>	122
<b>Índice</b>	123

# Accesorios

Si utiliza el teléfono con accesorios originales Ericsson, dispondrá de gran cantidad de características adicionales, además de las que dispone con el teléfono.

## LLAMADAS CON EQUIPO MANOS LIBRES

Con los móviles o soluciones manos libres de Ericsson, puede hablar por teléfono sin necesidad de sostenerlo con las manos. Puede modificar las funciones relacionadas con el sistema manos libres para que se ajusten mejor a sus necesidades.

Manos libre Ericsson para vehículo, especialmente diseñado para adaptarse al interior del vehículo. El equipo manos libres para vehículo ofrece las funciones del teléfono móvil, facilitando y haciendo más cómodo su uso mientras se conduce.

**Nota!** *En algunos países es obligatorio utilizar un sistema de manos libres para hablar por teléfono mientras se conduce. Compruebe las leyes y normas locales respecto del uso de teléfonos en las áreas en que conduzca.*

### Modo contestar

El menú **Modo contestar** ofrece dos funciones: **Cualq tecl** y **Auto**, son especialmente prácticas cuando utiliza el teléfono con el equipo manos libres.

- **Cualq tecla:**

Si utiliza el teléfono con el equipo manos libres y esta función está activada, puede contestar a una llamada entrante pulsando cualquier tecla, excepto **NO**.

- **Contest. auto:**

Si selecciona el modo de contestación automática, las llamadas entrantes se contestan automáticamente tras una señal de llamada si se utiliza equipo manos libres.

*Para seleccionar el modo contestar*

1. Dirijase a **Opciones, YES, Modo contestar, YES**.
2. Seleccione **Cualq tecla** o **Auto** y pulse **YES**.
3. Seleccione **Activar** y pulse **YES**.

OPCIONES

Modo

contestar

## Otras opciones relacionadas con el funcionamiento manos libres

Además de las opciones mencionadas, puede cambiar las configuraciones siguientes por separado cuando use el R250s PRO conectado a un equipo manos libres o normalmente:

- Nivel de llamada
- Volumen del auricular
- Tipo de llamada
- Luz de la pantalla

Esto quiere decir que si define una de estas opciones cuando el teléfono está conectado a un equipo manos libres, esto no afecta a las configuraciones del funcionamiento de mano y viceversa.

*Para cambiar una opción*

1. Conecte el teléfono al equipo manos libres.
2. Cambie el valor de acuerdo con las instrucciones del capítulo "Personalización del teléfono" en la página 48.

## SOPORTE DE MESA/MURAL

El soporte de mesa/mural del R250s PRO sirve como cargador y como soporte del teléfono. Cuando la batería está baja, basta con situar el teléfono en el soporte para cargarlo (el cargador ha de estar enchufado al soporte de mesa/mural).

El soporte de mesa/mural puede colocarse sobre una mesa o una pared.

El soporte de mesa/mural está formado por dos partes que pueden separarse (consulte la ilustración). Ha de separar y rotar ambas piezas para cambiar la posición de colocación en la pared o sobre la mesa.

### Conexión del cargador

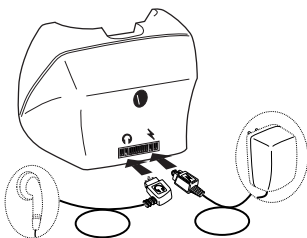

1. Coloque el soporte de mesa/mural en una mesa o en la pared.
2. Conecte el cargador a la red eléctrica.
3. Conecte el otro extremo del cable al soporte de mesa/mural. El símbolo del rayo del enchufe debe quedar hacia arriba.
4. Coloque el teléfono en el soporte de mesa/mural para cargarlo.

## Soporte de mesa

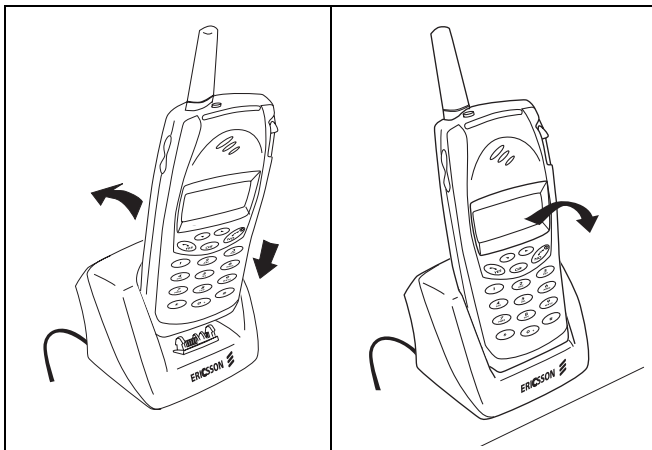

## Mural

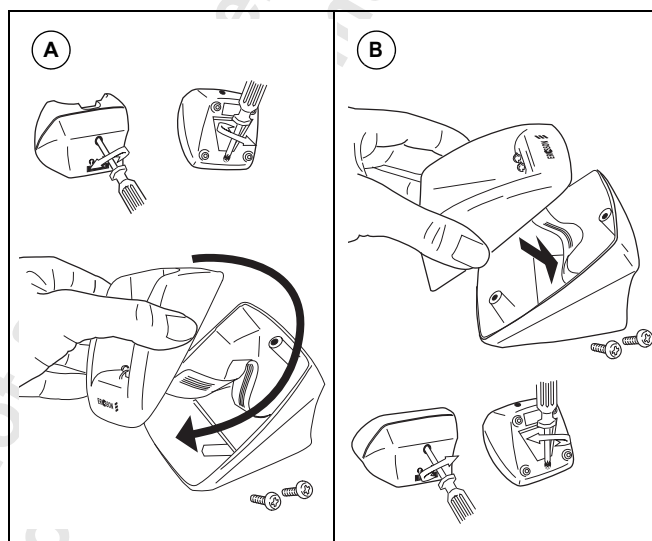

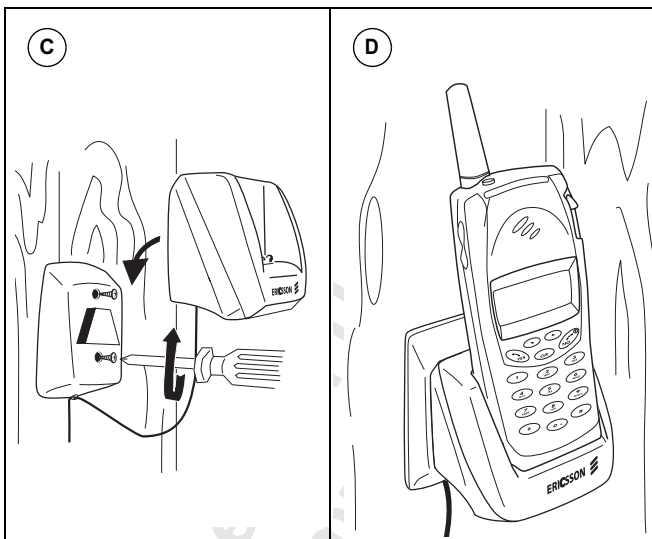

Not for Comm  
Ericsson Mobile Comm

# Solución de problemas

Este capítulo cita algunos problemas que puede encontrar al utilizar el teléfono. Algunos problemas precisan que llame al proveedor de servicios, si bien podrá solucionar la mayoría personalmente.

## MENSAJES DE ERROR

### Inserte SIM

No hay tarjeta SIM en el teléfono. Introduzca una tarjeta SIM. Consulte “La tarjeta SIM” en la página 6.

### Buscando

Si el mensaje **Buscando** permanece en pantalla, está dentro del alcance de una red, si bien no le está permitido utilizarla. No obstante, en caso de emergencia, algunos operadores le permiten llamar al número de emergencia internacional 112. Consulte “Realización y recepción de llamadas” en la página 21.

### Sin red

No hay ninguna red al alcance o bien la señal recibida es demasiado débil. Deberá desplazarse para obtener una señal suficientemente fuerte.

**Consejo!** También puede probar con la antena de alta ganancia, la más larga.

### PIN erróneo, PIN2 erróneo

No ha introducido el PIN correcto.

- Introduzca el PIN o PIN2 correcto y pulse **YES**.

### Repetición errónea

Cuando desea cambiar un código de seguridad (por ejemplo, el PIN) deberá confirmar el código nuevo introduciéndolo una segunda vez. Los dos códigos que ha introducido no corresponden. Consulte “Seguridad del teléfono y de la suscripción” en la página 66.

### PIN bloqueado. ¿Desbloquear?

Ha introducido el PIN incorrectamente tres veces seguidas. Para desbloquear el teléfono, consulte “Seguridad del teléfono y de la suscripción” en la página 66.

Inserte  
SIM

Buscando

16:21

Sin red



PIN  
erróneo

Teclée  
PIN

PIN  
bloqueado  
¿Desbloquear?

**BLOQUEADO**  
Contacte  
operador

Teléfono  
bloqueado

Teclee  
cód bloqueo

### **Bloqueado Contacte operador**

Ha introducido la tecla de desbloqueo personal (PUK) incorrectamente diez veces seguidas. Contacte con el proveedor de la red o el operador de servicios.

### **Teléfono bloqueado**

El teléfono está bloqueado. Para desbloquear el teléfono, consulte “*Seguridad del teléfono y de la suscripción*” en la página 66.

### **Teclee cód bloqueo**

El teléfono incluye un código de seguridad por defecto, **0000**. Puede cambiarlo por cualquier código personalizado entre tres y ocho dígitos. Consulte “*Seguridad del teléfono y de la suscripción*” en la página 66.

### **No hay indicación de carga**

Cuando la batería se ha agotado completamente, al empezar a cargarla no aparece ninguna indicación de carga.

## **SU INTERLOCUTOR NO PUEDE OIRLE**

El teléfono está en modo de botón de habla. Mantenga pulsado el botón de habla del lado izquierdo del teléfono cuando desee hablar con la persona (o con el grupo) del otro lado de la línea. Consulte “*Visión general*” en la página 4.

El micrófono tiene un orificio, y si se introduce agua la voz no se transmitirá claramente al destinatario. Para limpiar el agua de este orificio, sostenga el teléfono en posición vertical y golpéelo con los dedos varias veces en la parte posterior.

## **EL TELÉFONO NO RESPONDE**

### **Teléfono como unidad de mano**

- Recargue o cambie la batería.

### **Teléfono conectado a Manos libres para vehículo**

- Asegúrese de que el teléfono está bien colocado en el soporte.
- Compruebe el fusible.

# Ericsson Mobile Internet

Si está de viaje y necesita información y comunicaciones, la solución es Mobile Internet.

Mobile Internet es un servicio suministrado por Ericsson que facilita la comunicación y permite una rápida recepción de la información, esté donde esté. Ofrece acceso a varios servicios de mensajes, servicios de abonado en línea, manuales de usuario y otra útil información. Mobile Internet también le permite recibir software de comunicaciones para que pueda sacar el máximo partido de los productos Ericsson.

La dirección de Ericsson Mobile Internet es <http://mobile.ericsson.com/mobileinternet>

# Teclas rápidas

Varias teclas del teléfono pueden utilizarse para optimizar la funcionalidad del teléfono y reducir el número de veces que debe pulsar una tecla. Algunas de las combinaciones de teclas precisan que el teléfono tenga activo cierto modo y otras pueden realizarse desde el modo de espera.

La tabla que aparece a continuación describe algunas de las combinaciones de teclas más prácticas.

<b>Para...</b>	<b>Debe:</b>	<b>Modo:</b>
silenciar el micrófono	Mantener pulsada <b>CLR</b> . Si utiliza una tarjeta SIM estándar también puede silenciar el micrófono pulsando el botón de habla.	en el teléfono
rechazar una llamada	Pulsar <b>NO</b> o haga doble clic en la tecla de volumen arriba o abajo.	al recibir una llamada
acceder rápidamente a la agenda	Mantener pulsado el botón de habla.	en espera
responder una llamada en espera y situar en espera la llamada actual.	Pulsar <b>YES</b> .	
cambiar entre una llamada activa y una llamada en espera	Pulsar <b>YES</b> .	Durante una llamada
acceder rápidamente al correo de voz	Mantener pulsada la tecla <b>1</b> .	en espera
dirigirse a la segunda letra	Mantener pulsada la tecla de subir el volumen y ume pulsar la tecla numérica deseada.	al introducir letras
dirigirse a la tercera letra	Mantener pulsada la tecla de bajar el volumen y pulsar la tecla numérica deseada.	al introducir letras
acelerar el marcado	Pulsar <b>1 – 9</b> y <b>YES</b> .	en espera
adelantar tres líneas	Pulsar <b>3</b> .	al leer un mensaje
regresar al principio del mensaje	Mantener pulsada <b>IZQUIERDA</b> .	al leer un mensaje

# Datos técnicos

## Datos generales

---

Nombre del producto	R250s PRO
Sistema	GSM 900/GSM1800
Tarjeta SIM	Tarjeta conectable pequeña, tipo 3V o 5V, admite tarjetas SIM GSM Pro
Número de tipo	1100802-BV
Batería	4 Voltios/1600mAh

## Dimensiones

---

Tamaño	148 x 59 x 32 mm
Peso con la batería	Aprox. 325 g

## Temperatura medioambiental

---

Máx	+55° C
Mín	-20° C

# Glosario

## **Agenda**

memoria del teléfono móvil en la que puede guardar números de teléfono para acceder a ellos por nombre (búsqueda alfabética en memoria) o posición.

## **Aviso de Tarificación**

(o AoC) permite controlar el coste de las llamadas realizadas desde el teléfono móvil. La pantalla muestra detalles de la última llamada así como el total de las realizadas.

## **Banda dual GSM 900/1800**

El Ericsson R250s PRO es un teléfono de banda dual, lo que quiere decir que puede utilizarlo en dos tipos distintos de redes: – el sistema GSM 900 y el GSM 1800 (también conocida como PCN o DCS 1800).

Un teléfono de banda dual que combina los dos estándares puede utilizar ambas frecuencias. Esto aumenta la capacidad de las áreas urbanas densamente pobladas con lo que aumenta la cobertura que ofrece el operador de la red. También brinda roaming internacional mejorado, gracias a las redes adicionales que ahora tendrá disponibles mientras viaja.

El cambio de un sistema a otro se ejecuta automáticamente y sin fisuras, es decir, utilizará el teléfono sin reparar en cuál de los sistemas es el mejor en ese momento. De esto se encargan las redes. No obstante, debe saber que las funciones disponibles y la cobertura de la red difieren dependiendo de la opción del operador y/o la suscripción.

## **Clase de fax**

Los estándares para la transmisión de fax se definen como clases. Las clases I y II permiten velocidades de transferencia de datos comprendidas entre 2400 y 9600 bps.

## **Desplazamiento**

pulse la tecla de flecha izquierda o derecha para desplazarse entre los menús.

## **Desvío**

permite desviar llamadas a otro número, como su correo de voz o teléfono de casa.

### **Dúplex total**

en equipo manos libres, significa que los dos interlocutores que hablan pueden hacerlo al mismo tiempo. Lo contrario es modo simple cuando una parte habla mientras la otra espera su turno.

### **GSM 900**

GSM es la red digital más utilizada internacionalmente, ahora funciona en más de 100 países de todo el mundo, principalmente en Europa y área de Asia-Pacífico.

### **GSM 1800**

también conocida como DCS 1800 o PCN, es una red digital que opera en una frecuencia de 1800 MHz. Se utiliza en Europa y en el área de Asia-Pacífico.

El Sistema Global para Comunicaciones Móviles es el sistema de telefonía móvil digital más utilizado internacionalmente. La familia de sistemas GSM también incluye GSM 1800 y GSM 1900. Son fases diferentes de procesos del sistema GSM y los teléfonos GSM se ajustan a los requisitos de la fase 1 o 2.

### **GSM Pro**

GSM Pro es una característica ampliada de la red GSM que pone al alcance del usuario la mayoría de las funciones que pueden encontrarse en varias redes privadas y públicas de radio móvil (PMR y PAMR, respectivamente), como llamadas a grupo, llamadas de alerta y seguimiento. GSM Pro requiere una suscripción especial.

### **Identificación de línea de llamada**

(o CLI) muestra el número de la persona que le llama en la pantalla del teléfono móvil. A continuación puede elegir si desea o no contestar la llamada. Si bien es cierto que no todos los números aparecen en pantalla. Para utilizar este servicio, debe admitirlo la red.

### **Información de área**

(AI) es un servicio que permite recibir mensajes sobre temas predefinidos, como previsión meteorológica, informes de carreteras, etc. Para utilizar este servicio, debe admitirlo la red.

### **Introducción**

se utiliza para introducir letras o números mediante el teclado.

### **Llamadas de grupo**

Permiten llamar a todos los miembros de un grupo determinado con una sola llamada. Para realizar llamadas de grupo, la suscripción debe admitir GSM Pro.

### **Llamadas entrantes fijas**

con ellas puede hacer que sólo esté permitido recibir con el teléfono móvil los números que comiencen con ciertas cifras predefinidas. El servicio se activa con el PIN2. Para utilizar este servicio, debe admitirlo la red.

### **Línea 1/Línea 2**

consulte el apartado anterior “*Servicio de líneas alternas*”.

### **Modo de botón de habla**

Cuando el teléfono está en el modo de botón de habla, todas las llamadas se realizan en semi-dúplex. Esto significa que el micrófono queda mudo hasta que el usuario pulsa un botón de habla. Se trata de una función útil para evitar el ruido de fondo molesto durante una llamada de grupo.

### **Números de marcación fija**

con ellos puede hacer que sólo esté permitido marcar con el teléfono móvil los números que comiencen con ciertas cifras predefinidas. El servicio se activa con el PIN2. Para utilizar este servicio, debe admitirlo la red.

### **Operador**

Para poder utilizar el teléfono, necesita una suscripción a una red. Esta suscripción la facilita un operador de red, junto con una tarjeta SIM que debe utilizar con el teléfono.

### **PIN**

Número de identificación personal: – código utilizado con todos los teléfonos basados en GSM para establecer autorización de acceso a diversas funciones o información. Recibirá el código PIN con la suscripción.

### **PIN2**

Número de identificación personal 2: – código de autorización que se utiliza sólo con servicios especiales.

### **Prefijo internacional (+)**

prefijo (+) de los teléfonos móviles que añade automáticamente el código internacional correcto al comienzo del número de teléfono cuando llama a otro país. A continuación debe añadir el código del país al que llama.

### **Proveedor de servicios**

empresa que facilita servicios y suscripciones a usuarios de teléfonos móviles.

### **PUK**

Tecla de desbloqueo personal (PUK) – se utiliza para desbloquear una tarjeta SIM bloqueada. Lo recibirá con la suscripción.

**Red**

una red o sistema de telefonía móvil está compuesta por una red de celdas. Una estación base de radio sirve a cada celda desde donde las llamadas se envían y recogen de su teléfono móvil por señales de radio sin cable.

**Restricción de llamadas**

permite restringir o imposibilitar ciertas o todo tipo de llamadas al y desde el teléfono móvil, como por ejemplo, las de salida, las de salida internacional, las de entrada. La limitación de llamadas se activa con un código personal. Para utilizar este servicio, debe admitirlo la red.

**Roaming**

En la red local, indica que el teléfono móvil establece automáticamente procedimientos de comunicación con distintas estaciones base de radio cuando viaja o se desplaza.

**Roaming internacional**

función del teléfono móvil que permite cambiar de red entre las que ofrecen cobertura en el extranjero. El teléfono móvil selecciona automáticamente una red o sistema (la red local), pero si está fuera de alcance o no disponible, seleccionará otro sistema. El roaming internacional se basa en acuerdos entre los operadores de red de distintos países.

**Selección**

consiste en desplazarse a un menú y pulsar la tecla **YES** del teléfono.

**Semi-dúplex**

En los equipos de manos libres, dúplex total indica que la conexión está abierta para que ambos interlocutores hablen simultáneamente. Lo contrario, el modo simple, es cuando está abierta para una parte cada vez. La opción semi-dúplex ofrece una funcionalidad parecida a la dúplex, pero no completa.

**Servicio de líneas alternas**

(o ALS) permite disponer de dos líneas y dos números de teléfono diferentes en una suscripción de teléfono móvil. Puede disponer de un número para llamadas profesionales y otro para las personales. Para utilizar este servicio, debe admitirlo la red.

**Servicio de mensajes cortos**

(o SMS) permite el envío y recepción de mensajes de hasta 160 caracteres a través del centro de mensajería del operador de la red a su teléfono móvil. Los mensajes se guardan cuando el teléfono está apagado o fuera de alcance para verificar que los recibirá. Para utilizar este servicio, debe admitirlo la red.

### **Sistema de menús**

es la forma más fácil de acceder a todas las funciones del teléfono. Los menús están organizados de forma que pueda acceder a ellos y consultarlos cuando se desplaza con las teclas de flecha.

### **SMS**

consulte *Servicio de mensajes cortos* más arriba.

### **Suscripción**

contrato que realiza con el proveedor de servicios/red. Para poder utilizar el teléfono, necesita una suscripción a una red. Con la suscripción obtendrá una tarjeta SIM (Módulo de identificación del suscriptor). Los servicios incluidos en la suscripción dependen del operador y/o suscripción contratada. Así, es posible que no tenga acceso a algunos de los servicios y funciones que describe este manual. Si desea obtener una lista completa de los servicios que incluye su suscripción, contacte con el operador de la red.

### **Tarjeta SIM**

Módulo de identificación del suscriptor: tarjeta que puede introducir en cualquier teléfono móvil basado en GSM. Contiene detalles sobre el suscriptor, información de seguridad y una memoria para una agenda personal de números. La tarjeta puede ser del tipo de conexión pequeña o de tamaño de tarjeta de crédito, si bien ambas disfrutan de la misma funcionalidad.

### **Tonos DTMF o de pulsos**

Los códigos de señales multifrecuencia de tono dual – se envían como señales de tono. Se utiliza para banca telefónica, acceder a contestadores, etc.

# Directrices para una utilización segura y óptima

## GENERAL

El teléfono es un transmisor y receptor de radio. Cuando está encendido recibe y envía energía de radiofrecuencia (RF). Dependiendo del tipo de móvil que haya adquirido, funciona en rangos de frecuencias diferentes y emplea conocidas técnicas de modulación. Cuando utiliza el teléfono, el sistema que gestiona sus llamadas controla el nivel de alimentación en el que transmite su aparato.

## EXPOSICIÓN A ENERGÍA DE RADIOFRECUENCIA

La Comisión internacional para la protección contra la radiación no ionizante (ICNIRP), patrocinada por la Organización mundial de la salud (OMS), publicó una declaración en 1996 que establece los límites de exposición a campos de radiofrecuencia de los teléfonos móviles de mano. De acuerdo con esta declaración, basada en el ámbito de investigación disponible, no existen pruebas de que las terminales de móviles que se ajustan a los límites recomendados puedan tener efectos perjudiciales sobre la salud. Todos los teléfonos Ericsson respetan las recomendaciones ICNIRP así como los estándares de exposición internacionales, como:

- CENELEC Estándar preeuropeo ENV50166-2
- ANSI/IEEE C95.1-1992 (USA, Asia- Pacífico)

Si desea restringir aún más la exposición a radiofrecuencias, puede optar por controlar la duración de las llamadas y utilizar el teléfono controlando la energía de forma eficaz.

## FUNCIONAMIENTO ÓPTIMO DEL TELÉFONO

Utilización del teléfono para un óptimo rendimiento con un consumo de energía mínimo:

- En el modo de teléfono, sujete el teléfono como cualquier otro. Hable directamente al micrófono y dirija la antena hacia arriba sobre su hombro.

- En el modo de altavoz-teléfono, sujete el teléfono a unos 30 – 50 cm del rostro y hable hacia el teléfono.
- En el modo de botón de habla, sujete el teléfono a unos 10 – 30 cm del rostro y hable hacia el teléfono.
- **No** sujete el teléfono cerca del oído en los modos de altavozteléfono o de radio.
- **No** sujete la antena mientras utiliza el teléfono. Al sostener la antena puede resentirse la calidad de la llamada, el teléfono deberá aumentar el nivel de energía por encima de lo necesario y reducirá el tiempo de conversación y de espera.

### CUIDADO Y SUSTITUCIÓN DE LA ANTENA

- **No** doble la antena, porque es muy sensible y ello reduciría su capacidad.
- **No** utilice el teléfono con la antena dañada. Lleve el teléfono a un centro de servicios cualificado para que lo reparen.
- **No** utilice una antena diseñada para un tipo de teléfono portátil distinto al que ha adquirido. El uso de antenas, modificaciones o anexos no autorizados puede dañar el teléfono así como violar las regulaciones correspondientes; además anularía la garantía y Ericsson no puede garantizar que el teléfono sea a prueba de agua en tal caso.

### BATERÍA

- El teléfono **no** es a prueba de agua cuando no lleva batería.
- **No** utilice el teléfono con la batería dañada. Utilice sólo la batería especificada por Ericsson.

### CONDUCCIÓN

Compruebe las leyes y normativas relativas a la utilización de teléfonos móviles de las áreas en las que conduce. Asimismo, cuando utilice el teléfono mientras conduce:

- Preste toda su atención a la conducción.
- Use el funcionamiento manos libres, si dispone de él.
- Retírese de la carretera y aparque el vehículo antes de responder a una llamada si así lo precisan las condiciones de conducción.

La energía de radiofrecuencia pueden afectar a ciertos sistemas electrónicos de vehículos de motor. Además, ciertos fabricantes de vehículos prohíben la utilización de teléfonos móviles en sus medios de locomoción. Contacte con el representante del fabricante de vehículos para verificar que el teléfono no afecta a los sistemas electrónicos de su vehículo.

## DISPOSITIVOS ELECTRÓNICOS

Los principales equipos electrónicos modernos, como por ejemplo, los ubicados en hospitales y automóviles, están protegidos contra la energía de radiofrecuencia. No obstante, la energía de radiofrecuencia de los teléfonos puede afectar a ciertos equipos electrónicos.

- **Apague** el teléfono en instalaciones sanitarias cuando las normativas de dichas áreas así se lo indiquen.
- Solicite **siempre** permiso para utilizar el teléfono junto a equipo médico.

Los teléfonos móviles pueden afectar al funcionamiento de ciertos marcapasos cardíacos implantados, equipo de personas con aparatos auditivos y otros sistemas implantados médicamente. Los pacientes que utilizan marcapasos deben saber que el empleo de teléfonos móviles junto al marcapasos puede provocar un mal funcionamiento de éste último. Procure no colocar el teléfono sobre el marcapasos, como por ejemplo, guardarlo en el bolsillo de la camisa. Cuando utilice el teléfono, colóquelo en la oreja opuesta al marcapasos. A una distancia 15 cm entre el teléfono y el marcapasos, el riesgo de interferencias es limitado. Contacte con su cardiólogo para obtener más información.

## AVIONES

- **Apague** el teléfono antes de subir a cualquier tipo de avión.
- Utilícelo en tierra **sólo** tras recibir permiso de la tripulación.

Para evitar interferencias con los sistemas de comunicaciones, no debe utilizarlo durante el vuelo.

## FUENTE DE ALIMENTACIÓN

- Conecte la CA (fuente de alimentación) sólo a fuentes de energía especificadas tal y como indica el producto.
- Asegúrese de que la CA (fuente de alimentación) está limpia y seca antes de conectarla.
- Para reducir el riesgo de dañar el cable eléctrico, extráigalo de la fuente y utilícelo en su lugar un adaptador de CA.
- Asegúrese de que el cable está situado de forma que no pueda ser pisado, no dificulte el paso y no pueda resultar dañado o forzado.
- Para reducir el riesgo de descargas eléctricas, desconecte la unidad de la fuente de alimentación antes de proceder a limpiar el aparato y utilice a continuación un paño suave humedecido con agua.

## ÁREAS DE DETONACIONES

Para no interferir con operaciones de detonaciones, **apague** la unidad cuando se encuentre en una zona de detonación o en áreas que indiquen que apague la radio de dos direcciones. Las cuadrillas de construcción utilizan dispositivos de radiofrecuencia para activar los explosivos.

## ATMÓSFERAS POTENCIALMENTE EXPLOSIVAS

**Apague** el teléfono cuando se encuentre en una zona con una atmósfera potencialmente explosiva. Es muy poco frecuente, pero el teléfono o sus componentes pueden generar chispas. Las chispas pueden provocar en estas áreas una explosión o incendios que causen daños corporales o incluso la muerte.

Las áreas con Atmósferas potencialmente explosivas están en general, si bien no siempre, claramente marcadas. Incluyen zonas con combustibles, como gasolineras, la parte inferior de los barcos, instalaciones de depósito o transferencia de productos petrolíferos o químicos y áreas en las que el aire contiene componentes químicos o partículas como grano, polvo o elementos metálicos.

**No** transporte o almacene gasolina inflamable, líquidos o explosivos en el compartimento del vehículo en el que guarda el teléfono y los accesorios.

## NIÑOS

**No** permita que los niños jueguen con el teléfono, porque pueden dañarse ellos mismos o a otros, o dañar accidentalmente el teléfono.

## CUIDADO DEL PRODUCTO

Aunque el teléfono es a prueba de lluvia y agua corriente, no lo exponga al agua innecesariamente. Si necesita lavarlo, se recomienda hacerlo suavemente bajo un grifo de agua fría. Antes de lavar el teléfono, asegúrese de que la batería está bien conectada, la antena bien atornillada y todos los accesorios extraídos. No utilice ningún detergente, ya sea líquido o en polvo.

- No sumerja el producto en agua.
- No exponga el producto a líquidos distintos del agua.
- No exponga el producto a temperaturas extremas.
- Use sólo accesorios originales Ericsson. En caso contrario, se expone a pérdidas de rendimiento, incendios, descargas eléctricas o daños e invalidarán la garantía.
- No intente desmontar el producto. Si lo hace, invalidará la garantía. El producto no contiene elementos que pueda reemplazar el usuario. Los

centros de servicios autorizados ejecutarán los servicios técnicos necesarios.

- El teléfono no es a prueba de polvo, humedad o lluvia si la batería y la antena no están bien conectadas.
- La batería, la tarjeta SIM y la antena deben extraerse en ambientes secos. Asegúrese de que no entra humedad en el teléfono.
- Para no estropear los accesorios, asegúrese de que el teléfono esté seco antes de conectarlo.

Not for Commercial Use  
Ericsson Mobile Communications AB

# Garantía

Gracias por adquirir este producto Ericsson. Para que el uso de las funciones de este producto sea óptimo, recomendamos seguir estos sencillos pasos:

- Lea las Normas para un uso seguro y eficaz.
- Lea todos los términos y condiciones de la Garantía Ericsson.
- Guarde la factura original, ya que será necesaria para solicitar asistencia en garantía. En caso de que el Producto Ericsson necesite asistencia durante el periodo de garantía, tendrá que presentarlo al distribuidor donde lo adquirió o ponerse en contacto con el servicio de asistencia de Ericsson de su localidad para obtener más información.

## NUESTRA GARANTÍA

Ericsson garantiza la ausencia de defectos de material o fabricación en este Producto en el momento de la primera compra por el usuario y por un periodo de duración de doce (12) meses a partir de la misma.

Todos los accesorios del Producto quedarán cubiertos por una garantía de doce (12) meses a partir de la fecha de la primera compra.

## QUÉ HACEMOS

Si durante el período de garantía, este Producto presentase anomalías en condiciones de uso o funcionamiento normales debido a materiales o fabricación defectuosos, las filiales de Ericsson, distribuidores autorizados y servicios de asistencia técnica autorizados podrán, a su discreción, reparar o reemplazar el Producto conforme a los términos y condiciones aquí estipulados.

## CONDICIONES

1. La garantía sólo tendrá validez si se presenta la del producto garantizado, acompañado de la factura original de compra emitida por el vendedor al comprador inicial, y si en dicha factura se reseña la fecha de compra y el número de serie del producto. Ericsson se reserva el derecho de rechazar la asistencia en garantía cuando esta información se haya eliminado o corregido en la factura con posterioridad a la fecha inicial de compra del producto en el distribuidor.

2. Si Ericsson reparase o reemplazase el Producto, el Producto reparado o reemplazado permanecería en garantía por el tiempo que restase del periodo de garantía original o por un periodo de noventa (90) días a partir de la fecha de reparación, aplicando el de mayor duración. Para la reparación o sustitución podrían emplearse unidades reacondicionadas funcionalmente equivalentes. Las piezas o componentes defectuosos que se hayan reparado pasarán a ser propiedad de Ericsson.
3. Esta garantía no cubre fallos provocados por el uso y desgaste normal, manipulación indebida, incluido de forma no exclusiva el uso en condiciones distintas a las habituales y normales, conforme a las instrucciones de Ericsson para el uso y mantenimiento del Producto, accidentes, modificaciones o ajustes, causas de fuerza mayor, ventilación inadecuada y daños producidos por líquidos.
4. Esta garantía no cubre defectos debidos a instalaciones de reparación, modificaciones o asistencia inadecuada realizadas por servicios de asistencia técnica no autorizados por Ericsson, así como a la apertura del producto por personal no autorizado por Ericsson. La garantía no cubre fallos del producto causados por el uso de accesorios no originales de Ericsson.
5. La garantía no cubre fallos del producto causados por el uso de accesorios que no sean originales Ericsson.
6. Las baterías sólo estarán garantizadas cuando su capacidad se vea reducida hasta un nivel inferior al 80% de su capacidad estimada. Si las baterías se cargan con cargadores que no sean originales Ericsson, la garantía quedará anulada.
7. La manipulación de cualquiera de las juntas selladas del producto invalidará la garantía.
8. NO EXISTE NINGUNA OTRA GARANTÍA EXPRESA, YA SEA ESCRITA U ORAL, DISTINTA DE ESTE DOCUMENTO DE GARANTÍA LIMITADA. TODAS LAS GARANTÍAS IMPLÍCITAS, INCLUIDAS DE FORMA NO EXCLUSIVA LAS GARANTÍAS IMPLÍCITAS O DE APTITUD PARA LA COMERCIALIZACIÓN O PARA UN FIN EN PARTICULAR, QUEDARÁN LIMITADAS EN DURACIÓN POR ESTA GARANTÍA LIMITADA. ERICSSON NO SERÁ RESPONSABLE EN CASO ALGUNO DE DAÑOS INCIDENTALES O EMERGENTES CUALESQUIERA SEA SU NATURALEZA, INCLUIDAS DE FORMA NO EXCLUSIVA LAS PÉRDIDAS COMERCIALES O DE BENEFICIOS. TALES DAÑOS PODRÁN, REHUSARSE EN SU TOTALIDAD.

En algunos países no se permite la exclusión o limitación de los daños incidentales o emergentes, o la restricción del periodo de validez de las garantías implícitas. Por consiguiente, lo anteriormente expuesto podría no ser aplicable. Esta garantía concede derechos legales específicos, pudiendo disfrutar, además, de otros derechos que varían en función del país.

Not for Commercial Use  
Ericsson Mobile Communications AB

# Declaration of conformity

We, **Ericsson Mobile Communications AB** of  
**Nya Vattentornet**  
**221 83 Lund, Sweden**

declare under our sole responsibility that our product

Ericsson type **1100802-BV**

to which this declaration relates, conforms to the appropriate standards  
TBR 19, TBR 20, TBR31, TBR32, ETS 300 342-1 and EN 60950,  
following the provisions of Teleterminals directive **91/263/EEC**,  
EMC directive **89/336/EEC**, and Low voltage directive **73/23/EEC**.

Stockholm  
May 18, 1999

(Place & date of issue)

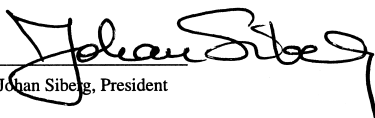
  
Johan Siberg, President

# Índice

---

## A

- Agenda *35, 94*
  - almacenamiento de nombres *37*
  - almacenamiento de números *37*
  - banca telefónica *37*
  - cambiar un nombre *41*
  - cambiar un número *41*
  - copia *41*
  - eliminar un número de teléfono *38*
  - introducción de letras *36*
  - llamada mediante el nombre *39*
  - llamar desde *39*
  - mantener actualizada *40*
  - memoria de tarjeta *35*
  - memoria de teléfono *35*
  - protección contra escritura *38*
  - recuperar posición *40*
  - uso del botón de habla *39*
- Alarma *89*
- Alerta vibratoria
  - activar/desactivar *50*
- Almacenamiento
  - nombres *37*
  - números *37*
- Altavoz *28*
  - activar *28*
  - cambio de modos *28*
- Antenna
  - cambio de antenas *11*
- Apagado del teléfono *17*
- Atajos. Véase Teclas rápidas
- Auricular *4*
  - volumen *26, 49, 93*

---

## B

- Banca telefónica *37*
- Batería *7*
  - carga *9*
  - conexión *8*

- extracción *10*
  - pestillo de liberación *5*
- Bloc de notas *26*
- Bloqueo del teclado *66*
  - bloqueo *66*
  - desbloqueo *66*
- Bloqueo del teléfono *68*
  - bloqueo *69*
  - bloqueo automático *68*
  - bloqueo total *68*
  - cambio del código de seguridad *68*
  - desbloqueo *69*
- Botón de alerta *20, 23, 48, 94*
  - activar/desactivar *49*
- Botón de habla *20*
  - hablar *92*
  - llamada *39*
  - llamar *92*

---

## C

- Calculadora *90*
- Cambiar entre dos llamadas *77*
- Cambio de modos *93*
- cambio de modos *28*
- Cambio de PIN *67*
- Cambio de PIN2 *68*
- Campana. Véase Alarma, indicador
- Cargado de la batería
  - desconexión del cargador *10*
- Cargador de batería *9, 101*
- Caso de urgencia *95*
- CLI Véase Identificación de línea
- Clip
  - pinza giratoria *11*
- Conexión de dos llamadas *78*
- Contestación de llamadas *24*
- Correo de voz *46*
  - activación *46*
  - llamada *46*

Coste de llamada 80  
ajuste de un límite de crédito 81  
comprobación 80  
especificación del precio  
por paso 81

---

## **D**

De datos 88  
Desbloqueo del teclado 66  
Desplazamiento 19  
Desviar llamadas. Consulte Desvío de llamadas  
Desvío de llamadas 64  
  activación 64  
  anulación 65  
  comprobación del estado 65  
  indicador de desvío 18  
DTMF, tonos 27  
Duración de llamada 80  
  comprobación 80  
Durante una llamada 26

---

## **E**

Emergencia 95  
Emisión celular. Consulte  
Información de área CB. Consulte  
Información de área  
Encendido del teléfono 15  
Envío de mensajes de texto (SMS) 57

---

## **F**

Fax, envío y recepción 88  
Fecha  
  definir 53  
  formato 54  
Funciones de las teclas 19

---

## **G**

GSM Pro 92  
  consola inalámbrica de envío 98  
  llamadas de grupo 92  
  modo de botón de habla 92  
  seguimiento de llamadas 97

---

## **H**

Hora 16, 53  
  definir  
  formato

---

## **I**

Iconos. Véase Indicadores en pantalla  
Identificación de línea (CLI) 44  
Idioma de la pantalla 48  
Indicador Bloqueo del teclado 18  
Indicador de alarma 19  
Indicador de buzón de voz 18  
Indicador de desvío 18  
Indicador de línea 19  
Indicador de llamadas entrantes fijas 19  
Indicador luminoso 4  
Indicador SMS 18  
Indicadores en pantalla 18  
  alarma 19  
  bloqueo del teclado 18  
  buzón de voz 18  
  fuerza de la señal 18  
  línea 19  
  llamada silenciosa 18  
  llamadas entrantes fijas 19  
  medidor de la batería 18  
  SMS 18  
Información de área 62  
  Recepción de un mensaje de área 63  
  tipos de mensaje 62  
Inicialización del teléfono 54  
Instrucciones del manual 34  
Interruptor de modo 19, 28

---

## **L**

Lectura de mensajes de texto (SMS) 59  
Letras, introducción 36  
Llamada en espera 76  
Llamada mediante el nombre 39  
Llamada repetida 22

- Llamadas 21
    - alerta 23, 94, 95
    - cambiar entre dos llamadas 77
    - contestación 24
    - desde la agenda 39
    - durante 26
    - emergencia 23
    - internacionales 22
    - llamada repetida 22
    - llamadas de grupo. Consulte
    - llamadas de grupo no respondidas 44
    - perdidas 44
    - realización 21
    - recepción 24
    - rechazo 24
    - situar en espera 77
    - urgencia 95
  - Llamadas con equipo manos libres 100
  - Llamadas con equipos manos libres modo contestar 100
  - Llamadas de alerta 23, 94, 95
  - Llamadas de emergencia 23, 95
  - Llamadas de grupo 92
    - durante 97
    - límite de conversación 98
    - realización 94
    - recepción 96
    - reentrada 97
    - seguimiento de llamadas 97
  - Llamadas entrantes
    - activar o anular 71
  - Llamadas entrantes fijas 70
  - Llamadas internacionales 22
  - Llamadas no respondidas 44
  - Llamadas perdidas 44
  - Llamadas repetidas
    - llamada repetida automática. 22
  - Llamadas, restricción. Véase
  - Restricción de llamadas. Véase
  - Restricción de llamadas
- 
- M**
- Manual
    - instrucciones 34
  - Marcación fija 70
    - activar/desactivar 71
  - Marcado a alta velocidad 40
  - Marcado rápido. Véase Marcado a alta velocidad
  - Medidor de la batería 18
  - Medidor de la fuerza de la señal 18
  - Memoria de tarjeta 35, 56
  - Memoria de teléfono 35, 55
  - Mensaje de voz. Véase Buzón de voz, indicador
  - Mensajes de error 104
  - Mensajes de texto. Consulte SMS
  - Mensajes guardados (SMS)
    - lectura 61
  - Micrófono 4
    - silenciación 26
  - Modo contestar Consulte Llamadas con equipos manos libres
  - Modo de botón de habla 92
    - hablar 92
  - Multiconferencia
    - crear 78
    - liberar participantes 79
  - Multiconferencial
    - incorporación de nuevos interlocutores 78
- 
- N**
- Número de alerta 23
    - cambiar número 49
  - Número de teléfono
    - presentación del propio 53
  - Número de teléfono en SMS 61
  - Número propio
    - ocultación 24
    - presentación 24
  - Números fijos
    - edición 71
    - grabación 71
- 
- O**
- Ocultación del número propio 24
- 
- P**
- Pantalla 4
    - idioma 48
    - indicadores 18
    - luz 52
    - texto de bienvenida 52

PIN 7, 15  
  cambio del código 67  
PIN2 7  
  cambio del código 68  
Pinza de cinturón 11  
Presentación del número propio 24  
PUK 7

---

## **R**

Recepción de llamadas 24  
Recepción de mensajes de texto (SMS) 59  
Rechazo de llamadas 24  
Recordatorio 51  
Recordatorio de tiempo 51  
Recuperar posición 40  
Red 15, 72  
  buscando 15  
  modos de búsqueda 72  
  no hay red 16  
  preferidas 74  
  prohibida 74  
  selección 73  
Redes preferidas 74  
Reenvío de llamadas. Consulte  
Desvío de llamadas  
Reloj. Véase Hora  
Respuesta solicitada 59  
Restricción de llamadas 69  
  activar 69  
  anulación 69  
  cambiar contraseña 70  
Restringir llamadas. Véase  
Restricción de llamadas

---

## **S**

Seguimiento de llamadas 97  
Selector de modo  
  cambio de modos 93  
Señal de llamada  
  composición de señales personalizadas 51  
  nivel 50  
  selección 50  
  tipo 50  
Señal de llamada silenciosa 18  
Señal de mensaje 51  
Señales de tono 27

Servicio de contestador. Véase Buzón de voz  
Servicio de dos líneas 83  
  cambio de nombres 84  
  configuraciones 84  
  selección de una línea 83  
Servicio de líneas alternas (ALS). Consulte Servicio de dos líneas  
Servicio de llamada en espera 76  
  activación 76  
  anulación 76  
Signo más (+) 19  
Silenciación del micrófono 26  
Sistema de menús 32  
Situación de una llamada en espera 77  
SMS 55  
  borrado 60  
  composición de un mensaje de texto 56  
  envío 57  
  envío de un mensaje de texto 57  
  grabación 60  
  lectura 59  
  memoria de la tarjeta 56  
  memoria de teléfono 55  
  número de teléfono en SMS 61  
  periodo de validez 58  
  preparación del teléfono para que envíe SMS 56  
  recepción 59  
  respuesta 59  
  Respuesta solicitada  
  ¿Responder? 59  
  solicitar respuesta 57  
  tipos de mensaje 58  
Solicitar respuesta 57  
Sonido de las teclas 52  
Soporte de mesa/mural 101

---

## **T**

Tarjeta de crédito 85  
Tarjeta para llamadas 85  
Tarjeta SIM 6  
  bloqueo 68  
  cambio del código PIN 67  
  cambio del código PIN2 68  
  desbloqueo 67, 68  
  introducción 6

Tarjetas de crédito  
almacenamiento de números 86  
Tarjetas para llamadas  
almacenamiento de números 86  
Teclado 4  
Teclas de volumen 4, 19  
Teclas rápidas  
Texto  
  pantalla 33  
Texto de bienvenida en la pantalla 52  
Tonos 27

---

## **V**

Volumen  
  auricular 26, 93  
  señal de llamada 50  
  tono de llamada 50  
Volver a llamar a alguien 44

---

## **XYZ**

Zumbador  
  nivel 17

Not for Commercial Use  
Ericsson Mobile Communications AB